



ΑΔΑΜ

ΑΔΑ

ΕΛΛΗΝΙΚΗ ΔΗΜΟΚΡΑΤΙΑ
ΥΠΟΥΡΓΕΙΟ ΔΙΚΑΙΟΣΥΝΗΣ
ΓΕΝΙΚΗ Δ/ΝΣΗ: ΟΙΚΟΝΟΜΙΚΩΝ Κ' ΔΙΟΙΚΗΤΙΚΩΝ
ΥΠΗΡΕΣΙΩΝ

Αθήνα, 03/ 04 /2024
Αρ. πρωτ.: 19668 οικ.

ΔΙΕΥΘΥΝΣΗ: ΠΡΟΜΗΘΕΙΩΝ ΚΑΙ
ΔΙΟΙΚΗΤΙΚΗΣ ΜΕΡΙΜΝΑΣ
ΤΜΗΜΑ: ΠΡΟΜΗΘΕΙΩΝ
Ταχ. Δ/ση: Μεσογείων 96 - 11527 Αθήνα
Πληροφορίες: Β. Σταθόπουλος
Τηλέφωνο: 213-1307677
E-mail: vstathopoulos@justice.gov.gr

**Διακήρυξη ανοικτού διεθνούς διαγωνισμού για την
Προμήθεια οπλισμού για τις ανάγκες του προσωπικού
του αστυνομικού τομέα της Δικαστικής Αστυνομίας
(πιστόλια, φυσίγγια, χειροπέδες, αλεξίσφαιρα γιλέκα,
ηλεκτρικοί φορητοί φανοί, ελαστικοί ράβδοι,
σφυρίχτρες)**

(Αρ. ΕΣΗΔΗΣ: 347890)

**ΜΕ ΚΡΙΤΗΡΙΟ ΑΞΙΟΛΟΓΗΣΗΣ ΤΩΝ ΠΡΟΣΦΟΡΩΝ ΤΗΝ ΠΛΕΟΝ
ΣΥΜΦΕΡΟΥΣΑ ΑΠΟ ΟΙΚΟΝΟΜΙΚΗ ΑΠΟΨΗ ΒΑΣΕΙ ΜΟΝΟ ΤΙΜΗΣ.**

1. CPV: 35300000-7 (Όπλα, πυρομαχικά και συναφές εξαρτήματα)
2. CPV: 35330000-8 (Φυσίγγια)
3. CPV: 35230000-5 (Χειροπέδες)
4. CPV: 35815100-1 (Αλεξίσφαιρα γιλέκα)
5. CPV: 31521320-3 (Ηλεκτρικοί φορητοί φανοί)
6. CPV: 35800000-2 (Ατομικός εξοπλισμός και εξοπλισμός υποστήριξης)
7. CPV- 37312500-3 (Σφυρίχτρες)

Οι προσφορές υποβάλλονται με βάση τις απαιτήσεις που ορίζονται στην παρούσα Διακήρυξη, για ένα ή περισσότερα τμήματα ή/και για το σύνολο των τμημάτων του διαγωνισμού. Γίνονται δεκτές προσφορές μόνο για το σύνολο της ποσότητας των ειδών εκάστου τμήματος. Προσφορά που θα αφορά μέρος της ποσότητας των ειδών τμήματος, θα απορρίπτεται ως απαράδεκτη.

ΠΕΡΙΕΧΟΜΕΝΑ

ΔΙΑΚΗΡΥΞΗ ΑΝΟΙΚΤΟΥ ΔΙΕΘΝΟΥΣ ΔΙΑΓΩΝΙΣΜΟΥ ΓΙΑ ΤΗΝ ΠΡΟΜΗΘΕΙΑ ΟΠΛΙΣΜΟΥ ΓΙΑ ΤΙΣ ΑΝΑΓΚΕΣ ΤΟΥ ΠΡΟΣΩΠΙΚΟΥ ΤΟΥ ΑΣΤΥΝΟΜΙΚΟΥ ΤΟΜΕΑ ΤΗΣ ΔΙΚΑΣΤΙΚΗΣ ΑΣΤΥΝΟΜΙΑΣ (ΠΙΣΤΟΛΙΑ, ΦΥΣΙΓΓΙΑ, ΧΕΙΡΟΠΕΔΕΣ, ΑΛΕΞΙΣΦΑΙΡΑ ΓΙΛΕΚΑ, ΗΛΕΚΤΡΙΚΟΙ ΦΟΡΗΤΟΙ ΦΑΝΟΙ, ΕΛΑΣΤΙΚΟΙ ΡΑΒΔΟΙ, ΣΦΥΡΙΧΤΡΕΣ)		1
(ΑΡ. ΕΣΗΔΗΣ: 347890)		1
1. ΑΝΑΘΕΤΟΥΣΑ ΑΡΧΗ ΚΑΙ ΑΝΤΙΚΕΙΜΕΝΟ ΣΥΜΒΑΣΗΣ		4
1.1	ΣΤΟΙΧΕΙΑ ΑΝΑΘΕΤΟΥΣΑΣ ΑΡΧΗΣ	4
1.2	ΣΤΟΙΧΕΙΑ ΔΙΑΔΙΚΑΣΙΑΣ - ΧΡΗΜΑΤΟΔΟΤΗΣΗ	4
1.3	ΣΥΝΟΠΤΙΚΗ ΠΕΡΙΓΡΑΦΗ ΦΥΣΙΚΟΥ ΚΑΙ ΟΙΚΟΝΟΜΙΚΟΥ ΑΝΤΙΚΕΙΜΕΝΟΥ ΤΗΣ ΣΥΜΒΑΣΗΣ	6
1.3.1	ΑΝΤΙΚΕΙΜΕΝΟ ΔΙΑΓΩΝΙΣΤΙΚΗΣ ΔΙΑΔΙΚΑΣΙΑΣ	6
1.3.2	ΤΜΗΜΑΤΑ ΤΗΣ ΣΥΜΒΑΣΗΣ	8
1.4	ΘΕΣΜΙΚΟ ΠΛΑΙΣΙΟ	9
1.5	ΠΡΟΘΕΣΜΙΑ ΠΑΡΑΛΑΒΗΣ ΠΡΟΣΦΟΡΩΝ ΚΑΙ ΔΙΕΝΕΡΓΕΙΑ ΔΙΑΓΩΝΙΣΜΟΥ	11
1.6	ΔΗΜΟΣΙΟΤΗΤΑ.....	11
1.7	ΑΡΧΕΣ ΕΦΑΡΜΟΖΟΜΕΝΕΣ ΣΤΗ ΔΙΑΔΙΚΑΣΙΑ ΣΥΝΑΨΗΣ	12
2. ΓΕΝΙΚΟΙ ΚΑΙ ΕΙΔΙΚΟΙ ΟΡΟΙ ΣΥΜΜΕΤΟΧΗΣ.....		14
2.1	ΓΕΝΙΚΕΣ ΠΛΗΡΟΦΟΡΙΕΣ	14
2.1.1	Έγγραφα της σύμβασης	14
2.1.2	Επικοινωνία - Πρόσβαση στα έγγραφα της Σύμβασης	14
2.1.3	Παροχή Διευκρινίσεων.....	14
2.1.4	Γλώσσα.....	15
2.1.5	Εγγυήσεις.....	15
2.1.6	Προστασία Προσωπικών Δεδομένων.....	16
2.2	ΔΙΚΑΙΩΜΑ ΣΥΜΜΕΤΟΧΗΣ - ΚΡΙΤΗΡΙΑ ΠΟΙΟΤΙΚΗΣ ΕΠΙΛΟΓΗΣ	17
2.2.1	Δικαιούμενοι συμμετοχής.....	17
2.2.2	Εγγύηση συμμετοχής	17
2.2.3	Λόγοι αποκλεισμού	19
2.2.4	Καταλληλότητα άσκησης επαγγελματικής δραστηριότητας	22
2.2.5	Οικονομική και χρηματοοικονομική επάρκεια	22
2.2.6	Τεχνική και επαγγελματική ικανότητα – Διατηρείται για λόγους αρίθμησης	22
2.2.7	Πρότυπα διασφάλισης ποιότητας και πρότυπα περιβαλλοντικής διαχείρισης	22
2.2.8	Στήριξη στην ικανότητα τρίτων - Υπεργολαβία.....	23
2.2.9	Κανόνες απόδειξης ποιοτικής επιλογής.....	23
2.3	ΚΡΙΤΗΡΙΑ ΑΝΑΘΕΣΗΣ	30
2.3.1	Κριτήριο ανάθεσης.....	30
2.3.2	Βαθμολόγηση και κατάταξη προσφορών – Διατηρείται για λόγους αρίθμησης.....	30
2.3.3	Ηλεκτρονικοί πλειστηριασμοί - Διατηρείται για λόγους αρίθμησης.....	30
2.4	ΚΑΤΑΡΤΙΣΗ - ΠΕΡΙΕΧΟΜΕΝΟ ΠΡΟΣΦΟΡΩΝ.....	30
2.4.1	Γενικοί όροι υποβολής προσφορών.....	30
2.4.2	Χρόνος και Τρόπος υποβολής προσφορών.....	30
2.4.3	Περιεχόμενα Φακέλου «Δικαιολογητικά Συμμετοχής - Τεχνική Προσφορά»	32
2.4.4	Περιεχόμενα Φακέλου «Οικονομική Προσφορά» / Τρόπος σύνταξης και υποβολής οικονομικών προσφορών	33
2.4.5	Χρόνος ισχύος των προσφορών.....	34
2.4.6	Λόγοι απόρριψης προσφορών.....	35
3. ΔΙΕΝΕΡΓΕΙΑ ΔΙΑΔΙΚΑΣΙΑΣ - ΑΞΙΟΛΟΓΗΣΗ ΠΡΟΣΦΟΡΩΝ		36
3.1	ΑΠΟΣΦΡΑΓΙΣΗ ΚΑΙ ΑΞΙΟΛΟΓΗΣΗ ΠΡΟΣΦΟΡΩΝ.....	36
3.1.1	Ηλεκτρονική αποσφράγιση προσφορών	36
3.1.2	Αξιολόγηση προσφορών	36
3.2	ΠΡΟΣΚΛΗΣΗ ΥΠΟΒΟΛΗΣ ΔΙΚΑΙΟΛΟΓΗΤΙΚΩΝ ΚΑΤΑΚΥΡΩΣΗΣ - ΔΙΚΑΙΟΛΟΓΗΤΙΚΑ ΚΑΤΑΚΥΡΩΣΗΣ	37
3.3	ΚΑΤΑΚΥΡΩΣΗ - ΣΥΝΑΨΗ ΣΥΜΒΑΣΗΣ	38
3.4	ΠΡΟΔΙΚΑΣΤΙΚΕΣ ΠΡΟΣΦΥΓΕΣ - ΠΡΟΣΩΡΙΝΗ ΚΑΙ ΟΡΙΣΤΙΚΗ ΔΙΚΑΣΤΙΚΗ ΠΡΟΣΤΑΣΙΑ	39
3.4	ΕΝΣΤΑΣΕΙΣ [ΣΥΜΒΑΣΕΙΣ ΚΑΤΩ ΤΩΝ ΟΡΙΩΝ]- ΔΙΑΤΗΡΕΙΤΑΙ ΓΙΑ ΛΟΓΟΥΣ ΑΡΙΘΜΗΣΗΣ	41

3.5	ΜΑΤΑΙΩΣΗ ΔΙΑΔΙΚΑΣΙΑΣ.....	41
4.	ΟΡΟΙ ΕΚΤΕΛΕΣΗΣ ΤΗΣ ΣΥΜΒΑΣΗΣ.....	42
4.1	ΕΓΓΥΗΣΕΙΣ (ΚΑΛΗΣ ΕΚΤΕΛΕΣΗΣ, ΚΑΛΗΣ ΛΕΙΤΟΥΡΓΙΑΣ).....	42
4.2	ΣΥΜΒΑΤΙΚΟ ΠΛΑΙΣΙΟ – ΕΦΑΡΜΟΣΤΕΑ ΝΟΜΟΘΕΣΙΑ.....	42
4.3	ΌΡΟΙ ΕΚΤΕΛΕΣΗΣ ΤΗΣ ΣΥΜΒΑΣΗΣ.....	42
4.4	ΥΠΕΡΓΟΛΑΒΙΑ.....	43
4.5	ΤΡΟΠΟΠΟΙΗΣΗ ΣΥΜΒΑΣΗΣ ΚΑΤΑ ΤΗ ΔΙΑΡΚΕΙΑ ΤΗΣ.....	44
4.6	ΔΙΚΑΙΩΜΑ ΜΟΝΟΜΕΡΟΥΣ ΛΥΣΗΣ ΤΗΣ ΣΥΜΒΑΣΗΣ.....	44
5.	ΕΙΔΙΚΟΙ ΟΡΟΙ ΕΚΤΕΛΕΣΗΣ ΤΗΣ ΣΥΜΒΑΣΗΣ.....	45
5.1	ΤΡΟΠΟΣ ΠΛΗΡΩΜΗΣ.....	45
5.3	ΔΙΟΙΚΗΤΙΚΕΣ ΠΡΟΣΦΥΓΕΣ ΚΑΤΑ ΤΗ ΔΙΑΔΙΚΑΣΙΑ ΕΚΤΕΛΕΣΗΣ.....	47
5.4	ΔΙΚΑΣΤΙΚΗ ΕΠΙΛΥΣΗ ΔΙΑΦΟΡΩΝ.....	47
6.	ΧΡΟΝΟΣ ΚΑΙ ΤΡΟΠΟΣ ΕΚΤΕΛΕΣΗΣ ΤΗΣ ΣΥΜΒΑΣΗΣ - ΕΙΔΙΚΟΙ ΟΡΟΙ ΕΚΤΕΛΕΣΗΣ.....	48
6.1	ΧΡΟΝΟΣ ΠΑΡΑΔΟΣΗΣ ΑΓΑΘΩΝ.....	48
6.2	ΠΑΡΑΛΑΒΗ ΑΓΑΘΩΝ - ΧΡΟΝΟΣ ΚΑΙ ΤΡΟΠΟΣ ΠΑΡΑΛΑΒΗΣ ΑΓΑΘΩΝ.....	48
6.3	ΤΟΠΟΣ ΠΑΡΑΔΟΣΗΣ.....	50
6.4	ΑΠΟΡΡΙΨΗ ΠΑΡΑΔΟΤΕΩΝ – ΑΝΤΙΚΑΤΑΣΤΑΣΗ.....	50
6.5	ΕΓΓΥΗΜΕΝΗ ΛΕΙΤΟΥΡΓΙΑ ΠΡΟΜΗΘΕΙΑΣ.....	50
6.6	ΡΗΤΡΑ ΕΜΠΙΣΤΕΥΤΙΚΟΤΗΤΑΣ.....	51
6.7	ΑΝΑΠΡΟΣΑΡΜΟΓΗ ΤΙΜΗΣ.....	51
6.8	ΑΝΩΤΕΡΑ ΒΙΑ.....	51
ΠΑΡΑΡΤΗΜΑΤΑ.....		52
	ΠΑΡΑΡΤΗΜΑ Ι – ΑΝΑΛΥΤΙΚΗ ΠΕΡΙΓΡΑΦΗ ΦΥΣΙΚΟΥ ΚΑΙ ΟΙΚΟΝΟΜΙΚΟΥ ΑΝΤΙΚΕΙΜΕΝΟΥ ΤΗΣ ΣΥΜΒΑΣΗΣ.....	52
	ΑΝΤΙΚΕΙΜΕΝΟ ΔΙΑΓΩΝΙΣΤΙΚΗΣ ΔΙΑΔΙΚΑΣΙΑΣ.....	52
	ΠΑΡΑΡΤΗΜΑ ΙΙ – ΤΕΧΝΙΚΕΣ ΠΡΟΔΙΑΓΡΑΦΕΣ ΓΙΑ ΚΑΘΕ ΤΜΗΜΑ- ΥΠΟΔΕΙΓΜΑ ΤΕΧΝΙΚΗΣ ΠΡΟΣΦΟΡΑΣ (ΦΥΛΛΟ ΣΥΜΜΟΡΦΩΣΗΣ) ΚΑΙ ΥΠΟΔΕΙΓΜΑ ΟΙΚΟΝΟΜΙΚΗΣ ΠΡΟΣΦΟΡΑΣ.....	56
	ΠΑΡΑΡΤΗΜΑ ΙΙΙ – ΕΕΕΣ.....	125
	ΠΑΡΑΡΤΗΜΑ ΙV - ΥΠΟΔΕΙΓΜΑΤΑ ΕΓΓΥΗΤΙΚΩΝ ΕΠΙΣΤΟΛΩΝ.....	126
	ΠΑΡΑΡΤΗΜΑ V - ΕΝΗΜΕΡΩΣΗ ΓΙΑ ΤΗΝ ΠΡΟΣΤΑΣΙΑ ΠΡΟΣΩΠΙΚΩΝ ΔΕΔΟΜΕΝΩΝ.....	129
	ΠΑΡΑΡΤΗΜΑ VI - ΡΗΤΡΑ ΑΚΕΡΑΙΟΤΗΤΑΣ.....	130
	ΠΑΡΑΡΤΗΜΑ VII– ΥΠΟΔΕΙΓΜΑ ΠΕΡΙΕΧΟΜΕΝΟΥ Υ.Δ. ΠΕΡΙ ΜΗ ΡΩΣΙΚΗΣ ΕΜΠΛΟΚΗΣ.....	132

1. ΑΝΑΘΕΤΟΥΣΑ ΑΡΧΗ ΚΑΙ ΑΝΤΙΚΕΙΜΕΝΟ ΣΥΜΒΑΣΗΣ

1.1 Στοιχεία Αναθέτουσας Αρχής

Επωνυμία	ΥΠΟΥΡΓΕΙΟ ΔΙΚΑΙΟΣΥΝΗΣ
Ταχυδρομική διεύθυνση	Μεσογείων αρ. 96
Πόλη	Αθήνα
Ταχυδρομικός Κωδικός	11527
Χώρα	ΕΛΛΑΔΑ
Κωδικός NUTS	EL303
Τηλέφωνο	2131307677
ΑΦΜ	090169674
Ηλεκτρονικό Ταχυδρομείο	vstathopoulos@justice.gov.gr
Αρμόδιος για πληροφορίες	Βασίλειος Σταθόπουλος
Γενική Διεύθυνση στο διαδίκτυο (URL)	https://ministryofjustice.gr/

Είδος Αναθέτουσας Αρχής

Αναθέτουσα Αρχή είναι το Υπουργείο Δικαιοσύνης που είναι Κεντρική Κυβερνητική Αρχή και ανήκει στη Γενική Κυβέρνηση.

Κύρια δραστηριότητα Α.Α.

Η κύρια δραστηριότητα της Αναθέτουσας Αρχής είναι οι γενικές Δημόσιες Υπηρεσίες. Εφαρμοστέο εθνικό δίκαιο είναι το ελληνικό.

Στοιχεία Επικοινωνίας

α) Τα έγγραφα της σύμβασης είναι διαθέσιμα για ελεύθερη, πλήρη, άμεση & δωρεάν ηλεκτρονική πρόσβαση μέσω της διαδικτυακής πύλης www.promitheus.gov.gr του Ε.Σ.Η.ΔΗ.Σ.

β) Κάθε είδους επικοινωνία και ανταλλαγή πληροφοριών πραγματοποιείται μέσω της διαδικτυακής πύλης www.promitheus.gov.gr του Ε.Σ.Η.ΔΗ.Σ.

γ) Περαιτέρω πληροφορίες είναι διαθέσιμες από : www.promitheus.gov.gr

1.2 Στοιχεία Διαδικασίας - Χρηματοδότηση

Ο διαγωνισμός θα διεξαχθεί με την ανοικτή διαδικασία του άρθρου 27 του ν. 4412/16, όπως ισχύει και σύμφωνα με τις διατάξεις της παρούσας Διακήρυξης και τα επισυναπτόμενα σε αυτήν Παραρτήματα, **τα οποία αποτελούν αναπόσπαστο μέρος αυτής.**

Χρηματοδότηση της σύμβασης

Φορέας χρηματοδότησης της παρούσας σύμβασης είναι το Υπουργείο Δικαιοσύνης. Η δαπάνη για την εν λόγω σύμβαση βαρύνει τους **ΑΛΕ 2410401001, 2410902001** του ειδικού φορέα του Υπουργείου Δικαιοσύνης **1017-206-0000000**, του οικονομικού έτους **2024**.

Η συνολική προϋπολογιζόμενη δαπάνη για την εν λόγω σύμβαση (για όλα συνολικά τα τμήματα) ανέρχεται στο ποσό των «εφτακοσίων ογδόντα δύο χιλιάδων εννιακοσίων εξήντα τεσσάρων ευρώ και πενήντα δύο λεπτών» (782.964,52€) συμπεριλαμβανομένου ΦΠΑ. Τα προς προμήθεια είδη κατατάσσονται στους ακόλουθους κωδικούς του Κοινού Λεξιλογίου δημοσίων συμβάσεων (CPV):

1. CPV: 35300000-7 (Όπλα, πυρομαχικά και συναφές εξαρτήματα)
2. CPV: 35330000-8 (Φυσίγγια)
3. CPV: 35230000-5 (Χειροπέδες)

4. CPV: 35815100-2 (Αεροπορικοί ηλεκτροκινητήρες) 24REQ0014522735 2024-04-03
5. CPV: 31521320-3 (Ηλεκτρικοί φορητοί φανοί)
6. CPV: 35800000-2 (Ατομικός εξοπλισμός και εξοπλισμός υποστήριξης)
7. CPV- 37312500-3 (Σφυρίχτρες),

που αναλύονται σε:

Α. Την έγκριση δέσμευσης πίστωσης ύψους «**τριακοσίων εβδομήντα οκτώ χιλιάδων διακοσίων ευρώ (378.200,00 €) συμπεριλαμβανομένου ΦΠΑ**, προϋπολογισμού έτους 2024 σε βάρος των πιστώσεων του ΑΛΕ **2410401001**, του ειδικού φορέα 1017-206-0000000, του προϋπολογισμού εξόδων του Υπουργείου Δικαιοσύνης, για όπλα.

Β. Την έγκριση δέσμευσης πίστωσης ύψους «**σαράντα δύο χιλιάδων πέντε ευρώ» (42.005,00€) συμπεριλαμβανομένου ΦΠΑ**, προϋπολογισμού έτους 2024 σε βάρος των πιστώσεων του ΑΛΕ **2410401001**, του ειδικού φορέα 1017-206-0000000, του προϋπολογισμού εξόδων του Υπουργείου Δικαιοσύνης, για φυσίγγια.

Γ. Την έγκριση δέσμευσης πίστωσης ύψους «**δέκα οχτώ χιλιάδων πενήντα τεσσάρων ευρώ και σαράντα λεπτών» (18.054,40 €) συμπεριλαμβανομένου ΦΠΑ**, προϋπολογισμού έτους 2024 σε βάρος των πιστώσεων του ΑΛΕ **2410902001**, του ειδικού φορέα 1017-206-0000000, του προϋπολογισμού εξόδων του Υπουργείου Δικαιοσύνης, για χειροπέδες.

Δ. Την έγκριση δέσμευσης πίστωσης ύψους «**διακοσίων εβδομήντα εννέα χιλιάδων ευρώ» (279.000,00€) συμπεριλαμβανομένου ΦΠΑ**, προϋπολογισμού έτους 2024 σε βάρος των πιστώσεων του ΑΛΕ **2410402001**, του ειδικού φορέα 1017-206-0000000, του προϋπολογισμού εξόδων του Υπουργείου Δικαιοσύνης, για αλεξίσφαιρα γιλέκα.

Ε. Την έγκριση δέσμευσης πίστωσης ύψους «**τριάντα ενός χιλιάδων πεντακοσίων ενενήντα πέντε ευρώ και είκοσι λεπτών» (31.595,20€) συμπεριλαμβανομένου ΦΠΑ**, προϋπολογισμού έτους 2024 σε βάρος των πιστώσεων του ΑΛΕ **2410902001**, του ειδικού φορέα 1017-206-0000000, του προϋπολογισμού εξόδων του Υπουργείου Δικαιοσύνης, για ηλεκτρικούς φορητούς φανούς.

ΣΤ. Την έγκριση δέσμευσης πίστωσης ύψους «**τριάντα δύο χιλιάδων διακοσίων σαράντα ευρώ» (32.240,00€) συμπεριλαμβανομένου ΦΠΑ**, προϋπολογισμού έτους 2024 σε βάρος των πιστώσεων του ΑΛΕ **2410902001**, του ειδικού φορέα 1017-206-0000000, του προϋπολογισμού εξόδων του Υπουργείου Δικαιοσύνης, για ελαστικούς ράβδους.

Ζ. Την έγκριση δέσμευσης πίστωσης ύψους «**χιλίων οχτακοσίων εξήντα εννέα ευρώ και ενενήντα δύο λεπτών» (1.869,92€) συμπεριλαμβανομένου ΦΠΑ**, προϋπολογισμού έτους 2024 σε βάρος των πιστώσεων του ΑΛΕ **2410902001**, του ειδικού φορέα 1017-206-0000000, του προϋπολογισμού εξόδων του Υπουργείου Δικαιοσύνης, για σφυρίχτρες.

ΑΛΕ	ΕΤΟΣ ΠΡΟΥΠΟΛΟΓΙΣΜΟΥ	ΣΥΝΟΛΟ (ΣΥΜΠΕΡΙΛΑΜΒΑΝΟΜΕΝΟΥ ΤΟΥ Φ.Π.Α.)
2410401001	2024	782.964,52€
2410902001		

Για τη δέσμευση του συνολικού ποσού έχουν ληφθεί οι εξής δεσμεύσεις πιστώσεων:

- Η με αριθ. πρωτ. 5556/07-02-2024 Έγκριση δέσμευσης πίστωσης (ΑΔΑ: ΨΕΔ5Ω-ΒΝΞ, ΑΔΑΜ: 24REQ014262553).
- Η με αριθ. πρωτ. 9522/28-02-2024 Έγκριση δέσμευσης πίστωσης (ΑΔΑ: ΨΣΨΟΩ-Φ15, ΑΔΑΜ: 24REQ014345692).
- Η με αριθ. πρωτ. 5556Α/07-02-2024 Έγκριση δέσμευσης πίστωσης (ΑΔΑ: 9Λ5ΨΩ-ΓΥΜ, ΑΔΑΜ:

- Η με αριθ. πρωτ. 11264/27-02-2024 Έγκριση δέσμευσης πίστωσης (ΑΔΑ: ΨΘΕΙΩ-ΧΛΗ, ΑΔΑΜ: 24REQ014338167).
- Η με αριθ. πρωτ. 9523Α/27-02-2024 Έγκριση δέσμευσης πίστωσης (ΑΔΑ: 6Ε4ΠΩ-4ΒΛ, ΑΔΑΜ: 24REQ014338208).
- Η με αριθ. πρωτ. 9523/27-02-2024 Έγκριση δέσμευσης πίστωσης (ΑΔΑ: Ψ940Ω-Ξ5Η, ΑΔΑΜ: 24REQ014338202).
- Η με αριθ. πρωτ. 11263/27-02-2024 Έγκριση δέσμευσης πίστωσης (ΑΔΑ: 9Κ6ΖΩ-Φ70).

1.3 Συνοπτική Περιγραφή φυσικού και οικονομικού αντικείμενου της σύμβασης

1.3.1 Αντικείμενο διαγωνιστικής διαδικασίας

ΑΝΤΙΚΕΙΜΕΝΟ ΔΙΑΓΩΝΙΣΜΟΥ	Σύναψη σύμβασης για την προμήθεια οπλισμού για τις ανάγκες του προσωπικού του αστυνομικού τομέα της Δικαστικής Αστυνομίας (πιστόλια, φυσίγγια, χειροπέδες, αλεξίσφαιρα γιλέκα, ηλεκτρικοί φορητοί φανοί, ελαστικοί ράβδοι, σφυρίχτρες) σύμφωνα με το π.δ. υπ' αριθμ. 31/15-03-2023 (Α'63) «Στολή, οπλισμός και ατομικά εφόδια του προσωπικού του αστυνομικού τομέα της Δικαστικής Αστυνομίας».
ΥΠΟΒΟΛΗ ΠΡΟΣΦΟΡΩΝ	<u>Οι προσφορές υποβάλλονται με βάση τις απαιτήσεις που ορίζονται στην παρούσα Διακήρυξη, για ένα ή περισσότερα τμήματα ή/και για το σύνολο των τμημάτων του διαγωνισμού. Γίνονται δεκτές προσφορές μόνο για το σύνολο της ποσότητας των ειδών εκάστου τμήματος. Προσφορά που θα αφορά μέρος της ποσότητας των ειδών τμήματος, θα απορρίπτεται ως απαράδεκτη.</u>
ΔΙΑΡΚΕΙΣ ΣΥΜΒΑΣΗΣ	<u>Η διάρκεια της σύμβασης ορίζεται σε 60 ημέρες από την υπογραφή της εκτός εάν προβλέπεται διαφορετικά ανά τμήμα της παρούσας διακήρυξης.</u>
ΤΜΗΜΑΤΑ ΔΙΑΓΩΝΙΣΜΟΥ	Η παρούσα σύμβαση υποδιαιρείται στα κάτωθι τμήματα: Όπως περιγράφονται στην ενότητα 1.3.2 και στο Παράρτημα Ι της παρούσας διακήρυξης.
ΚΩΔΙΚΟΣ ΤΟΥ ΚΟΙΝΟΥ ΛΕΞΙΛΟΓΙΟΥ ΔΗΜΟΣΙΩΝ ΣΥΜΒΑΣΕΩΝ (CPV)	<ol style="list-style-type: none"> 1. CPV: 35300000-7 (Όπλα, πυρομαχικά και συναφές εξαρτήματα) 2. CPV: 35330000-8 (Φυσίγγια) 3. CPV: 35230000-5 (Χειροπέδες)

		<p>4. CPV: 31521320-3 (Ηλεκτρικοί φορητοί φανοί)</p> <p>5. CPV: 31521320-3 (Ηλεκτρικοί φορητοί φανοί)</p> <p>6. CPV: 35800000-2 (Ατομικός εξοπλισμός και εξοπλισμός υποστήριξης)</p> <p>7. CPV- 37312500-3 (Σφυρίχτρες)</p>
ΚΩΔΙΚΟΣ ΑΡΙΘΜΟΣ (CPV) ΑΝΑ ΤΜΗΜΑ		<ul style="list-style-type: none"> • Τμήμα 1 - CPV: 35300000-0 (Όπλα, πυρομαχικά και συναφές εξαρτήματα) • Τμήμα 2- CPV: 35330000-8 (Φυσίγγια) • Τμήμα 3 - CPV: 35230000-5 (Χειροπέδες) • Τμήμα 4: - CPV: 35815100-1 (Αλεξίσφαιρα γιλέκα) • Τμήμα 5: - CPV:31521320-3 (Ηλεκτρικοί φορητοί φανοί) • Τμήμα 6: - CPV: 35800000-2 (Ατομικός εξοπλισμός και εξοπλισμός υποστήριξης) • Τμήμα 7: - CPV: - 37312500-3 (Σφυρίχτρες)
ΜΟΝΑΔΑ ΜΕΤΡΗΣΗΣ		Τεμάχιο
ΥΠΗΡΕΣΙΑ ΓΙΑ ΤΗΝ ΟΠΟΙΑ ΠΡΟΟΡΙΖΕΤΑΙ Η ΠΡΟΜΗΘΕΙΑ		Προσωπικό του αστυνομικού τομέα της Δικαστικής Αστυνομίας
Φ.Π.Α.		Ο εκάστοτε ισχύων
ΕΚΤΙΜΩΜΕΝΗ ΑΞΙΑ ΣΥΜΒΑΣΗΣ ΚΑΤ' ΑΡΘΡΟ 6 ΤΟΥ Ν.4412/2016, ΑΝΑ ΤΜΗΜΑ		Ως ορίζονται στον πίνακα 1.3.2
ΣΥΝΟΛΟ ΚΡΑΤΗΣΕΩΝ ΕΠΙ %	ΙΣΧΥΟΥΣΩΝ	<p>Οι υπέρ δημοσίου και τρίτων κρατήσεις είναι:</p> <p>α) κράτηση 0,1% η οποία υπολογίζεται επί της αξίας κάθε πληρωμής προ φόρων και κρατήσεων της αρχικής καθώς και κάθε συμπληρωματικής σύμβασης υπέρ της Ενιαίας Αρχής Δημοσίων Συμβάσεων επιβάλλεται (άρθρο 7 ν. 4912/2022 όπως ισχύει).</p> <p>β) κράτηση ύψους 0,02% υπέρ Δημοσίου η οποία υπολογίζεται επί της αξίας εκτός ΦΠΑ της αρχικής καθώς και κάθε συμπληρωματικής σύμβασης. Το ποσό αυτό παρακρατείται σε κάθε πληρωμή από την αναθέτουσα αρχή στο όνομα και για λογαριασμό της Γενικής Διεύθυνσης Δημοσίων Συμβάσεων και Προμηθειών με την παρ. 6 του άρθρου 36 του ν. 4412/2016.</p> <p>γ) οι υπέρ τρίτων κρατήσεις υπόκεινται στο εκάστοτε ισχύον αναλογικό τέλος χαρτοσήμου 3% και στην επ αυτού εισφορά υπέρ ΟΓΑ 20%.</p> <p>δ) ή κάθε άλλη νόμιμη κράτηση και επιβάρυνση σύμφωνα με τις κείμενες διατάξεις,</p> <p>ε) ο ΦΠΑ βαρύνει το Υπουργείο Δικαιοσύνη</p>
ΠΑΡΑΚΡΑΤΗΣΗ ΕΙΣΟΔΗΜΑΤΟΣ	ΦΟΡΟΥ	Κατά την πληρωμή θα παρακρατείται ο προβλεπόμενος από το άρθρο 64 του Ν. 4172/2013, ως ισχύει, φόρος εισοδήματος, ήτοι 8% επί του καθαρού ποσού. <u>Σημειώνεται ότι, η παρακράτηση φόρου αποτελεί μέρος της φορολογικής υποχρέωσης του αναδόχου επομένως θα πρέπει να υπολογίζεται στην οικονομική προσφορά.</u>

24PROC014522735 2024-04-03

ΕΛΑΧΙΣΤΗ ΠΟΣΟΤΗΤΑ ΤΜΗΜΑΤΙΚΗΣ ΠΑΡΑΔΟΣΗΣ	Δεν γίνεται αποδεκτή
ΧΡΟΝΟΣ ΠΑΡΑΔΟΣΗΣ	<u>Εντός 60 ημερών από την υπογραφή της σύμβασης, εκτός εάν προβλέπεται διαφορετικά ανά τμήμα της παρούσας διακήρυξης.</u>
ΤΟΠΟΣ ΠΑΡΑΔΟΣΗΣ	Κεντρική Υπηρεσία του Υπουργείου Δικαιοσύνης (Λεωφόρος Μεσογείων αρ. 96, Τ.Κ.11527, Αθήνα)
ΧΡΟΝΟΣ ΠΑΡΑΛΑΒΗΣ	Η παραλαβή των υπό προμήθεια ειδών, θα πραγματοποιηθεί μέσα σε τριάντα (30) ημερολογιακές ημέρες από την παράδοσή τους, εκτός εάν προβλέπεται διαφορετικά ανά τμήμα της παρούσας διακήρυξης.
ΕΛΕΓΧΟΙ ΚΑΤΑ ΤΟΝ ΧΡΟΝΟ ΠΑΡΑΛΑΒΗΣ	Όπως προβλέπεται ανά είδος στο Παράρτημα Ι της παρούσας διακήρυξης.
ΚΡΙΤΗΡΙΟ ΑΝΑΘΕΣΗΣ ΣΥΜΒΑΣΗΣ	Η σύμβαση θα ανατεθεί με το κριτήριο της πλέον συμφέρουσα από οικονομική άποψη προσφορά, βάσει της τιμής.

1.3.2 Τμήματα της Σύμβασης

Α/Α ΤΜΗΜΑΤΟΣ	ΟΝΟΜΑΣΙΑ ΤΜΗΜΑΤΟΣ/ ΕΙΔΟΥΣ	ΠΟΣΟΤΗΤΑ (τεμάχια)	Κωδικός CPV	ΕΚΤΙΜΩΜΕΝΗ ΑΞΙΑ ΤΗΣ ΣΥΜΒΑΣΗΣ ΣΥΜΠΕΡΙΛΑΜΒΑΝΟΜΕΝΟΥ ΤΟΥ Φ.Π.Α.
1	ΠΙΣΤΟΛΙ ΔΙΑΜΕΤΡΗΜΑΤΟΣ 9X19mm NATO	Πεντακόσια (500)	35300000-7	Τριακόσιες εβδομήντα οκτώ χιλιάδες διακόσες ευρώ (378.200,00€)
2	Φυσίγγια διαμετρήματος 9mm PARABELLUM (9X19 mm)	Εκατόν τριάντα πέντε χιλιάδες πεντακόσια (135.500)	35330000-8	Σαράντα δύο χιλιάδες πέντε ευρώ (42.005,00€)
3	Χειροπέδες	Πεντακόσια είκοσι (520)	35230000-5	Δεκαοκτώ χιλιάδες πενήντα τέσσερα ευρώ και σαράντα λεπτά (18.054,40€)
4	Αλεξίσφαιρα γιλέκα	Πεντακόσια (500)	CPV: 35815100-1	Διακόσιες εβδομήντα εννέα χιλιάδες ευρώ (279.000,00€)
5	Ηλεκτρικοί φορητοί φανοί	Πεντακόσια είκοσι (520)	31521320-3	Τριανταμία χιλιάδες πεντακοσίες ενενήντα πέντε ευρώ και είκοσι λεπτά (31.595,20€)
6	Ελαστικές ράβδοι	Πεντακόσια είκοσι (520)	35800000-2	Τριάντα δύο χιλιάδες διακόσιες σαράντα ευρώ» 32.240,00
7	Σφυρίχτρες	Πεντακόσια	37312500-3	Χίλια οκτακόσια εξήντα

ΣΥΝΟΛΙΚΗ ΑΞΙΑ ΣΥΜΠΕΡΙΛΑΜΒΑΝΟΜΕΝΟΥ ΤΟΥ Φ.Π.Α : Εφτακόσια ογδόντα δύο χιλιάδες εννιακόσια εξήντα τέσσερα ευρώ και πενήντα δύο λεπτά (782.964,52€)

Οι προσφορές υποβάλλονται με βάση τις απαιτήσεις που ορίζονται στην παρούσα Διακήρυξη, για ένα ή περισσότερα τμήματα ή/και για το σύνολο των τμημάτων του διαγωνισμού. Γίνονται δεκτές προσφορές μόνο για το σύνολο της ποσότητας των ειδών εκάστου τμήματος. Προσφορά που θα αφορά μέρος της ποσότητας των ειδών τμήματος, θα απορρίπτεται ως απαράδεκτη.

1.4 Θεσμικό πλαίσιο

Η ανάθεση και εκτέλεση της σύμβασης διέπεται από την κείμενη νομοθεσία και τις κατ' εξουσιοδότηση αυτής εκδοθείσες κανονιστικές πράξεις, όπως ισχύουν και ιδίως:

α. Τις διατάξεις:

- Το ν. 4412/2016 (Α' 147) «Δημόσιες Συμβάσεις Έργων, Προμηθειών και Υπηρεσιών (προσαρμογή στις Οδηγίες 2014/24/ ΕΕ και 2014/25/ΕΕ)» όπως ισχύει,
- Το ν. 4270/2014 (Α' 143) «Αρχές δημοσιονομικής διαχείρισης και εποπτείας (ενσωμάτωση της Οδηγίας 2011/85/ΕΕ) - δημόσιο λογιστικό και άλλες διατάξεις» όπως ισχύει,
- Το ν. 4700/2020 (Α' 127) «Ενιαίο κείμενο Δικονομίας για το Ελεγκτικό Συνέδριο, ολοκληρωμένο νομοθετικό πλαίσιο για τον προσυμβατικό έλεγχο, τροποποιήσεις στον Κώδικα Νόμων για το Ελεγκτικό Συνέδριο, διατάξεις για την αποτελεσματική απονομή της δικαιοσύνης και άλλες διατάξεις» και ιδίως των άρθρων 324-337,
- Το άρθρο 37 του ν. 4622/2019 (Α' 133) «Επιτελικό Κράτος: οργάνωση, λειτουργία και διαφάνεια της Κυβέρνησης, των κυβερνητικών οργάνων και της κεντρικής δημόσιας διοίκησης» σε συνδυασμό με το άρθρο 38 του ν. 5013/2023 «Πολυεπίπεδη διακυβέρνηση, διαχείριση κινδύνων στον δημόσιο τομέα και άλλες διατάξεις» (ΦΕΚ Α' 12),
- Το ν. 4912/2022 «Ενιαία Αρχή Δημοσίων Συμβάσεων και άλλες διατάξεις του Υπουργείου Δικαιοσύνης» (ΦΕΚ Α' 59), ως ισχύει,
- Το ν. 4601/2019 (Α' 44) «Εταιρικοί μετασχηματισμοί και εναρμόνιση του νομοθετικού πλαισίου με τις διατάξεις της Οδηγίας 2014/55/ΕΕ του Ευρωπαϊκού Κοινοβουλίου και του Συμβουλίου της 16ης Απριλίου 2014 για την έκδοση ηλεκτρονικών τιμολογίων στο πλαίσιο δημόσιων συμβάσεων και λοιπές διατάξεις»,
- Το άρθρο 11 του ν. 4013/2011 (Α' 204) «Σύσταση ενιαίας Ανεξάρτητης Αρχής Δημοσίων Συμβάσεων και Κεντρικού Ηλεκτρονικού Μητρώου Δημοσίων Συμβάσεων...»,
- Το ν. 3863/2010 (Α' 115) «Νέο Ασφαλιστικό Σύστημα και συναφείς διατάξεις, ρυθμίσεις στις εργασιακές σχέσεις»,
- Το ν. 4727/2020 (Α' 184) Ψηφιακή Διακυβέρνηση (Ενσωμάτωση στην Ελληνική Νομοθεσία της Οδηγίας (ΕΕ) 2016/2102 και της Οδηγίας (ΕΕ) 2019/1024) - Ηλεκτρονικές Επικοινωνίες (Ενσωμάτωση στο Ελληνικό Δίκαιο της Οδηγίας (ΕΕ) 2018/1972) και άλλες διατάξεις»,
- Το ν. 2859/2000 (Α' 248) «Κύρωση Κώδικα Φόρου Προστιθέμενης Αξίας»,
- Το ν. 2690/1999 (Α' 45) «Κύρωση του Κώδικα Διοικητικής Διαδικασίας και άλλες διατάξεις» και ιδίως των άρθρων 7 και 13 έως 15,
- Του Ν.Δ. 2396/1953 «Περί κανονισμού χρήσεως και κινήσεως αυτοκινήτων οχημάτων του Δημοσίου, των Οργανισμών Τοπικής Αυτοδιοίκησης και των εν γένει Νομικών Προσώπων Δημοσίου Δικαίου» (117 Α')
- Της υπ' αριθμ. 6400/2060/84 απόφασης του Υπουργού Προεδρίας της Κυβ/σης «Διαδικασία αγοράς, διάθεσης, θέσης και άρσης της κυκλοφορίας αυτοκινήτων και δικύκλων των Υπηρεσιών του άρθ. 1 του ν.δ/τος 2396/53.» (387 Β')

- Της υπ' αριθμ. 129/23/2020 Κοινή Απόφαση του Υπουργού Οικονομικών, Αποκεντρωσης & Ηλ. Διακυβέρνησης και του Υφυπουργού Οικονομικών «Καθορισμός δικαιούχων χρήσης και ανωτάτου ορίου κυβισμού Κρατικών Αυτοκινήτων και άλλες ρυθμίσεις σχετικές με τα Κρατικά Αυτοκίνητα» (108 Β').
- Τη με αριθ. 64233/2021 (ΦΕΚ 2453/Β/9-6-2021) Κοινή Υπουργική Απόφαση των Υπ. Ανάπτυξης και Επενδύσεων - Επικρατείας «Ρυθμίσεις τεχνικών ζητημάτων που αφορούν την ανάθεση των Δημοσίων Συμβάσεων Προμηθειών και Υπηρεσιών με χρήση των επιμέρους εργαλείων και διαδικασιών του Εθνικού Συστήματος Ηλεκτρονικών Δημοσίων Συμβάσεων (ΕΣΗΔΗΣ)»,
- Τη με αριθ. 76928/2021 (ΦΕΚ 3075/Β/13-7-2021) Κοινή Υπουργική Απόφαση των Υπ. Ανάπτυξης και Επενδύσεων-Επικρατείας «Ρύθμιση ειδικότερων θεμάτων λειτουργίας και διαχείρισης του Κεντρικού Ηλεκτρονικού Μητρώου Δημοσίων Συμβάσεων (ΚΗΜΔΗΣ)»,
- Το ν. 4710/2020 (Α' 142) με τίτλο «Πρώθηση της ηλεκτροκίνησης και άλλες διατάξεις»,
- Το π.δ. 80/2016 (Α' 145) «Ανάληψη υποχρεώσεων από τους Διατάκτες»,
- Το π.δ. 83/2019 (Α' 121) «Διορισμός Αντιπροέδρου της Κυβέρνησης, Υπουργών, Αναπληρωτών Υπουργών και Υφυπουργών»,
- Το π.δ. 81/2019 (Α' 119) «Σύσταση, συγχώνευση, μετονομασία και κατάργηση Υπουργείων και καθορισμός των αρμοδιοτήτων τους - Μεταφορά υπηρεσιών και αρμοδιοτήτων μεταξύ Υπουργείων»,
- Το π.δ. 6/2021 (Φ.Ε.Κ. Α' 7) «Οργανισμός Υπουργείου Δικαιοσύνης»,
- Το π.δ. 39/2017 (Α' 64) «Κανονισμός εξέτασης προδικαστικών προσφυγών ενώπιων της Α.Ε.Π.Π.»,
- Το π.δ. 28/2015 (Α' 34) «Κωδικοποίηση διατάξεων για την πρόσβαση σε δημόσια έγγραφα και στοιχεία»,
- Την υπ' αριθμ. της υπ' αριθμ. Κ.Υ.Α. 52445 ΕΞ 2023 (Β' 2385/12.04.2023) «Υποχρέωση υποβολής ηλεκτρονικών τιμολογίων από τους οικονομικούς φορείς»,
- Την υπ' αριθμ. 63446/2021 Κ.Υ.Α. (Β' 2338/02.06.2021) «Καθορισμός Εθνικού Μορφότυπου ηλεκτρονικού τιμολογίου στο πλαίσιο των Δημοσίων Συμβάσεων»,
- Την υπ' αριθμ. Κ.Υ.Α. οικ. 98979 ΕΞ2021 (Β' 3766/13.08.2021) «Ηλεκτρονική Τιμολόγηση στο πλαίσιο των Δημόσιων Συμβάσεων δυνάμει του ν. 4601/2019» (Α' 44),
- Το αρ. 3275/14-6-2022 έγγραφο της Ε.Α.Α.ΔΗ.ΣΥ. με θέμα «Παροχή διευκρινήσεων ως προς την αύξηση του κατώτατου μισθού και κατώτατου ημερομισθίου, σε συνέχεια της με αρ. 3886/21-4-2022 υπουργικής απόφασης.
- Τις σε εκτέλεση των ανωτέρω νόμων εκδοθείσες κανονιστικές πράξεις, τις λοιπές διατάξεις που αναφέρονται ρητά ή απορρέουν από τα οριζόμενα στα συμβατικά τεύχη της παρούσας, καθώς και το σύνολο των διατάξεων του ασφαλιστικού, εργατικού, κοινωνικού, περιβαλλοντικού και φορολογικού δικαίου που διέπουν την ανάθεση και εκτέλεση της παρούσας σύμβασης, έστω και αν δεν αναφέρονται ρητά παραπάνω,
- Την με αρ. πρωτ. 15171/13-03-2020 απόφαση του Υπουργού Δικαιοσύνης «Διορισμός Υπηρεσιακής Γραμματέως του Υπουργείου Δικαιοσύνης» (Υ.Ο.Δ.Δ. 188) σε συνδυασμό με το άρθρο 38 του ν. 5013/2023 «Πολυεπίπεδη διακυβέρνηση, διαχείριση κινδύνων στον δημόσιο τομέα και άλλες διατάξεις» (ΦΕΚ Α' 12),

β. Ειδικό κανονιστικό πλαίσιο που διέπει την ανάθεση και εκτέλεση της προκηρυσσόμενης σύμβασης και ιδίως τα έγγραφα - αποφάσεις:

- Το π.δ. υπ' αριθμ. 31/ 15-03-2023 (Α' 63) «Στολή, οπλισμός και ατομικά εφόδια του προσωπικού του αστυνομικού τομέα της Δικαστικής Αστυνομίας».
- Η με αριθ. πρωτ. 5556/07-02-2024 Έγκριση δέσμευσης πίστωσης (ΑΔΑ: ΨΕΔ5Ω-ΒΝΞ, ΑΔΑΜ: 24REQ014262553).
- Η με αριθ. πρωτ. 9522/28-02-2024 Έγκριση δέσμευσης πίστωσης (ΑΔΑ: ΨΣΨΟΩ-Φ15, ΑΔΑΜ: 24REQ014345692).
- Η με αριθ. πρωτ. 5556Α/07-02-2024 Έγκριση δέσμευσης πίστωσης (ΑΔΑ: 9Λ5ΨΩ-ΓΥΜ, ΑΔΑΜ: 24REQ014262587).
- Η με αριθ. πρωτ. 11264/27-02-2024 Έγκριση δέσμευσης πίστωσης (ΑΔΑ: ΨΘΕΙΩ-ΧΛΗ, ΑΔΑΜ: 24REQ014338167).

- Η με αριθ. πρωτ. 9523/27-02-2024 Έγκριση δέσμευσης πίστωσης (ΑΔΑ: 9ΗΟΗΟ-ΤΜΦ, ΑΔΑΜ: 24REQ014338208).
- Η με αριθ. πρωτ. 9523/27-02-2024 Έγκριση δέσμευσης πίστωσης (ΑΔΑ: Ψ940Ω-Ξ5Η, ΑΔΑΜ: 24REQ014338202).
- Η με αριθ. πρωτ. 11263/27-02-2024 Έγκριση δέσμευσης πίστωσης (ΑΔΑ: 9Κ6ΖΩ-Φ70).

1.5 Προθεσμία παραλαβής προσφορών και διενέργεια διαγωνισμού

Η διαδικασία θα διενεργηθεί με χρήση του Εθνικού Συστήματος Ηλεκτρονικών Δημόσιων Συμβάσεων (ΕΣΗΔΗΣ) Προμήθειες και Υπηρεσίες του ΟΠΣ ΕΣΗΔΗΣ (Διαδικτυακή Πύλη www.promitheus.gov.gr) την 10/05/2024 και ώρα 11:00.

1. Η έναρξη υποβολής των προσφορών είναι η 05/04/2024 και ώρα 13:00.
2. Η καταληκτική ημερομηνία παραλαβής των προσφορών είναι η 08/05/2024 και ώρα 13:00
3. Ηλεκτρονική Αποσφράγιση του (υπό)φακέλου «Δικαιολογητικά Συμμετοχής-Τεχνική Προσφορά» την 10/05/2024 και ώρα 11:00.

Ως ημερομηνία διενέργειας του διαγωνισμού νοείται η ημερομηνία ηλεκτρονικής αποσφράγισης του(υπό)φακέλου «Δικαιολογητικά Συμμετοχής-Τεχνική Προσφορά».

ΔΙΑΔΙΚΤΥΑΚΟΣ ΤΟΠΟΣ ΥΠΟΒΟΛΗΣ ΠΡΟΣΦΟΡΑΣ	ΚΑΤΑΛΗΚΤΙΚΗ ΗΜΕΡΟΜΗΝΙΑ ΥΠΟΒΟΛΗΣ ΠΡΟΣΦΟΡΩΝ	ΗΜΕΡΟΜΗΝΙΑ ΔΙΕΝΕΡΓΕΙΑΣ ΤΟΥ ΔΙΑΓΩΝΙΣΜΟΥ
Διαδικτυακή πύλη www.promitheus.gov.gr του ΟΠΣ ΕΣΗΔΗΣ	08/05/2024, ώρα 13:00	10/05/2024, ώρα 11:00

Οι όροι του διαγωνισμού, όπως αναγράφονται στη Διακήρυξη και τα Παραρτήματά της, καθορίζουν τις επιμέρους υποχρεώσεις των οικονομικών φορέων. Για θέματα μη λεπτομερώς αναφερόμενα στην Διακήρυξη και τα Παραρτήματά της, ισχύουν τα καθοριζόμενα τόσο από το ισχύον νομοθετικό πλαίσιο περί Δημοσίων Συμβάσεων (νομοθετήματα, Υ.Α. Κ.Υ.Α. κλπ.). Θεωρείται ότι οι συμμετέχοντες στο διαγωνισμό γνωρίζουν το σύνολο του προαναφερόμενου πλαισίου και ότι δεν μπορούν να επικαλεστούν άγνοιά του.

1.6 Δημοσιότητα

A. Δημοσίευση στην Επίσημη Εφημερίδα της Ευρωπαϊκής Ένωσης

Προκήρυξη της παρούσας σύμβασης δημοσιεύθηκε στην Υπηρεσία Εκδόσεων της Ευρωπαϊκής Ένωσης: Ημερομηνία Επικαιροποίησης: 03/04/2024 Κατάσταση: Δημοσιεύθηκε Αναγνωριστικό Δημοσίευσης: 195586-2024 NoticesDetails.Labels. ExpectedPublicationDate: 03/04/2024.

B. Δημοσίευση σε εθνικό επίπεδο

Η προκήρυξη και το πλήρες κείμενο της παρούσας Διακήρυξης καταχωρήθηκαν στο Κεντρικό Ηλεκτρονικό Μητρώο Δημοσίων Συμβάσεων (ΚΗΜΔΗΣ).

Το πλήρες κείμενο της παρούσας Διακήρυξης καταχωρήθηκε ακόμη και στη διαδικτυακή πύλη του Ε.Σ.Η.Δ.Η.Σ.: <http://www.promitheus.gov.gr>, όπου η σχετική ηλεκτρονική διαδικασία σύναψης σύμβασης στην πλατφόρμα ΕΣΗΔΗΣ έλαβε Συστημικό Αύξοντα Αριθμό : 347890.

- Εμπορικό και Βιομηχανικό Επιμελητήριο Αθηνών (Ε.Β.Ε.Α.)

Η προκήρυξη (περίληψη της παρούσας Διακήρυξης) όπως προβλέπεται στην περίπτωση 16 της παραγράφου 4 του άρθρου 2 του Ν. 3861/2010, αναρτήθηκε στο διαδίκτυο, στον ιστότοπο <http://et.diavgeia.gov.gr/> (ΠΡΟΓΡΑΜΜΑ ΔΙΑΥΓΕΙΑ)

Η Διακήρυξη καταχωρήθηκε στο διαδίκτυο, στην ιστοσελίδα της αναθέτουσας αρχής, στη διεύθυνση (URL): <https://ministryofjustice.gr/>, στη διαδρομή ΠΡΟΚΗΡΥΞΕΙΣ-ΠΡΟΜΗΘΕΙΕΣ https://ministryofjustice.gr/?page_id=1628

1.7 Αρχές εφαρμοζόμενες στη διαδικασία σύναψης

Οι οικονομικοί φορείς δεσμεύονται ότι:

α) τηρούν και θα εξακολουθήσουν να τηρούν κατά την εκτέλεση της σύμβασης, εφόσον επιλεγούν, τις υποχρεώσεις τους που απορρέουν από τις διατάξεις της περιβαλλοντικής, κοινωνικοασφαλιστικής και εργατικής νομοθεσίας, που έχουν θεσπιστεί με το δίκαιο της Ένωσης, το εθνικό δίκαιο, συλλογικές συμβάσεις ή διεθνείς διατάξεις περιβαλλοντικού, κοινωνικού και εργατικού δικαίου, οι οποίες απαριθμούνται στο Παράρτημα Χ^Α του Προσαρτήματος Β του Ν. 4412/2016. Η τήρηση των εν λόγω υποχρεώσεων ελέγχεται και βεβαιώνεται από τα όργανα που επιβλέπουν την εκτέλεση των δημοσίων συμβάσεων και τις αρμόδιες δημόσιες αρχές και υπηρεσίες που ενεργούν εντός των ορίων της ευθύνης και της αρμοδιότητάς τους,

β) δεν θα ενεργήσουν αθέμιτα, παράνομα ή καταχρηστικά καθ' όλη τη διάρκεια της διαδικασίας ανάθεσης, αλλά και κατά το στάδιο εκτέλεσης της σύμβασης, εφόσον επιλεγούν,

γ) λαμβάνουν τα κατάλληλα μέτρα για να διαφυλάξουν την εμπιστευτικότητα, την ακεραιότητα και τη διαθεσιμότητα των πληροφοριών που έχουν χαρακτηριστεί ως τέτοιες,

δ) δεν θα προβούν σε ενέργειες νόθευσης του ανταγωνισμού μέσω χειραγώγησης των προσφορών, είτε ατομικώς είτε σε συνεργασία με τρίτους, κατά τα οριζόμενα στο δίκαιο του ανταγωνισμού,

ε) δεν θα διενεργήσουν καθ' όλη τη διάρκεια της διαδικασίας ανάθεσης, αλλά και κατά το στάδιο εκτέλεσης της σύμβασης, εφόσον επιλεγούν ή και μετά τη λήξη της σύμβασης, παράνομες πληρωμές για διευκολύνσεις, εξυπηρετήσεις ή υπηρεσίες που αφορούν τη σύμβαση και τη διαδικασία ανάθεσης,

στ) δεν θα προσφέρουν καθ' όλη τη διάρκεια της διαδικασίας ανάθεσης, αλλά και κατά το στάδιο εκτέλεσης της σύμβασης, εφόσον επιλεγούν ή και μετά τη λήξη της σύμβασης, άμεσα ή έμμεσα, οποιαδήποτε υλική εύνοια, δώρο ή αντάλλαγμα σε υπαλλήλους ή μέλη συλλογικών οργάνων του Υπουργείου Δικαιοσύνης, καθώς και συζύγους και συγγενείς εξ αίματος ή εξ αγχιστείας, κατ' ευθεία μεν γραμμή απεριορίστως, εκ πλαγίου δε έως και τέταρτου βαθμού ή συνεργάτες αυτών ούτε θα χρησιμοποιήσουν τρίτα πρόσωπα, για να διοχετεύσουν χρηματικά ποσά στα προαναφερόμενα πρόσωπα,

ζ) δεν θα επιχειρήσουν να επηρεάσουν με αθέμιτο τρόπο τη διαδικασία λήψης αποφάσεων του Υπουργείου Δικαιοσύνης, ούτε θα παράσχουν παραπλανητικές πληροφορίες οι οποίες ενδέχεται να επηρεάσουν ουσιαστικά τις αποφάσεις του Υπουργείου Δικαιοσύνης καθ' όλη τη διάρκεια ανάθεσης και της εκτέλεσης της σύμβασης, εφόσον επιλεγούν, αλλά και μετά τη λήξη της,

η) δεν θα προβούν άμεσα (οι ίδιοι) ή έμμεσα (μέσω τρίτων προσώπων), σε οποιαδήποτε πράξη ή παράλειψη που έχει ως στόχο την παραπλάνηση οποιουδήποτε προσώπου ή οργάνου του Υπουργείου Δικαιοσύνης εμπλεκομένου σε οποιαδήποτε διαδικασία σχετική με την ανάθεση και εκτέλεση της σύμβασης, την απόκρυψη πληροφοριών από αυτό, τον εξαναγκασμό αυτού σε ή/και την αθέμιτη απόσπαση από αυτό ρητής ή σιωπηρής συγκατάθεσης στην παραβίαση ή παράκαμψη νόμιμων ή συμβατικών υποχρεώσεων που σχετίζονται με την εκτέλεση της σύμβασης, ή τυχόν έγκρισης, θετικής γνώμης ή απόφασης παραλαβής (μέρους ή όλου) του συμβατικού αντικείμενου ή/και καταβολής (μέρους ή όλου) του συμβατικού τιμήματος,

θ) θα δηλώνουν στο Υπουργείο Δικαιοσύνης, αμελλητί με την περιέλευση σε γνώση τους, οποιαδήποτε κατάσταση (ακόμη και ενδεχόμενη) σύγκρουσης συμφερόντων (προσωπικών, οικογενειακών, οικονομικών, πολιτικών ή άλλων κοινών συμφερόντων, συμπεριλαμβανομένων και αντικρουόμενων επαγγελματικών

24PROC014522735 2024-04-03

συμφερόντων) μεταξύ των Υπαλλήλων ή εξουσιοδοτημένων εκπροσώπων τους Υπαλλήλων ή συνεργατών τους που θα χρησιμοποιηθούν για την εκτέλεση της σύμβασης, εφόσον επιλεγούν, (συμπεριλαμβανομένων και των υπεργολάβων τους) με μέλη του προσωπικού του Υπουργείου Δικαιοσύνης που θα εμπλακούν καθ' οιονδήποτε τρόπο στη διαδικασία εκτέλεσης της σύμβασης ή/και θα μπορούν να επηρεάσουν την έκβαση και τις αποφάσεις του Υπουργείου Δικαιοσύνης περί την εκτέλεσή της, συμπεριλαμβανομένων των μελών των αποφαινόμενων ή/και γνωμοδοτικών οργάνων του Υπουργείου Δικαιοσύνης, ή/και των μελών των οργάνων διοίκησής της ή/και των συζύγων και συγγενών εξ αίματος ή εξ αγχιστείας, κατ' ευθεία μεν γραμμή απεριορίστως, εκ πλαγίου δε έως και τετάρτου βαθμού των παραπάνω προσώπων, οποτεδήποτε και εάν η κατάσταση αυτή σύγκρουσης συμφερόντων προκύψει κατά τη διάρκεια εκτέλεσης της σύμβασης και μέχρι τη λήξη της.

2.1 Γενικές Πληροφορίες

2.1.1 Έγγραφα της σύμβασης

Τα έγγραφα της παρούσας διαδικασίας σύναψης είναι τα ακόλουθα:

Τα έγγραφα της παρούσας διαδικασίας σύναψης είναι τα ακόλουθα:

1. Η Προκήρυξη της Σύμβασης, όπως αυτή έχει δημοσιευτεί στην Επίσημη Εφημερίδα της Ευρωπαϊκής Ένωσης.
2. Το Ευρωπαϊκό Ενιαίο Έγγραφο Σύμβασης [ΕΕΕΣ].
3. Η παρούσα διακήρυξη και τα παραρτήματά της.
4. Οι συμπληρωματικές πληροφορίες που τυχόν παρέχονται στο πλαίσιο της διαδικασίας, ιδίως σχετικά με τις προδιαγραφές και τα σχετικά δικαιολογητικά.

2.1.2 Επικοινωνία - Πρόσβαση στα έγγραφα της Σύμβασης

Όλες οι επικοινωνίες σε σχέση με τα βασικά στοιχεία της διαδικασίας σύναψης της σύμβασης, καθώς και όλες οι ανταλλαγές πληροφοριών, ιδίως η ηλεκτρονική υποβολή, εκτελούνται με τη χρήση της πλατφόρμας του Εθνικού Συστήματος Ηλεκτρονικών Δημοσίων Συμβάσεων (ΕΣΗΔΗΣ), η οποία είναι προσβάσιμη μέσω της Διαδικτυακής πύλης (www.promitheus.gov.gr).

Επιβάλλονται στους οικονομικούς φορείς οι κάτωθι απαιτήσεις με σκοπό την προστασία του εμπιστευτικού χαρακτήρα των πληροφοριών των ανωτέρω εγγράφων της σύμβασης : Ο οικονομικός φορέας αναλαμβάνει την υποχρέωση να τηρήσει εμπιστευτικά και να μη γνωστοποιήσει σε τρίτους (συμπεριλαμβανομένων των εκπροσώπων του ελληνικού και διεθνούς Τύπου), χωρίς την προηγούμενη έγγραφη συγκατάθεση της Αναθέτουσας Αρχής, τα ανωτέρω έγγραφα ή πληροφορίες που προκύπτουν από αυτά. Οι οικονομικοί φορείς διασφαλίζουν την τήρηση των απαιτήσεων αυτών από το προσωπικό τους, τους υπεργολάβους τους και κάθε άλλο τρίτο πρόσωπο που χρησιμοποιούν κατά την ανάθεση ή εκτέλεση της σύμβασης. **Για το σκοπό κατά την παραλαβή των εγγράφων της σύμβασης υποβάλλει υπεύθυνη δήλωση του ν. 1599/1986 με την οποία δηλώνει τα ανωτέρω.**

2.1.3 Παροχή Διευκρινίσεων

Τα σχετικά αιτήματα παροχής διευκρινίσεων υποβάλλονται ηλεκτρονικά, **το αργότερο 8 ημέρες** πριν την καταληκτική ημερομηνία υποβολής προσφορών και απαντώνται αντίστοιχα, στο πλαίσιο της παρούσας, στη σχετική ηλεκτρονική διαδικασία σύναψης δημόσιας σύμβασης στην πλατφόρμα του ΕΣΗΔΗΣ, η οποία είναι προσβάσιμη μέσω της Διαδικτυακής πύλης (www.promitheus.gov.gr). Αιτήματα παροχής συμπληρωματικών πληροφοριών - διευκρινίσεων υποβάλλονται από εγγεγραμμένους στο σύστημα οικονομικούς φορείς, δηλαδή από εκείνους που διαθέτουν σχετικά διαπιστευτήρια που τους έχουν χορηγηθεί (όνομα χρήστη και κωδικό πρόσβασης) και απαραίτητα το ηλεκτρονικό αρχείο με το κείμενο των ερωτημάτων είναι ηλεκτρονικά υπογεγραμμένο. Αιτήματα παροχής διευκρινίσεων που είτε υποβάλλονται με άλλο τρόπο είτε το ηλεκτρονικό αρχείο που τα συνοδεύει δεν είναι ηλεκτρονικά υπογεγραμμένο, δεν εξετάζονται.

Η αναθέτουσα αρχή παρατείνει την προθεσμία παραλαβής των προσφορών, ούτως ώστε όλοι οι ενδιαφερόμενοι οικονομικοί φορείς να μπορούν να λάβουν γνώση όλων των αναγκαίων πληροφοριών για την κατάρτιση των προσφορών στις ακόλουθες περιπτώσεις:

α) όταν, για οποιονδήποτε λόγο, πρόσθετες πληροφορίες, αν και ζητήθηκαν από τον οικονομικό φορέα έγκαιρα, δεν έχουν παρασχεθεί το αργότερο έξι (6) ημέρες πριν από την προθεσμία που ορίζεται για την παραλαβή των προσφορών,

β) όταν τα έγγραφα της σύμβασης υφίστανται σημαντικές αλλαγές. Η διάρκεια της παράτασης θα είναι ανάλογη με τη σπουδαιότητα των πληροφοριών ή των αλλαγών.

Όταν οι πρόσθετες πληροφορίες δεν έχουν ζητηθεί έγκαιρα ή δεν έχουν σημασία για την προετοιμασία κατάλληλων προσφορών, η παράταση της προθεσμίας εναπόκειται στη διακριτική ευχέρεια της αναθέτουσας αρχής.

Τροποποίηση των όρων της διαγωνιστικής διαδικασίας (πχ αλλαγή/μετάθεση της καταληκτικής

2.1.4 Γλώσσα

Τα έγγραφα της σύμβασης έχουν συνταχθεί στην ελληνική γλώσσα.

Τυχόν προδικαστικές προσφυγές υποβάλλονται στην ελληνική γλώσσα.

Οι προσφορές, τα στοιχεία που περιλαμβάνονται σε αυτές, καθώς και τα αποδεικτικά έγγραφα σχετικά με τη μη ύπαρξη λόγου αποκλεισμού και την πλήρωση των κριτηρίων ποιοτικής επιλογής συντάσσονται στην ελληνική γλώσσα ή συνοδεύονται από επίσημη μετάφρασή τους στην ελληνική γλώσσα.

Τα αλλοδαπά δημόσια και ιδιωτικά έγγραφα συνοδεύονται από μετάφρασή τους στην ελληνική γλώσσα, επικυρωμένη είτε από πρόσωπο αρμόδιο κατά τις κείμενες διατάξεις της εθνικής νομοθεσίας είτε από πρόσωπο κατά νόμο αρμόδιο της χώρας στην οποία έχει συνταχθεί το έγγραφο.

Ενημερωτικά και τεχνικά φυλλάδια και άλλα έντυπα -εταιρικά ή μη- με ειδικό τεχνικό περιεχόμενο, δηλαδή έντυπα με αμιγώς τεχνικά χαρακτηριστικά, όπως αριθμούς, αποδόσεις σε διεθνείς μονάδες, μαθηματικούς τύπους και σχέδια, που είναι δυνατόν να διαβαστούν σε κάθε γλώσσα και δεν είναι απαραίτητη η μετάφραση τους, μπορούν να υποβάλλονται σε άλλη γλώσσα, χωρίς να συνοδεύονται από μετάφραση στην ελληνική.

Κάθε μορφής επικοινωνία με την αναθέτουσα αρχή, καθώς και μεταξύ αυτής και του αναδόχου, θα γίνονται υποχρεωτικά στην ελληνική γλώσσα.

2.1.5 Εγγυήσεις

Οι εγγυητικές επιστολές των παραγράφων 2.2.2 και 4.1. εκδίδονται από πιστωτικά ιδρύματα ή χρηματοδοτικά ιδρύματα ή ασφαλιστικές επιχειρήσεις κατά την έννοια των περιπτώσεων β' και γ' της παρ. 1 του άρθρου 14 του ν. 4364/ 2016 (Α'13), που λειτουργούν νόμιμα στα κράτη - μέλη της Ένωσης ή του Ευρωπαϊκού Οικονομικού Χώρου ή στα κράτη-μέλη της ΣΔΣ και έχουν, σύμφωνα με τις ισχύουσες διατάξεις, το δικαίωμα αυτό. Μπορούν, επίσης, να εκδίδονται από το Τ.Μ.Ε.Δ.Ε. ή να παρέχονται με γραμμάτιο του Ταμείου Παρακαταθηκών και Δανείων με παρακατάθεση σε αυτό του αντίστοιχου χρηματικού ποσού. Αν συσταθεί παρακαταθήκη με γραμμάτιο παρακατάθεσης χρεογράφων στο Ταμείο Παρακαταθηκών και Δανείων, τα τοκομερίδια ή μερίσματα που λήγουν κατά τη διάρκεια της εγγύησης επιστρέφονται μετά τη λήξη τους στον υπέρ ου η εγγύηση οικονομικό φορέα.

Οι εγγυητικές επιστολές εκδίδονται κατ' επιλογή των οικονομικών φορέων από έναν ή περισσότερους εκδότες της παραπάνω παραγράφου.

Οι εγγυήσεις αυτές περιλαμβάνουν κατ' ελάχιστον τα ακόλουθα στοιχεία: α) την ημερομηνία έκδοσης, β) τον εκδότη, γ) την αναθέτουσα αρχή προς την οποία απευθύνονται, δ) τον αριθμό της εγγύησης, ε) το ποσό που καλύπτει η εγγύηση, στ) την πλήρη επωνυμία, τον Α.Φ.Μ. και τη διεύθυνση του οικονομικού φορέα υπέρ του οποίου εκδίδεται η εγγύηση (στην περίπτωση ένωσης αναγράφονται όλα τα παραπάνω για κάθε μέλος της ένωσης), ζ) τους όρους ότι: αα) η εγγύηση παρέχεται ανέκκλητα και ανεπιφύλακτα, ο δε εκδότης παραιτείται του δικαιώματος της διαιρέσεως και της διζήσεως, και ββ) ότι σε περίπτωση κατάρπτωσης αυτής, το ποσό της κατάρπτωσης υπόκειται στο εκάστοτε ισχύον τέλος χαρτοσήμου, **η) τα στοιχεία της σχετικής διακήρυξης και την καταληκτική ημερομηνία υποβολής προσφορών**, θ) την ημερομηνία λήξης ή τον χρόνο ισχύος της εγγύησης, ι) την ανάληψη υποχρέωσης από τον εκδότη της εγγύησης να καταβάλει το ποσό της εγγύησης ολικά ή μερικά εντός πέντε (5) ημερών μετά από απλή έγγραφη ειδοποίηση εκείνου προς τον οποίο απευθύνεται και ια) στην περίπτωση των εγγυήσεων καλής εκτέλεσης και προκαταβολής, τον αριθμό και τον τίτλο της σχετικής σύμβασης.

Η περ. α' του προηγούμενου εδαφίου ζ' δεν εφαρμόζεται για τις εγγυήσεις που παρέχονται με γραμμάτιο του Ταμείου Παρακαταθηκών και Δανείων.

Υποδείγματα εγγυητικών επιστολών επισυνάπτονται στο Παράρτημα IV της παρούσας.

Οικονομικοί φορείς που ενδιαφέρονται να υποβάλουν προσφορές για περισσότερα από ένα τμήματα της διαγωνιστικής διαδικασίας θα πρέπει να καταθέσουν μία ενιαία εγγυητική επιστολή συμμετοχής. Η εγγυητική αυτή θα πρέπει να καλύπτει το απαιτούμενο ποσό για κάθε ένα από τα τμήματα για τα οποία επιθυμούν να υποβάλουν προσφορά, με σαφή αναφορά και διακρίβωση των τμημάτων

***Στις εγγυητικές επιστολές θα πρέπει να αναγράφονται στοιχεία επικοινωνίας του εκδότη και συγκεκριμένα, η διεύθυνση ηλεκτρονικού ταχυδρομείου (email), στην οποία θα πρέπει να απευθυνθεί η Α.Α. προκειμένου να διαπιστώσει την εγκυρότητά τους καθώς σύμφωνα με το Ν. 4412/2016, άρθρο 72, παρ. 13: «Η αναθέτουσα αρχή επικοινωνεί με τους εκδότες των εγγυητικών επιστολών προκειμένου να διαπιστώσει την εγκυρότητά τους».**

2.1.6 Προστασία Προσωπικών Δεδομένων

Η αναθέτουσα αρχή ενημερώνει το φυσικό πρόσωπο που υπογράφει την προσφορά ως Προσφέρων ή ως Νόμιμος Εκπρόσωπος Προσφέροντος, ότι η ίδια ή και τρίτοι, κατ' εντολή και για λογαριασμό της, θα επεξεργάζονται προσωπικά δεδομένα που περιέχονται στους φακέλους της προσφοράς και τα αποδεικτικά μέσα τα οποία υποβάλλονται σε αυτήν, στο πλαίσιο του παρόντος Διαγωνισμού, για το σκοπό της αξιολόγησης των προσφορών και της ενημέρωσης έτερων συμμετεχόντων σε αυτόν, λαμβάνοντας κάθε εύλογο μέτρο για τη διασφάλιση του απόρρητου και της ασφάλειας της επεξεργασίας των δεδομένων και της προστασίας τους από κάθε μορφής αθέμιτη επεξεργασία, σύμφωνα με τις διατάξεις της κείμενης νομοθεσίας περί προστασίας προσωπικών δεδομένων, κατά τα αναλυτικώς αναφερόμενα στην αναλυτική ενημέρωση που επισυνάπτεται στην παρούσα.

Η Αναθέτουσα Αρχή ενημερώνει υπό την ιδιότητά της ως υπεύθυνης επεξεργασίας το φυσικό πρόσωπο που υπογράφει την προσφορά ως Προσφέρων ή ως Νόμιμος Εκπρόσωπος Προσφέροντος, ότι το ίδιο ή και τρίτοι, κατ' εντολή και για λογαριασμό του, θα επεξεργάζονται τα ακόλουθα δεδομένα ως εξής:

I. Αντικείμενο επεξεργασίας είναι τα δεδομένα προσωπικού χαρακτήρα που περιέχονται στους φακέλους της προσφοράς και τα αποδεικτικά μέσα τα οποία υποβάλλονται στην Αναθέτουσα Αρχή, στο πλαίσιο του παρόντος Διαγωνισμού, από το φυσικό πρόσωπο το οποίο είναι το ίδιο Προσφέρων ή Νόμιμος Εκπρόσωπος Προσφέροντος.

II. Σκοπός της επεξεργασίας είναι η αξιολόγηση του Φακέλου Προσφοράς, η ανάθεση της Σύμβασης, η προάσπιση των δικαιωμάτων της Αναθέτουσας Αρχής, η εκπλήρωση των εκ του νόμου υποχρεώσεων της Αναθέτουσας Αρχής και η εν γένει ασφάλεια και προστασία των συναλλαγών. Τα δεδομένα ταυτοπροσωπίας και επικοινωνίας θα χρησιμοποιηθούν από την Αναθέτουσα Αρχή και για την ενημέρωση των Προσφερόντων σχετικά με την αξιολόγηση των προσφορών.

III. Αποδέκτες των ανωτέρω (υπό Α) δεδομένων στους οποίους κοινοποιούνται είναι: (α) Φορείς στους οποίους η Αναθέτουσα Αρχή αναθέτει την εκτέλεση συγκεκριμένων ενεργειών για λογαριασμό της, δηλαδή οι Σύμβουλοι, τα υπηρεσιακά στελέχη, μέλη Επιτροπών Αξιολόγησης, Χειριστές του Ηλεκτρονικού Διαγωνισμού και λοιποί εν γένει προστηθέντες της, υπό τον όρο της τήρησης σε κάθε περίπτωση του απόρρητου. (β) Το Δημόσιο, άλλοι δημόσιοι φορείς ή δικαστικές αρχές ή άλλες αρχές ή δικαιοδοτικά όργανα, στο πλαίσιο των αρμοδιοτήτων τους. (γ) Έτεροι συμμετέχοντες στο Διαγωνισμό, στο πλαίσιο της αρχής της διαφάνειας και του δικαιώματος προδικαστικής και δικαστικής προστασίας των συμμετεχόντων στο Διαγωνισμό, σύμφωνα με το νόμο. IV. Τα δεδομένα θα τηρούνται για χρονικό διάστημα για χρονικό διάστημα ίσο με τη διάρκεια της εκτέλεσης της σύμβασης, και μετά τη λήξη αυτής για χρονικό διάστημα πέντε ετών, για μελλοντικούς φορολογικούς-δημοσιονομικούς ή ελέγχους χρηματοδοτών ή άλλους προβλεπόμενους ελέγχους από την κείμενη νομοθεσία, εκτός εάν η νομοθεσία προβλέπει διαφορετική περίοδο διατήρησης. Σε περίπτωση εκκρεμοδικίας αναφορικά με δημόσια σύμβαση τα δεδομένα τηρούνται μέχρι το πέρας της εκκρεμοδικίας. Μετά τη λήξη των ανωτέρω περιόδων, τα προσωπικά δεδομένα θα καταστρέφονται.

V. Το φυσικό πρόσωπο που είναι είτε Προσφέρων είτε Νόμιμος Εκπρόσωπος του Προσφέροντος, μπορεί να ασκεί κάθε νόμιμο δικαίωμά του σχετικά με τα δεδομένα προσωπικού χαρακτήρα που το αφορούν, απευθυνόμενο στον υπεύθυνο προστασίας προσωπικών δεδομένων της Αναθέτουσας Αρχής.

VI. Η Αναθέτουσα Αρχή έχει υποχρέωση να λαμβάνει κάθε εύλογο μέτρο για τη διασφάλιση του απόρρητου και της ασφάλειας της επεξεργασίας των δεδομένων και της προστασίας τους από τυχαία ή αθέμιτη καταστροφή, τυχαία απώλεια, αλλοίωση, απαγορευμένη διάδοση ή πρόσβαση από οποιονδήποτε και κάθε άλλης μορφής αθέμιτη επεξεργασία

2.2.1 Δικαιούμενοι συμμετοχής

1. Δικαίωμα συμμετοχής στη διαδικασία σύναψης της παρούσας σύμβασης έχουν φυσικά ή νομικά πρόσωπα και, σε περίπτωση ενώσεων οικονομικών φορέων, τα μέλη αυτών, που είναι εγκατεστημένα σε:

α) κράτος-μέλος της Ένωσης,

β) κράτος-μέλος του Ευρωπαϊκού Οικονομικού Χώρου (Ε.Ο.Χ.),

γ) τρίτες χώρες που έχουν υπογράψει και κυρώσει τη ΣΔΣ, στο βαθμό που η υπό ανάθεση δημόσια σύμβαση καλύπτεται από τα Παραρτήματα 1, 2, 4, 5, 6 και 72 και τις γενικές σημειώσεις του σχετικού με την Ένωση Προσαρτήματος Ι της ως άνω Συμφωνίας, καθώς και

δ) σε τρίτες χώρες που δεν εμπίπτουν στην περίπτωση γ' της παρούσας παραγράφου και έχουν συνάψει διμερείς ή πολυμερείς συμφωνίες με την Ένωση σε θέματα διαδικασιών ανάθεσης δημοσίων συμβάσεων.

Στο βαθμό που καλύπτονται από τα Παραρτήματα 1, 2, 4, 5 6 και 7 και τις γενικές σημειώσεις του σχετικού με την Ένωση Προσαρτήματος Ι της ΣΔΣ, καθώς και τις λοιπές διεθνείς συμφωνίες από τις οποίες δεσμεύεται η Ένωση, οι αναθέτουσες αρχές επιφυλάσσουν για τα έργα, τα αγαθά, τις υπηρεσίες και τους οικονομικούς φορείς των χωρών που έχουν υπογράψει τις εν λόγω συμφωνίες μεταχείριση εξίσου ευνοϊκή με αυτήν που επιφυλάσσουν για τα έργα, τα αγαθά, τις υπηρεσίες και τους οικονομικούς φορείς της Ένωσης.

2. Οικονομικός φορέας συμμετέχει είτε μεμονωμένα είτε ως μέλος ένωσης. Οι ενώσεις οικονομικών φορέων, συμπεριλαμβανομένων και των προσωρινών συμπράξεων, δεν απαιτείται να περιβληθούν συγκεκριμένη νομική μορφή για την υποβολή προσφοράς. Η αναθέτουσα αρχή μπορεί να απαιτήσει από τις ενώσεις οικονομικών φορέων να περιβληθούν συγκεκριμένη νομική μορφή, εφόσον τους ανατεθεί η σύμβαση.

3. Στις περιπτώσεις υποβολής προσφοράς από ένωση οικονομικών φορέων, όλα τα μέλη της ευθύνονται έναντι της αναθέτουσας αρχής αλληλέγγυα και εις ολόκληρον.

2.2.2 Εγγύηση συμμετοχής

2.2.2.1. Για την έγκυρη συμμετοχή στη διαδικασία σύναψης της παρούσας σύμβασης, κατατίθεται από τους συμμετέχοντες οικονομικούς φορείς (προσφέροντες), εγγυητική επιστολή συμμετοχής, το αναλογούν ποσό της οποίας θα αναγράφεται αριθμητικώς και ολογράφως σε ευρώ και θα καλύπτει το 2% (δύο) τοις εκατό (%) της εκτιμώμενης αξίας χωρίς Φ.Π.Α., του τμήματος της Σύμβασης για το οποίο υποβάλλουν προσφορά (εάν ο οικονομικός φορέας υποβάλει προσφορά για ένα (1) μόνο τμήμα) ή του αθροίσματος των εκτιμώμενων αξιών των τμημάτων (εάν ο οικονομικός φορέας υποβάλει προσφορά για δύο ή περισσότερα τμήματα ή όλα τα τμήματα), σύμφωνα με τον κατωτέρω πίνακα και το σχετικό υπόδειγμα του Παραρτήματος IV της παρούσας Διακήρυξης:

Α/Α ΤΜΗΜΑΤΟΣ	ΤΙΤΛΟΣ ΤΜΗΜΑΤΟΣ	Εκτιμώμενη αξία ανά τμήμα (άνευ Φ.Π.Α.) σε ευρώ	Αξία εγγύησης συμμετοχής (2%) σε ευρώ
1	ΠΙΣΤΟΛΙ ΔΙΑΜΕΤΡΗΜΑΤΟΣ 9X19mm NATO	Τριακόσιες πέντε χιλιάδες ευρώ 305.000,00€	Έξι χιλιάδες εκατό ευρώ 6.100,00€
2	Φυσίγγια διαμετρήματος 9mm PARABELLUM (9X19 mm)	Τριάντα τρεις χιλιάδες οχτακόσια εβδομήντα πέντε ευρώ 33.875,00€	Εξακόσια εβδομήντα εφτά ευρώ και πενήντα λεπτά 677,50€
3	Χειροπέδες	Δέκα τέσσερις χιλιάδες πεντακόσια εξήντα ευρώ 14.560,00€	Διακόσια ενενήντα ένα ευρώ και είκοσι λεπτά 291,20€
4	Αλεξίσφαιρα γιλέκα	Διακόσιες είκοσι πέντε	Τέσσερις χιλιάδες

24PROC0145227352024-04-03		Χρημ. όφελος ευρώ	ΑΔΑ: 9ΗΩΓΟ-ΤΜΦ πεντακόσια ευρώ
		225.000,00€	4.500,00€
5	Ηλεκτρικοί φορητοί φανοί	Είκοσι πέντε χιλιάδες τετρακόσια ογδόντα ευρώ 25.480,00	πεντακόσια εννέα ευρώ και εξήντα λεπτά 509,60€
6	Ελαστικές ράβδοι	Είκοσι έξι χιλιάδες ευρώ 26.000,00	Πεντακόσια είκοσι ευρώ 520,00
7	Σφυρίχτρες	Χίλια πεντακόσια οχτώ ευρώ 1.508	Τριάντα ευρώ και δεκαέξι λεπτά 30,16€

Το ποσοστό της εγγύησης συμμετοχής δεν μπορεί να υπερβαίνει το 2% της εκτιμώμενης αξίας της σύμβασης, εκτός ΦΠΑ, με ανάλογη στρογγυλοποίηση, μη συνυπολογιζομένων των δικαιωμάτων προαίρεσης και παράτασης της σύμβασης.

Οικονομικοί φορείς που ενδιαφέρονται να υποβάλουν προσφορές για περισσότερα από ένα τμήματα της διαγωνιστικής διαδικασίας θα πρέπει να καταθέσουν μία ενιαία εγγυητική επιστολή συμμετοχής. Η εγγυητική αυτή θα πρέπει να καλύπτει το απαιτούμενο ποσό για κάθε ένα από τα τμήματα για τα οποία επιθυμούν να υποβάλουν προσφορά, με σαφή αναφορά και διακρίβωση των τμημάτων ενδιαφέροντος.

Στην περίπτωση ένωσης οικονομικών φορέων, η εγγύηση συμμετοχής περιλαμβάνει και τον όρο ότι η εγγύηση καλύπτει τις υποχρεώσεις όλων των οικονομικών φορέων που συμμετέχουν στην ένωση.

Η εγγύηση συμμετοχής πρέπει να ισχύει τουλάχιστον για τριάντα (30) ημέρες μετά τη λήξη του χρόνου ισχύος της προσφοράς του άρθρου 2.4.5 της παρούσας, άλλως η προσφορά απορρίπτεται. Η αναθέτουσα αρχή μπορεί, πριν τη λήξη της προσφοράς, να ζητά από τους προσφέροντες να παρατείνουν, πριν τη λήξη τους, τη διάρκεια ισχύος της προσφοράς και της εγγύησης συμμετοχής.

Οι πρωτότυπες εγγυήσεις συμμετοχής, πλην των εγγυήσεων που εκδίδονται ηλεκτρονικά, προσκομίζονται, σε κλειστό φάκελο με ευθύνη του οικονομικού φορέα, το αργότερο πριν την ημερομηνία και ώρα αποσφράγισης των προσφορών που ορίζεται στην παρ. 3.1 της παρούσας, άλλως η προσφορά απορρίπτεται ως απαράδεκτη, μετά από γνώμη της Επιτροπής Διαγωνισμού.

2.2.2.2. Η εγγύηση συμμετοχής επιστρέφεται στον ανάδοχο με την προσκόμιση της εγγύησης καλής εκτέλεσης.

Η εγγύηση συμμετοχής επιστρέφεται στους λοιπούς προσφέροντες μετά:

α) την άπρακτη πάροδο της προθεσμίας άσκησης προσφυγής ή την έκδοση απόφασης επί ασκηθείσας προσφυγής κατά της απόφασης κατακύρωσης και

β) την άπρακτη πάροδο της προθεσμίας άσκησης ασφαλιστικών μέτρων ή την έκδοση απόφασης επ' αυτών, και

γ) την ολοκλήρωση του προσυμβατικού ελέγχου από το Ελεγκτικό Συνέδριο.

2.2.2.3. Η εγγύηση συμμετοχής καταπίπτει, εάν ο προσφέρων: α) αποσύρει την προσφορά του κατά τη διάρκεια ισχύος αυτής, β) παρέχει, εν γνώσει του, ψευδή στοιχεία ή πληροφορίες που αναφέρονται στις παραγράφους 2.2.3 έως 2.2.8 γ) δεν προσκομίσει εγκαίρως τα προβλεπόμενα από την παρούσα δικαιολογητικά (παραγράφοι 2.2.5 και 3.2), δ) δεν προσέλθει εγκαίρως για υπογραφή του συμφωνητικού, ε) υποβάλει μη κατάλληλη προσφορά, με την έννοια της περ. 46 της παρ. 1 του άρθρου 2 του ν. 4412/2016, στ) δεν ανταποκριθεί στη σχετική πρόσκληση της αναθέτουσας αρχής να εξηγήσει την τιμή ή το κόστος της προσφοράς του εντός της τεθείσας προθεσμίας και η προσφορά του απορριφθεί, ζ) στις περιπτώσεις των παρ. 3, 4 και 5 του άρθρου 103 του ν. 4412/2016, περί πρόσκλησης για υποβολή δικαιολογητικών από τον προσωρινό ανάδοχο, αν, κατά τον έλεγχο των παραπάνω δικαιολογητικών,

σύμφωνα με τις παραγράφους 2 και 3 της 24ης Οκτωβρίου 2008, η προσφορά είναι αποδοκίματη. Η απόφαση αυτή είναι εκ προθέσεως απατηλά, ή ότι έχουν υποβληθεί πλαστά αποδεικτικά στοιχεία, ή αν, από τα παραπάνω δικαιολογητικά που προσκομίσθηκαν νομίμως και εμπροθέσμως, δεν αποδεικνύεται η μη συνδρομή των λόγων αποκλεισμού της παραγράφου 2.2.3 ή η πλήρωση μιας ή περισσότερων από τις απαιτήσεις των κριτηρίων ποιοτικής επιλογής

2.2.3 Λόγοι αποκλεισμού

Αποκλείεται από τη συμμετοχή στην παρούσα διαδικασία σύναψης σύμβασης (διαγωνισμό) οικονομικός φορέας, εφόσον συντρέχει στο πρόσωπό του (εάν πρόκειται για μεμονωμένο φυσικό ή νομικό πρόσωπο) ή σε ένα από τα μέλη του (εάν πρόκειται για ένωση οικονομικών φορέων) ένας ή περισσότεροι από τους ακόλουθους λόγους:

2.2.3.1. Όταν υπάρχει σε βάρος του αμετάκλητη καταδικαστική απόφαση για ένα από τα ακόλουθα εγκλήματα:

α) συμμετοχή σε εγκληματική οργάνωση, όπως αυτή ορίζεται στο άρθρο 2 της απόφασης-πλαίσιο 2008/841/ΔΕΥ του Συμβουλίου της 24ης Οκτωβρίου 2008, για την καταπολέμηση του οργανωμένου εγκλήματος (ΕΕ L 300 της 11.11.2008 σ.42), και τα εγκλήματα του άρθρου 187 του Ποινικού Κώδικα (εγκληματική οργάνωση),

β) ενεργητική δωροδοκία, όπως ορίζεται στο άρθρο 3 της σύμβασης περί της καταπολέμησης της δωροδοκίας στην οποία ενέχονται υπάλληλοι των Ευρωπαϊκών Κοινοτήτων ή των κρατών-μελών της Ένωσης (ΕΕ C 195 της 25.6.1997, σ. 1) και στην παρ. 1 του άρθρου 2 της απόφασης-πλαίσιο 2003/568/ΔΕΥ του Συμβουλίου της 22ας Ιουλίου 2003, για την καταπολέμηση της δωροδοκίας στον ιδιωτικό τομέα (ΕΕ L 192 της 31.7.2003, σ. 54), καθώς και όπως ορίζεται στο εθνικό δίκαιο του οικονομικού φορέα, και τα εγκλήματα των άρθρων 159Α (δωροδοκία πολιτικών προσώπων), 236 (δωροδοκία υπαλλήλου), 237 παρ. 2-4 (δωροδοκία δικαστικών λειτουργών), 237Α παρ. 2 (εμπορία επιρροής – μεσάζοντες), 396 παρ. 2 (δωροδοκία στον ιδιωτικό τομέα) του Ποινικού Κώδικα,

γ) απάτη εις βάρος των οικονομικών συμφερόντων της Ένωσης, κατά την έννοια των άρθρων 3 και 4 της Οδηγίας (ΕΕ) 2017/1371 του Ευρωπαϊκού Κοινοβουλίου και του Συμβουλίου της 5^{ης} Ιουλίου 2017 σχετικά με την καταπολέμηση, μέσω του ποινικού δικαίου, της απάτης εις βάρος των οικονομικών συμφερόντων της Ένωσης (L 198/28.07.2017) και τα εγκλήματα των άρθρων 159Α (δωροδοκία πολιτικών προσώπων), 216 (πλαστογραφία), 236 (δωροδοκία υπαλλήλου), 237 παρ. 2-4 (δωροδοκία δικαστικών λειτουργών), 242 (ψευδής βεβαίωση, νόθευση κ.λπ.) 374 (διακεκριμένη κλοπή), 375 (υπεξαίρεση), 386 (απάτη), 386Α (απάτη με υπολογιστή), 386Β (απάτη σχετική με τις επιχορηγήσεις), 390 (απιστία) του Ποινικού Κώδικα και των άρθρων 155 επ. του Εθνικού Τελωνειακού Κώδικα (ν. 2960/2001, Α' 265), όταν αυτά στρέφονται κατά των οικονομικών συμφερόντων της Ευρωπαϊκής Ένωσης ή συνδέονται με την προσβολή αυτών των συμφερόντων, καθώς και τα εγκλήματα των άρθρων 23 (διασυνωριακή απάτη σχετικά με τον ΦΠΑ) και 24 (επικουρικές διατάξεις για την ποινική προστασία των οικονομικών συμφερόντων της Ευρωπαϊκής Ένωσης) του ν. 4689/2020 (Α' 103),

δ) τρομοκρατικά εγκλήματα ή εγκλήματα συνδεόμενα με τρομοκρατικές δραστηριότητες, όπως ορίζονται, αντιστοίχως, στα άρθρα 3-4 και 5-12 της Οδηγίας (ΕΕ) 2017/541 του Ευρωπαϊκού Κοινοβουλίου και του Συμβουλίου της 15^{ης} Μαρτίου 2017 για την καταπολέμηση της τρομοκρατίας και την αντικατάσταση της απόφασης-πλαίσιο 2002/475/ΔΕΥ του Συμβουλίου και για την τροποποίηση της απόφασης 2005/671/ΔΕΥ του Συμβουλίου (ΕΕ L 88/31.03.2017) ή ηθική αυτουργία ή συνέργεια ή απόπειρα διάπραξης εγκλήματος, όπως ορίζονται στο άρθρο 14 αυτής, και τα εγκλήματα των άρθρων 187Α και 187Β του Ποινικού Κώδικα, καθώς και τα εγκλήματα των άρθρων 32-35 του ν. 4689/2020 (Α'103),

ε) νομιμοποίηση εσόδων από παράνομες δραστηριότητες ή χρηματοδότηση της τρομοκρατίας, όπως αυτές ορίζονται στο άρθρο 1 της Οδηγίας (ΕΕ) 2015/849 του Ευρωπαϊκού Κοινοβουλίου και του Συμβουλίου της 20ης Μαΐου 2015, σχετικά με την πρόληψη της χρησιμοποίησης του χρηματοπιστωτικού συστήματος για τη νομιμοποίηση εσόδων από παράνομες δραστηριότητες ή για τη χρηματοδότηση της τρομοκρατίας, την τροποποίηση του κανονισμού (ΕΕ) αριθμ. 648/2012 του Ευρωπαϊκού Κοινοβουλίου και του Συμβουλίου, και την κατάργηση της οδηγίας 2005/60/ΕΚ του Ευρωπαϊκού Κοινοβουλίου και του Συμβουλίου και της οδηγίας 2006/70/ΕΚ της Επιτροπής (ΕΕ L 141/05.06.2015) και τα εγκλήματα των άρθρων 2 και 39 του ν. 4557/2018 (Α' 139),

στ) παιδική εργασία και άλλες μορφές εμπορίας ανθρώπων, όπως ορίζονται στο άρθρο 2 της Οδηγίας 2011/36/ΕΕ του Ευρωπαϊκού Κοινοβουλίου και του Συμβουλίου της 5ης Απριλίου 2011, για την πρόληψη και την καταπολέμηση της εμπορίας ανθρώπων και για την προστασία των θυμάτων της, καθώς και για την αντικατάσταση της απόφασης-πλαίσιο 2002/629/ΔΕΥ του Συμβουλίου (ΕΕ L 101 της 15.4.2011, σ. 1), και τα

Ο οικονομικός φορέας αποκλείεται, επίσης, όταν το πρόσωπο εις βάρος του οποίου εκδόθηκε αμετάκλητη καταδικαστική απόφαση είναι μέλος του διοικητικού, διευθυντικού ή εποπτικού οργάνου του ή έχει εξουσία εκπροσώπησης, λήψης αποφάσεων ή ελέγχου σε αυτό. Η υποχρέωση του προηγούμενου εδαφίου αφορά:

- στις περιπτώσεις εταιρειών περιορισμένης ευθύνης (Ε.Π.Ε.) ιδιωτικών κεφαλαιουχικών εταιρειών (Ι.Κ.Ε.) και προσωπικών εταιρειών (Ο.Ε. και Ε.Ε.) τους διαχειριστές.
- στις περιπτώσεις ανωνύμων εταιρειών (Α.Ε.), τον διευθύνοντα Σύμβουλο, τα μέλη του Διοικητικού Συμβουλίου, καθώς και τα πρόσωπα στα οποία με απόφαση του Διοικητικού Συμβουλίου έχει ανατεθεί το σύνολο της διαχείρισης και εκπροσώπησης της εταιρείας.
- στις περιπτώσεις Συνεταιρισμών, τα μέλη του Διοικητικού Συμβουλίου.
- σε όλες τις υπόλοιπες περιπτώσεις νομικών προσώπων, τον κατά περίπτωση νόμιμο εκπρόσωπο.

Εάν στις ως άνω περιπτώσεις (α) έως (στ) η κατά τα ανωτέρω περίοδος αποκλεισμού δεν έχει καθοριστεί με αμετάκλητη απόφαση, αυτή ανέρχεται σε πέντε (5) έτη από την ημερομηνία της καταδίκης με αμετάκλητη απόφαση.

2.2.3.2. Στις ακόλουθες περιπτώσεις :

α) όταν ο οικονομικός φορέας έχει αθετήσει τις υποχρεώσεις του όσον αφορά στην καταβολή φόρων ή εισφορών κοινωνικής ασφάλισης και αυτό έχει διαπιστωθεί από δικαστική ή διοικητική απόφαση με τελεσίδικη και δεσμευτική ισχύ, σύμφωνα με διατάξεις της χώρας όπου είναι εγκατεστημένος ή την εθνική νομοθεσία ή

β) όταν η αναθέτουσα αρχή μπορεί να αποδείξει με τα κατάλληλα μέσα ότι ο οικονομικός φορέας έχει αθετήσει τις υποχρεώσεις του όσον αφορά την καταβολή φόρων ή εισφορών κοινωνικής ασφάλισης.

Αν ο οικονομικός φορέας είναι Έλληνας πολίτης ή έχει την εγκατάστασή του στην Ελλάδα, οι υποχρεώσεις του που αφορούν στις εισφορές κοινωνικής ασφάλισης καλύπτουν τόσο την κύρια όσο και την επικουρική ασφάλιση.

Οι υποχρεώσεις των περ. α' και β' της παρ. 2.2.3.2 θεωρείται ότι δεν έχουν αθετηθεί εφόσον δεν έχουν καταστεί ληξιπρόθεσμες ή εφόσον αυτές έχουν υπαχθεί σε δεσμευτικό διακανονισμό που τηρείται.

Δεν αποκλείεται ο οικονομικός φορέας, όταν έχει εκπληρώσει τις υποχρεώσεις του είτε καταβάλλοντας τους φόρους ή τις εισφορές κοινωνικής ασφάλισης που οφείλει, συμπεριλαμβανομένων, κατά περίπτωση, των δεδουλευμένων τόκων ή των προστίμων είτε υπαγόμενος σε δεσμευτικό διακανονισμό για την καταβολή τους στο μέτρο που τηρεί τους όρους του δεσμευτικού κανονισμού.

2.2.3.3. Κατ' εξαίρεση, επίσης, ο οικονομικός φορέας δεν αποκλείεται, όταν ο αποκλεισμός, σύμφωνα με την παράγραφο 2.2.3.2, θα ήταν σαφώς δυσανάλογος, ιδίως όταν μόνο μικρά ποσά των φόρων ή των εισφορών κοινωνικής ασφάλισης δεν έχουν καταβληθεί ή όταν ο οικονομικός φορέας ενημερώθηκε σχετικά με το ακριβές ποσό που οφείλεται λόγω αθέτησης των υποχρεώσεων του όσον αφορά στην καταβολή φόρων ή εισφορών κοινωνικής ασφάλισης σε χρόνο κατά τον οποίο δεν είχε τη δυνατότητα να λάβει μέτρα, σύμφωνα με το τελευταίο εδάφιο της παρ. 2 του άρθρου 73 ν. 4412/2016, πριν από την εκπνοή της προθεσμίας υποβολής προσφοράς.

2.2.3.4. Αποκλείεται από τη συμμετοχή στη διαδικασία σύναψης της παρούσας σύμβασης, οικονομικός φορέας σε οποιαδήποτε από τις ακόλουθες καταστάσεις:

(α) εάν έχει αθετήσει τις υποχρεώσεις που προβλέπονται στην παρ. 2 του άρθρου 18 του ν. 4412/2016, περί αρχών που εφαρμόζονται στις διαδικασίες σύναψης δημοσίων συμβάσεων,

(β) εάν τελεί υπό πτώχευση ή έχει υπαχθεί σε διαδικασία ειδικής εκκαθάρισης ή τελεί υπό αναγκαστική διαχείριση από εκκαθαριστή ή από το δικαστήριο ή έχει υπαχθεί σε διαδικασία πτωχευτικού συμβιβασμού ή έχει αναστείλει τις επιχειρηματικές του δραστηριότητες ή έχει υπαχθεί σε διαδικασία εξυγίανσης και δεν τηρεί τους όρους αυτής ή εάν βρίσκεται σε οποιαδήποτε ανάλογη κατάσταση προκύπτουσα από παρόμοια διαδικασία, προβλεπόμενη σε εθνικές διατάξεις νόμου. Η αναθέτουσα αρχή μπορεί να μην αποκλείει έναν οικονομικό φορέα ο οποίος βρίσκεται σε μία εκ των καταστάσεων που αναφέρονται στην περίπτωση αυτή, υπό την προϋπόθεση ότι αποδεικνύει ότι ο εν λόγω φορέας είναι σε θέση να εκτελέσει τη σύμβαση, λαμβάνοντας υπόψη τις ισχύουσες διατάξεις και τα μέτρα για τη συνέχιση της επιχειρηματικής του λειτουργίας.

(γ) εάν, με την επιφύλαξη της παραγράφου 3β του άρθρου 44 του ν. 3959/2011 περί ποινικών κυρώσεων και άλλων διοικητικών συνεπειών, υπάρχουν επαρκώς εύλογες ενδείξεις που οδηγούν στο συμπέρασμα

24PROC0014522735 2024-04-03
 ότι ο οικονομικός φορέας ο οποίος είναι υπεύθυνος αποκλειστικός φορέας στοχο τη στρέβλωση του ανταγωνισμού,

δ) εάν μία κατάσταση σύγκρουσης συμφερόντων κατά την έννοια του άρθρου 24 του ν. 4412/2016 δεν μπορεί να θεραπευθεί αποτελεσματικά με άλλα, λιγότερο παρεμβατικά, μέσα,

ε) εάν μία κατάσταση στρέβλωσης του ανταγωνισμού από την πρότερη συμμετοχή του οικονομικού φορέα κατά την προετοιμασία της διαδικασίας σύναψης σύμβασης, σύμφωνα με όσα ορίζονται στο άρθρο 48 του ν. 4412/2016, δεν μπορεί να θεραπευθεί με άλλα, λιγότερο παρεμβατικά, μέσα,

στ) εάν έχει επιδείξει σοβαρή ή επαναλαμβανόμενη πλημμέλεια κατά την εκτέλεση ουσιώδους απαίτησης στο πλαίσιο προηγούμενης δημόσιας σύμβασης, προηγούμενης σύμβασης με αναθέτοντα φορέα ή προηγούμενης σύμβασης παραχώρησης που είχε ως αποτέλεσμα την πρόωρη καταγγελία της προηγούμενης σύμβασης, αποζημιώσεις ή άλλες παρόμοιες κυρώσεις,

ζ) εάν έχει κριθεί ένοχος εκ προθέσεως σοβαρών απατηλών δηλώσεων κατά την παροχή των πληροφοριών που απαιτούνται για την εξακρίβωση της απουσίας των λόγων αποκλεισμού ή την πλήρωση των κριτηρίων επιλογής, έχει αποκρύψει τις πληροφορίες αυτές ή δεν είναι σε θέση να προσκομίσει τα δικαιολογητικά που απαιτούνται κατ' εφαρμογή της παραγράφου 2.2.9.2 της παρούσας,

η) εάν επιχειρήσει να επηρεάσει με αθέμιτο τρόπο τη διαδικασία λήψης αποφάσεων της αναθέτουσας αρχής, να αποκτήσει εμπιστευτικές πληροφορίες που ενδέχεται να του αποφέρουν αθέμιτο πλεονέκτημα στη διαδικασία σύναψης σύμβασης ή να παράσχει με απατηλό τρόπο παραπλανητικές πληροφορίες που ενδέχεται να επηρεάσουν ουσιωδώς τις αποφάσεις που αφορούν τον αποκλεισμό, την επιλογή ή την ανάθεση,

θ) εάν η αναθέτουσα αρχή μπορεί να αποδείξει, με κατάλληλα μέσα ότι έχει διαπράξει σοβαρό επαγγελματικό παράπτωμα, το οποίο θέτει εν αμφιβόλω την ακεραιότητά του.

Εάν στις ως άνω περιπτώσεις (α) έως (θ) η περίοδος αποκλεισμού δεν έχει καθοριστεί με αμετάκλητη απόφαση, αυτή ανέρχεται σε τρία (3) έτη από την ημερομηνία έκδοσης πράξης που βεβαιώνει το σχετικό γεγονός.

Το Υπουργείο Δικαιοσύνης δεν αποκλείει οικονομικό φορέα από τη συμμετοχή σε διαδικασία σύναψης σύμβασης, ο οποίος βρίσκεται στην κατάσταση του άρθρου 73 παρ. 4 περίπτωση γ', εφόσον αυτός έχει υπαχθεί στο πρόγραμμα επιείκειας και στη διαδικασία διευθέτησης διαφορών, σύμφωνα με όσα ορίζονται στην παράγραφο 3β του άρθρου 44 του Ν. 3959/2011, όπως ισχύει.

(ι) Αποκλείεται από τη διαγωνιστική διαδικασία οικονομικός φορέας στο πρόσωπο του οποίου συντρέχουν οι προϋποθέσεις του Κανονισμού (ΕΕ) 2022/576 του Συμβουλίου της 8ης Απριλίου 2022, για την τροποποίηση του Κανονισμού (ΕΕ) αριθ. 833/2014 σχετικά με περιοριστικά μέτρα λόγω ενεργειών της Ρωσίας που αποσταθεροποιούν την κατάσταση στην Ουκρανία.

2.2.3.5. Ο οικονομικός φορέας αποκλείεται σε οποιοδήποτε χρονικό σημείο κατά τη διάρκεια της διαδικασίας σύναψης της παρούσας σύμβασης, όταν αποδεικνύεται ότι βρίσκεται, λόγω πράξεων ή παραλείψεών του, είτε πριν είτε κατά τη διαδικασία, σε μία από τις ως άνω περιπτώσεις.

2.2.3.6. Οικονομικός φορέας που εμπίπτει σε μια από τις καταστάσεις που αναφέρονται στις παραγράφους 2.2.3.1 και 2.2.3.4, εκτός από την περ. β αυτής, μπορεί να προσκομίζει στοιχεία, προκειμένου να αποδείξει ότι τα μέτρα που έλαβε επαρκούν για να αποδείξουν την αξιοπιστία του, παρότι συντρέχει ο σχετικός λόγος αποκλεισμού (αυτοκάθαρση). Για τον σκοπό αυτόν, ο οικονομικός φορέας αποδεικνύει ότι έχει καταβάλει ή έχει δεσμευθεί να καταβάλει αποζημίωση για ζημίες που προκλήθηκαν από το ποινικό αδίκημα ή το παράπτωμα, ότι έχει διευκρινίσει τα γεγονότα και τις περιστάσεις με ολοκληρωμένο τρόπο, μέσω ενεργού συνεργασίας με τις ερευνητικές αρχές, και έχει λάβει συγκεκριμένα τεχνικά και οργανωτικά μέτρα, καθώς και μέτρα σε επίπεδο προσωπικού κατάλληλα για την αποφυγή περαιτέρω ποινικών αδικημάτων ή παραπτωμάτων. Τα μέτρα που λαμβάνονται από τους οικονομικούς φορείς αξιολογούνται σε συνάρτηση με τη σοβαρότητα και τις ιδιαίτερες περιστάσεις του ποινικού αδικήματος ή του παραπτώματος. Εάν τα στοιχεία κριθούν επαρκή, ο εν λόγω οικονομικός φορέας δεν αποκλείεται από τη διαδικασία σύναψης σύμβασης. Αν τα μέτρα κριθούν ανεπαρκή, γνωστοποιείται στον οικονομικό φορέα το σκεπτικό της απόφασης αυτής. Οικονομικός φορέας που έχει αποκλειστεί, σύμφωνα με τις κείμενες διατάξεις, με τελεσίδικη απόφαση, σε εθνικό επίπεδο, από τη συμμετοχή σε διαδικασίες

σύναψης σύμβασης ή ανάθεσης, τα οποία δεν υποβληθούν, χρήση της ανωτέρω δυνατότητας κατά την περίοδο του αποκλεισμού που ορίζεται στην εν λόγω απόφαση

2.2.3.7. Η απόφαση για την διαπίστωση της επάρκειας ή μη των επανορθωτικών μέτρων κατά την προηγούμενη παράγραφο εκδίδεται σύμφωνα με τα οριζόμενα στις παρ. 8 και 9 του άρθρου 73 του ν. 4412/2016.

2.2.3.8. Οικονομικός φορέας, στον οποίο έχει επιβληθεί, με την κοινή υπουργική απόφαση του άρθρου 74 του ν. 4412/2016, η ποινή του αποκλεισμού αποκλείεται αυτοδίκαια και από την παρούσα διαδικασία σύναψης της σύμβασης.

Κριτήρια Επιλογής

2.2.4 Καταλληλότητα άσκησης επαγγελματικής δραστηριότητας

Οι οικονομικοί φορείς που συμμετέχουν στη διαδικασία σύναψης της παρούσας σύμβασης απαιτείται να ασκούν εμπορική ή βιομηχανική ή βιοτεχνική δραστηριότητα συναφή με το αντικείμενο της σύμβασης.

Οι οικονομικοί φορείς που είναι εγκατεστημένοι σε κράτος μέλος της Ευρωπαϊκής Ένωσης απαιτείται να είναι εγγεγραμμένοι σε ένα από τα επαγγελματικά ή εμπορικά μητρώα που τηρούνται στο κράτος εγκατάστασής τους ή να ικανοποιούν οποιαδήποτε άλλη απαίτηση ορίζεται στο Παράρτημα XI του Προσαρτήματος Α' του ν. 4412/2016.

Στην περίπτωση οικονομικών φορέων εγκατεστημένων σε κράτος μέλους του Ευρωπαϊκού Οικονομικού Χώρου (Ε.Ο.Χ) ή σε τρίτες χώρες που προσχωρήσει στη ΣΔΣ, ή σε τρίτες χώρες που δεν emπίπτουν στην προηγούμενη περίπτωση και έχουν συνάψει διμερείς ή πολυμερείς συμφωνίες με την Ένωση σε θέματα διαδικασιών ανάθεσης δημοσίων συμβάσεων, απαιτείται να είναι εγγεγραμμένοι σε αντίστοιχα επαγγελματικά ή εμπορικά μητρώα.

Οι εγκατεστημένοι στην Ελλάδα οικονομικοί φορείς θα πρέπει να είναι εγγεγραμμένοι στο οικείο επαγγελματικό μητρώο, εφόσον, κατά την κείμενη νομοθεσία, απαιτείται η εγγραφή τους για την υπό ανάθεση υπηρεσία ή στο Μητρώο Κατασκευαστών Αμυντικού Υλικού.

Στην περίπτωση ένωσης οικονομικών φορέων η καταλληλότητα άσκησης επαγγελματικής δραστηριότητας θα πρέπει να καλύπτεται από όλα τα μέρη της ένωσης.

2.2.5 Οικονομική και χρηματοοικονομική επάρκεια

Όσον αφορά την οικονομική και χρηματοοικονομική επάρκεια για την παρούσα διαδικασία σύναψης σύμβασης, οι οικονομικοί φορείς απαιτείται να διαθέτουν γενικό ετήσιο κύκλο εργασιών για τις τρεις τελευταίες οικονομικές χρήσεις κατ' ανώτατο όριο (συναρτήσει της ημερομηνίας δημιουργίας του οικονομικού φορέα ή έναρξης των δραστηριοτήτων του) ίσο ή ανώτερο με το 200% του ενδεικτικού προϋπολογισμού της παρούσας (προ Φ.Π.Α) του τμήματος ή του αθροίσματος των τμημάτων της παρούσας Σύμβασης (σε περίπτωση μη τήρησης εγκεκριμένων και δημοσιευμένων ισολογισμών, αντίγραφα ισοζυγίων ή αντίστοιχων Φορολογικών Δηλώσεων).

Για το σκοπό αυτό ο οικονομικός φορέας θα δηλώσει καταρχήν με το ΕΕΕΣ ότι διαθέτει την ανωτέρω επάρκεια. Στη συνέχεια, μετά την αποστολή της σχετικής πρόσκλησης θα προσκομίσει στην Αναθέτουσα Αρχή τα αποδεικτικά μέσα της 2.2.9.2 της παρούσας.

Για την κάλυψη της ανωτέρω προϋπόθεσης χρηματοοικονομικής ικανότητας ο ενδιαφερόμενος οικονομικός φορέας μπορεί να στηριχθεί στις ικανότητες άλλων οικονομικών φορέων σύμφωνα με το υποάρθρο 2.2.8 «Στήριξη στην ικανότητα τρίτων / Υπεργολαβία», της παρούσης.

Σε περίπτωση ένωσης οικονομικών φορέων, η παραπάνω ελάχιστη απαίτηση καλύπτεται αθροιστικά από τα μέλη της ένωσης.

Το ίδιο ισχύει και στην περίπτωση που ο προσφέρων δραστηριοποιείται για χρονικό διάστημα μικρότερο των τριών (3) τελευταίων διαχειριστικών χρήσεων, για όσες διαχειριστικές χρήσεις δραστηριοποιείται. Στις Ενώσεις Προσώπων ο συνολικός κύκλος εργασιών υπολογίζεται αθροιστικά.

2.2.6 Τεχνική και επαγγελματική ικανότητα – Διατηρείται για λόγους αρίθμησης

2.2.7 Πρότυπα διασφάλισης ποιότητας και πρότυπα περιβαλλοντικής διαχείρισης

Οι οικονομικοί φορείς για την παρούσα διαδικασία σύναψης σύμβασης οφείλουν επί ποινής απόρριψης

Τα ανωτέρω πιστοποιητικά θα πρέπει να έχουν εκδοθεί πριν την ημερομηνία δημοσίευσης της Διακήρυξης έτσι ώστε αυτό να αποτελεί απόδειξη της εμπειρίας στην εφαρμογή των προτύπων των παρεχόμενων υπηρεσιών και να είναι σε ισχύ κατά την ημερομηνία υποβολής της προσφοράς.

Η αναθέτουσα αρχή αναγνωρίζει ισοδύναμα πιστοποιητικά που έχουν εκδοθεί από φορείς διαπιστευμένους από ισοδύναμους Οργανισμούς διαπίστευσης, εδρεύοντες και σε άλλα κράτη - μέλη. Επίσης, κάνει δεκτά άλλα αποδεικτικά στοιχεία για ισοδύναμα μέτρα διασφάλισης ποιότητας, εφόσον ο ενδιαφερόμενος οικονομικός φορέας δεν είχε τη δυνατότητα να αποκτήσει τα εν λόγω πιστοποιητικά εντός των σχετικών προθεσμιών για λόγους για τους οποίους δεν ευθύνεται ο ίδιος, υπό την προϋπόθεση ότι ο οικονομικός φορέας αποδεικνύει ότι τα προτεινόμενα μέτρα διασφάλισης ποιότητας πληρούν τα απαιτούμενα πρότυπα διασφάλισης ποιότητας.

2.2.8 Στήριξη στην ικανότητα τρίτων - Υπεργολαβία

2.2.8.1. Στήριξη στην ικανότητα τρίτων

Οι οικονομικοί φορείς μπορούν, όσον αφορά τα κριτήρια της οικονομικής και χρηματοοικονομικής επάρκειας (της παραγράφου 2.2.5) και τα σχετικά με την τεχνική και επαγγελματική ικανότητα (της παραγράφου 2.2.6), να στηρίζονται στις ικανότητες άλλων φορέων, ασχέτως της νομικής φύσης των δεσμών τους με αυτούς. Στην περίπτωση αυτή, αποδεικνύουν ότι θα έχουν στη διάθεσή τους τους αναγκαίους πόρους, με την προσκόμιση της σχετικής δέσμευσης των φορέων στην ικανότητα των οποίων στηρίζονται.

Ειδικά, όσον αφορά στα κριτήρια επαγγελματικής ικανότητας που σχετίζονται με τους τίτλους σπουδών και τα επαγγελματικά προσόντα που ορίζονται στην περίπτωση στ' του Μέρους ΙΙ του Παραρτήματος ΧΙΙ του Προσαρτήματος Α' του ν. 4412/2016 ή με την σχετική επαγγελματική εμπειρία, οι οικονομικοί φορείς, μπορούν να στηρίζονται στις ικανότητες άλλων φορέων, μόνο, εάν οι τελευταίοι θα εκτελέσουν τις εργασίες ή τις υπηρεσίες για τις οποίες απαιτούνται οι συγκεκριμένες ικανότητες.

Υπό τους ίδιους όρους οι ενώσεις οικονομικών φορέων μπορούν να στηρίζονται στις ικανότητες των συμμετεχόντων στην ένωση ή άλλων φορέων.

Η αναθέτουσα αρχή ελέγχει αν οι φορείς, στις ικανότητες των οποίων προτίθεται να στηριχθεί ο οικονομικός φορέας, πληρούν κατά περίπτωση τα σχετικά κριτήρια επιλογής και εάν συντρέχουν λόγοι αποκλεισμού της παραγράφου 2.2.3. Ο οικονομικός φορέας υποχρεούται να αντικαταστήσει έναν φορέα στην ικανότητα του οποίου στηρίζεται, εφόσον ο τελευταίος δεν πληροί το σχετικό κριτήριο επιλογής ή για τον οποίο συντρέχουν λόγοι αποκλεισμού, εντός προθεσμίας τριάντα (30) ημερών από την σχετική ηλεκτρονική πρόσκληση από την σχετική πρόσκληση της αναθέτουσας αρχής, η οποία απευθύνεται στον οικονομικό φορέα μέσω της λειτουργικότητας «Επικοινωνία» του ΕΣΗΔΗΣ. Ο φορέας που αντικαθιστά φορέα του προηγούμενου εδαφίου δεν επιτρέπεται να αντικατασταθεί εκ νέου.

2.2.8.2. Υπεργολαβία

Ο οικονομικός φορέας αναφέρει στην προσφορά του το τμήμα της σύμβασης που προτίθεται να αναθέσει υπό μορφή υπεργολαβίας σε τρίτους, καθώς και τους υπεργολάβους που προτείνει. Στην περίπτωση που ο προσφέρων αναφέρει στην προσφορά του ότι προτίθεται να αναθέσει τμήμα(τα) της σύμβασης υπό μορφή υπεργολαβίας σε τρίτους σε ποσοστό που υπερβαίνει το τριάντα τοις εκατό (30%) της συνολικής αξίας της σύμβασης, η αναθέτουσα αρχή ελέγχει ότι δεν συντρέχουν οι λόγοι αποκλεισμού της παραγράφου 2.2.3 της παρούσας. Ο οικονομικός φορέας υποχρεούται να αντικαταστήσει έναν υπεργολάβο, εφόσον συντρέχουν στο πρόσωπό του λόγοι αποκλεισμού της ως άνω παραγράφου 2.2.3.

2.2.9 Κανόνες απόδειξης ποιοτικής επιλογής

Το δικαίωμα συμμετοχής των οικονομικών φορέων και οι όροι και προϋποθέσεις συμμετοχής τους, όπως ορίζονται στις παραγράφους 2.2.1 έως 2.2.8, κρίνονται κατά την υποβολή της προσφοράς δια του ΕΕΕΣ κατά τα οριζόμενα στην παράγραφο 2.2.9.1, κατά την υποβολή των δικαιολογητικών της παραγράφου 2.2.9.2 και κατά τη σύναψη της σύμβασης δια της υπεύθυνης δήλωσης, της περ. δ' της παρ. 3 του άρθρου 105 του ν. 4412/2016.

Στην περίπτωση που ο οικονομικός φορέας στηρίζεται στις ικανότητες άλλων φορέων, σύμφωνα με την παράγραφο 2.2.8 της παρούσας, οι φορείς στην ικανότητα των οποίων στηρίζεται υποχρεούνται να αποδεικνύουν, κατά τα οριζόμενα στις παραγράφους 2.2.9.1 και 2.2.9.2, ότι δεν συντρέχουν οι λόγοι αποκλεισμού της παραγράφου 2.2.3 της παρούσας και ότι πληρούν τα σχετικά κριτήρια επιλογής κατά

περίπτωση (παράγραφος 2.2.3 της παρούσας). Στην περίπτωση που ο οικονομικός φορέας αναφέρει στην προσφορά του ότι προτίθεται να αναθέσει τμήμα(τα) της σύμβασης υπό μορφή υπεργολαβίας σε τρίτους σε ποσοστό που υπερβαίνει το τριάντα τοις εκατό (30%) της συνολικής αξίας της σύμβασης, οι υπεργολάβοι υποχρεούνται να αποδεικνύουν, κατά τα οριζόμενα στις παραγράφους 2.2.9.1 και 2.2.9.2, ότι δεν συντρέχουν οι λόγοι αποκλεισμού της παραγράφου 2.2.3 της παρούσας.

Αν επέλθουν μεταβολές στις προϋποθέσεις τις οποίες οι προσφέροντες δηλώσουν ότι πληρούν, σύμφωνα με το παρόν άρθρο, οι οποίες επέλθουν ή για τις οποίες λάβουν γνώση μετά την συμπλήρωση του ΕΕΕΣ και μέχρι την ημέρα της έγγραφης πρόσκλησης για την σύναψη του συμφωνητικού οι προσφέροντες οφείλουν να ενημερώσουν αμελλητί την αναθέτουσα αρχή.

2.2.9.1 Προκαταρκτική απόδειξη κατά την υποβολή προσφορών

Προς προκαταρκτική απόδειξη ότι οι προσφέροντες οικονομικοί φορείς: α) δεν βρίσκονται σε μία από τις καταστάσεις της παραγράφου 2.2.3 και β) πληρούν τα σχετικά κριτήρια επιλογής των παραγράφων 2.2.4, 2.2.5, 2.2.6 και 2.2.7 της παρούσας, προσκομίζουν κατά την υποβολή της προσφοράς τους ως δικαιολογητικό συμμετοχής, το προβλεπόμενο από το άρθρο 79 παρ. 1 και 3 του ν. 4412/2016 Ευρωπαϊκό Ενιαίο Έγγραφο Σύμβασης ΕΕΕΣ σύμφωνα με το επισυναπτόμενο στην παρούσα Παράρτημα III, το οποίο ισοδυναμεί με ενημερωμένη υπεύθυνη δήλωση, με τις συνέπειες του ν. 1599/1986.

Το ΕΕΕΣ καταρτίζεται από τις αναθέτουσες αρχές βάσει του τυποποιημένου εντύπου του Παραρτήματος 2 του Κανονισμού (ΕΕ) 2016/7 και συμπληρώνεται από τους προσφέροντες οικονομικούς φορείς σύμφωνα με τις οδηγίες του Παραρτήματος 1.

Το ΕΕΕΣ φέρει υπογραφή με ημερομηνία εντός του χρονικού διαστήματος κατά το οποίο μπορούν να υποβάλλονται προσφορές. Αν στο διάστημα που μεσολαβεί μεταξύ της ημερομηνίας υπογραφής του ΕΕΕΣ και της καταληκτικής ημερομηνίας υποβολής προσφορών έχουν επέλθει μεταβολές στα δηλωθέντα στοιχεία, εκ μέρους του, στο ΕΕΕΣ, ο οικονομικός φορέας αποσύρει την προσφορά του, χωρίς να απαιτείται απόφαση της αναθέτουσας αρχής. Στη συνέχεια μπορεί να την υποβάλει εκ νέου με επίκαιρο ΕΕΕΣ.

Επειδή η προς ανάθεση σύμβαση υποδιαιρείται σε τμήματα, αλλά τα κριτήρια επιλογής είναι κοινά για όλα τα τμήματα, σε περίπτωση υποβολής προσφοράς για περισσότερα από ένα τμήματα, πρέπει να συμπληρωθεί και να υποβληθεί ένα Ε.Ε.Ε.Σ.

Ο οικονομικός φορέας δύναται να διευκρινίζει τις δηλώσεις και πληροφορίες που παρέχει στο ΕΕΕΣ με συνοδευτική υπεύθυνη δήλωση, την οποία υποβάλλει μαζί με αυτό.

Κατά την υποβολή του ΕΕΕΣ, καθώς και της συνοδευτικής υπεύθυνης δήλωσης, είναι δυνατή, με μόνη την υπογραφή του κατά περίπτωση εκπροσώπου του οικονομικού φορέα, η προκαταρκτική απόδειξη των λόγων αποκλεισμού που αναφέρονται στην παράγραφο 2.2.3 της παρούσας, για το σύνολο των φυσικών προσώπων που είναι μέλη του διοικητικού, διευθυντικού ή εποπτικού οργάνου του ή έχουν εξουσία εκπροσώπησης, λήψης αποφάσεων ή ελέγχου σε αυτόν.

Ως εκπρόσωπος του οικονομικού φορέα νοείται ο νόμιμος εκπρόσωπος αυτού, όπως προκύπτει από το ισχύον καταστατικό ή το πρακτικό εκπροσώπησης του κατά το χρόνο υποβολής της προσφοράς ή το αρμοδίως εξουσιοδοτημένο φυσικό πρόσωπο να εκπροσωπεί τον οικονομικό φορέα για διαδικασίες σύναψης συμβάσεων ή για συγκεκριμένη διαδικασία σύναψης σύμβασης.

Στην περίπτωση υποβολής προσφοράς από ένωση οικονομικών φορέων το ΕΕΕΣ υποβάλλεται χωριστά από κάθε μέλος της ένωσης. Στο ΕΕΕΣ απαραίτητως πρέπει να προσδιορίζεται η έκταση και το είδος της συμμετοχής του (συμπεριλαμβανομένης της κατανομής αμοιβής μεταξύ τους) κάθε μέλους της ένωσης, καθώς και ο εκπρόσωπος/συντονιστής αυτής.

Ο οικονομικός φορέας φέρει την ειδική υποχρέωση, να δηλώσει, μέσω του ΕΕΕΣ, την κατάστασή του σε σχέση με τους λόγους που προβλέπονται στο άρθρο 73 του ν. 4412/2016 και παραγράφου 2.2.3 της παρούσας και ταυτόχρονα να επικαλεσθεί και τυχόν ληφθέντα μέτρα προς αποκατάσταση της αξιοπιστίας του.

Ιδίως επισημαίνεται ότι, κατά την απάντηση οικονομικού φορέα στο σχετικό πεδίο του ΕΕΕΣ για τυχόν σύναψη συμφωνιών με άλλους οικονομικούς φορείς με στόχο τη στρέβλωση του ανταγωνισμού, η συνδρομή περιστάσεων, όπως η πάροδος της τριετούς περιόδου της ισχύος του λόγου αποκλεισμού (παραγράφου 10 του άρθρου 73) ή η εφαρμογή της διάταξης της παραγράφου 3β του άρθρου 44 του ν. 3959/2011, σύμφωνα με την περ. γ της παραγράφου 2.2.3.3 της παρούσας, αναλύεται στο σχετικό πεδίο

που προβάλλει κατόπιν θετικής απόφασης της Επιτροπής. Όσον αφορά στις υποχρεώσεις του όσον αφορά στην καταβολή φόρων ή εισφορών κοινωνικής ασφάλισης (περ. α' και β' της παρ. 2 του άρθρου 73 του ν. 4412/2016) αυτές θεωρείται ότι δεν έχουν αθετηθεί εφόσον δεν έχουν καταστεί ληξιπρόθεσμες ή εφόσον έχουν υπαχθεί σε δεσμευτικό διακανονισμό που τηρείται. Στην περίπτωση αυτή, ο οικονομικός φορέας δεν υποχρεούται να απαντήσει καταφατικά στο σχετικό πεδίο του ΕΕΕΣ με το οποίο ερωτάται εάν ο οικονομικός φορέας έχει ανεκπλήρωτες υποχρεώσεις όσον αφορά στην καταβολή φόρων ή εισφορών κοινωνικής ασφάλισης ή, κατά περίπτωση, εάν έχει αθετήσει τις παραπάνω υποχρεώσεις του.

Στην περίπτωση που ένας οικονομικός φορέας, δηλώνει ότι εμπίπτει σε μία από τις καταστάσεις της παρ. 2.2.3.1 και 2.2.3.4, εκτός από την περ. β' αυτής, για τις οποίες συντρέχει ο σχετικός λόγος αποκλεισμού, υποχρεούται, εφόσον επικαλεστεί μέτρα αυτοκάθαρσης για να αποδείξει την αξιοπιστία του, στο σχετικό πεδίο του ΕΕΕΣ, που εμφανίζεται κατόπιν της θετικής απάντησης που έδωσε περί συνδρομής κάποιου από τους ανωτέρω λόγους αποκλεισμού, να δηλώσει¹:

α. εάν τα μέτρα αυτοκάθαρσης, τα οποία έλαβε για τον συγκεκριμένο λόγο αποκλεισμού που έχει δηλώσει στο ΕΕΕΣ, έχουν ήδη κριθεί σε προγενέστερη διαδικασία στην οποία συμμετείχε, βάσει απόφασης που εκδόθηκε από την ίδια ή άλλη αναθέτουσα αρχή, κατόπιν γνωμοδότησης της Επιτροπής εξέτασης επανορθωτικών μέτρων.

β. εάν τα μέτρα κρίθηκαν ως επαρκή ή μη επαρκή, επισυνάπτοντας την απόφαση της περ. α με βάση την οποία έχουν κριθεί τα συγκεκριμένα μέτρα αυτοκάθαρσης. Περαιτέρω, δηλώνεται εάν η ως άνω απόφαση έχει καταστεί «δεσμευτική», με την έννοια ότι, είτε δεν έχουν ασκηθεί τα προβλεπόμενα μέσα έννομης προστασίας είτε ασκήθηκαν και έχει εκδοθεί σχετική απόφαση.

γ. στην περίπτωση που τα μέτρα έχουν κριθεί ως μη επαρκή, εάν έχει λάβει πρόσθετα μέτρα αυτοκάθαρσης μετά την ημερομηνία που εκδόθηκε η απόφαση της περ. α και σε περίπτωση που ισχύει το ανωτέρω να προβεί σε ανάλυσή τους, αναγράφοντας υποχρεωτικά και την ημερομηνία κατά την οποία αυτά ελήφθησαν.

Ειδικά στην περίπτωση που έχουν συμπεριληφθεί στα έγγραφα της σύμβασης δυνητικοί λόγοι αποκλεισμού, για τους οποίους δεν έχουν προβλεφθεί πεδία δήλωσης πληροφοριών στο Ευρωπαϊκό Έντιμο Έγγραφο Σύμβασης (ΕΕΕΣ), σχετικά με την λήψη, εκ μέρους των οικονομικών φορέων, επανορθωτικών μέτρων, αυτά θα δηλώνονται (αναφέρονται) στην συμπληρωματική υπεύθυνη δήλωση της παρ. 9, του άρθρου 79 του ν. 4412/2016.

Επισημαίνεται, τέλος, ότι η δήλωση του οικονομικού φορέα περί μη ρωσικής εμπλοκής, περιλαμβάνεται σε διακριτή υπεύθυνη δήλωση ή, εναλλακτικά, στη συνοδευτική υπεύθυνη δήλωση που δύναται να υποβάλλεται μαζί με το ΕΕΕΣ.

2.2.9.2 Αποδεικτικά μέσα

A. Για την απόδειξη της μη συνδρομής λόγων αποκλεισμού κατ' άρθρο 2.2.3 και της πλήρωσης των κριτηρίων ποιοτικής επιλογής κατά τις παραγράφους 2.2.4, 2.2.5, 2.2.6 και 2.2.7, οι οικονομικοί φορείς προσκομίζουν τα δικαιολογητικά του παρόντος. Η προσκόμιση των εν λόγω δικαιολογητικών γίνεται κατά τα οριζόμενα στο άρθρο 3.2 από τον προσωρινό ανάδοχο. Η αναθέτουσα αρχή μπορεί να ζητεί από προσφέροντες, σε οποιοδήποτε χρονικό σημείο κατά τη διάρκεια της διαδικασίας, να υποβάλλουν όλα ή ορισμένα δικαιολογητικά, όταν αυτό απαιτείται για την ορθή διεξαγωγή της διαδικασίας.

Οι οικονομικοί φορείς δεν υποχρεούνται να υποβάλλουν δικαιολογητικά ή άλλα αποδεικτικά στοιχεία, αν

¹ Πρβλ. Άρθρο 5 της Υ.Α. υπ' αριθμ. 102080/24-10-2022 «Ρύθμιση θεμάτων σχετικά με την εξέταση επανορθωτικών μέτρων από την Επιτροπή της παρ. 9 του άρθρου 73 του ν. 4412/2016», ΦΕΚ Β/02-11-2022

και στο μέτρο που η αναθέτουσα αρχή είναι δυνατόν να λαμβάνει τα πιστοποιητικά ή τις συναφείς πληροφορίες απευθείας μέσω πρόσβασης σε εθνική βάση δεδομένων σε οποιοδήποτε κράτος - μέλος της Ένωσης, η οποία διατίθεται δωρεάν, όπως εθνικό μητρώο συμβάσεων, εικονικό φάκελο επιχείρησης, ηλεκτρονικό σύστημα αποθήκευσης εγγράφων ή σύστημα προεπιλογής. Η δήλωση για την πρόσβαση σε εθνική βάση δεδομένων εμπεριέχεται στο Ευρωπαϊκό Ενιαίο Έγγραφο Σύμβασης (ΕΕΕΣ), στο οποίο περιέχονται επίσης οι πληροφορίες που απαιτούνται για τον συγκεκριμένο σκοπό, όπως η ηλεκτρονική διεύθυνση της βάσης δεδομένων, τυχόν δεδομένα αναγνώρισης και, κατά περίπτωση, η απαραίτητη δήλωση συναίνεσης.

Οι οικονομικοί φορείς δεν υποχρεούνται να υποβάλουν δικαιολογητικά, όταν η αναθέτουσα αρχή που έχει αναθέσει τη σύμβαση διαθέτει ήδη τα ως άνω δικαιολογητικά και αυτά εξακολουθούν να ισχύουν.

Τα δικαιολογητικά του παρόντος υποβάλλονται και γίνονται αποδεκτά σύμφωνα με την παράγραφο 2.4.2.5. και 3.2 της παρούσας.

Τα αποδεικτικά έγγραφα συντάσσονται στην ελληνική γλώσσα ή συνοδεύονται από επίσημη μετάφρασή τους στην ελληνική γλώσσα σύμφωνα με την παράγραφο 2.1.4.

B.1. Για την απόδειξη της μη συνδρομής των λόγων αποκλεισμού της παραγράφου 2.2.3 οι προσφέροντες οικονομικοί φορείς προσκομίζουν αντίστοιχα τα δικαιολογητικά που αναφέρονται παρακάτω. Οι οικονομικοί φορείς μεριμνούν να διαθέτουν πιστοποιητικά, τα οποία να καλύπτουν και τον χρόνο υποβολής της προσφοράς, προκειμένου να τα υποβάλουν, εφόσον αναδειχθούν προσωρινοί ανάδοχοι. Τα εν λόγω πιστοποιητικά υποβάλλονται μαζί με τα υπόλοιπα αποδεικτικά μέσα της παραγράφου 3.2 της παρούσας, από τον προσωρινό ανάδοχο, μέσω του υποσυστήματος, στον φάκελο «δικαιολογητικά προσωρινού αναδόχου».

Αν το αρμόδιο για την έκδοση των ανωτέρω κράτος-μέλος ή χώρα δεν εκδίδει τέτοιου είδους έγγραφα ή πιστοποιητικά ή όπου το έγγραφο ή τα πιστοποιητικά αυτά δεν καλύπτουν όλες τις περιπτώσεις που αναφέρονται στις παραγράφους 2.2.3.1 και 2.2.3.2 περ. α' και β', καθώς και στην περ. β' της παραγράφου 2.2.3.3, τα έγγραφα ή τα πιστοποιητικά μπορεί να αντικαθίστανται από ένορκη βεβαίωση ή, στα κράτη - μέλη ή στις χώρες όπου δεν προβλέπεται ένορκη βεβαίωση, από υπεύθυνη δήλωση του ενδιαφερομένου ενώπιον αρμόδιας δικαστικής ή διοικητικής αρχής, συμβολαιογράφου ή αρμόδιου επαγγελματικού ή εμπορικού οργανισμού του κράτους - μέλους ή της χώρας καταγωγής ή της χώρας όπου είναι εγκατεστημένος ο οικονομικός φορέας. Οι αρμόδιες δημόσιες αρχές παρέχουν, όπου κρίνεται αναγκαίο, επίσημη δήλωση στην οποία αναφέρεται ότι δεν εκδίδονται τα έγγραφα ή τα πιστοποιητικά της παρούσας παραγράφου ή ότι τα έγγραφα αυτά δεν καλύπτουν όλες τις περιπτώσεις που αναφέρονται στις παραγράφους 2.2.3.1 και 2.2.3.2 περ. α' και β', καθώς και στην περ. β' της παραγράφου 2.2.3.3. Οι επίσημες δηλώσεις καθίστανται διαθέσιμες μέσω του επιγραμμικού αποθετηρίου πιστοποιητικών (e-Certis) του άρθρου 81 του ν. 4412/2016.

Ειδικότερα οι οικονομικοί φορείς προσκομίζουν:

α) για την παράγραφο 2.2.3.1 απόσπασμα του σχετικού μητρώου, όπως του ποινικού μητρώου ή, ελλείψει αυτού, ισοδύναμο έγγραφο που εκδίδεται από αρμόδια δικαστική ή διοικητική αρχή του κράτους-μέλους ή της χώρας καταγωγής ή της χώρας όπου είναι εγκατεστημένος ο οικονομικός φορέας, από το οποίο προκύπτει ότι πληρούνται αυτές οι προϋποθέσεις, που να έχει εκδοθεί έως τρεις (3) μήνες πριν από την υποβολή του.

Η υποχρέωση προσκόμισης του ως άνω αποσπάσματος αφορά και στα μέλη του διοικητικού, διευθυντικού ή εποπτικού οργάνου του εν λόγω οικονομικού φορέα ή στα πρόσωπα που έχουν εξουσία εκπροσώπησης, λήψης αποφάσεων ή ελέγχου σε αυτό κατά τα ειδικότερα αναφερόμενα στην ως άνω παράγραφο 2.2.3.1,

β) για την παράγραφο 2.2.3.2 πιστοποιητικό που εκδίδεται από την αρμόδια αρχή του οικείου κράτους - μέλους ή χώρας, που να είναι εν ισχύ κατά το χρόνο υποβολής του, άλλως, στην περίπτωση που δεν αναφέρεται σε αυτό χρόνος ισχύος, που να έχει εκδοθεί έως τρεις (3) μήνες πριν από την υποβολή του.

Ιδίως οι οικονομικοί φορείς που είναι εγκατεστημένοι στην Ελλάδα προσκομίζουν:

i) Για την απόδειξη της εκπλήρωσης των φορολογικών υποχρεώσεων της παραγράφου 2.2.3.2 περίπτωση (α) αποδεικτικό ενημερότητας εκδιδόμενο από την Α.Α.Δ.Ε..

ii) Για την απόδειξη της εκπλήρωσης των υποχρεώσεων προς τους οργανισμούς κοινωνικής ασφάλισης της παραγράφου 2.2.3.2 περίπτωση α' πιστοποιητικό εκδιδόμενο από τον e-ΕΦΚΑ.

iii) Για την παράγραφο 2.2.3.2 περίπτωση α , πλέον των ως άνω πιστοποιητικών, υπεύθυνη δήλωση ότι δεν έχει εκδοθεί δικαστική ή διοικητική απόφαση με τελεσίδικη και δεσμευτική ισχύ για την αθέτηση των υποχρεώσεών τους όσον αφορά στην καταβολή φόρων ή εισφορών κοινωνικής ασφάλισης.

γ) για την παράγραφο 2.2.3.4 περίπτωση β' πιστοποιητικό που εκδίδεται από την αρμόδια αρχή του οικείου κράτους - μέλους ή χώρας, που να έχει εκδοθεί έως τρεις (3) μήνες πριν από την υποβολή του.

24PROC0014522735 2024-04-03

- Ιδίως οι οικονομικοί φορείς που είναι ενγλωβισμένοι στην Ε.Ο. ή Ε.Ο.Ε. προκρίνονται:
- i) Ενιαίο Πιστοποιητικό Δικαστικής Φερεγγυότητας από το αρμόδιο Πρωτοδικείο, από το οποίο προκύπτει ότι δεν τελούν υπό πτώχευση, πτωχευτικό συμβιβασμό ή υπό αναγκαστική διαχείριση ή δικαστική εκκαθάριση ή ότι δεν έχουν υπαχθεί σε διαδικασία εξυγίανσης. Για τις ΙΚΕ προσκομίζεται επιπλέον και πιστοποιητικό του Γ.Ε.Μ.Η. περί μη έκδοσης απόφασης λύσης ή κατάθεσης αίτησης λύσης του νομικού προσώπου, ενώ για τις ΕΠΕ προσκομίζεται επιπλέον πιστοποιητικό μεταβολών.
 - ii) Πιστοποιητικό του Γ.Ε.Μ.Η. από το οποίο προκύπτει ότι το νομικό πρόσωπο δεν έχει λυθεί και τεθεί υπό εκκαθάριση με απόφαση των εταίρων.
 - iii) Εκτύπωση της καρτέλας "Στοιχεία Μητρώου/ Επιχείρησης" από την ηλεκτρονική πλατφόρμα της Ανεξάρτητης Αρχής Δημοσίων Εσόδων, όπως αυτά εμφανίζονται στο taxisnet, από την οποία να προκύπτει η μη αναστολή της επιχειρηματικής δραστηριότητάς τους.

Προκειμένου για τα σωματεία και τους συνεταιρισμούς, το Ενιαίο Πιστοποιητικό Δικαστικής Φερεγγυότητας εκδίδεται για τα σωματεία από το αρμόδιο Πρωτοδικείο, και για τους συνεταιρισμούς για το χρονικό διάστημα έως τις 31.12.2019 από το Ειρηνοδικείο και μετά την παραπάνω ημερομηνία από το Γ.Ε.Μ.Η.

δ) Για τις λοιπές περιπτώσεις της παραγράφου 2.2.3.4, υπεύθυνη δήλωση του προσφέροντος οικονομικού φορέα ότι δεν συντρέχουν στο πρόσωπό του οι οριζόμενοι στην παράγραφο λόγους αποκλεισμού.

ε) Για την απόδειξη της μη συνδρομής του λόγου αποκλεισμού της παραγράφου 2.2.3.4. περίπτωση (ι) της παρούσης οι προσφέροντες οικονομικοί φορείς (είτε ημεδαποί είτε αλλοδαποί) υποβάλλουν Υπεύθυνη Δήλωση με το κάτωθι περιεχόμενο:

«Δηλώνω υπεύθυνα ότι δεν υπάρχει ρωσική συμμετοχή στην εταιρεία που εκπροσωπώ η οποία πρόκειται να εκτελέσει τη σύμβαση, σύμφωνα με τους περιορισμούς που περιλαμβάνονται στο άρθρο 5ια του κανονισμού του Συμβουλίου (ΕΕ) αριθ. 833/2014 της 31ης Ιουλίου 2014 σχετικά με περιοριστικά μέτρα λόγω των ενεργειών της Ρωσίας που αποσταθεροποιούν την κατάσταση στην Ουκρανία, όπως τροποποιήθηκε από τον με αριθ. 2022/578 Κανονισμό του Συμβουλίου (ΕΕ) της 8ης Απριλίου 2022. Συγκεκριμένα δηλώνω ότι : (α) ο οικονομικός φορέας που εκπροσωπώ (και καμία από τις εταιρείες που εκπροσωπούν μέλη της κοινοπραξίας μας) δεν είναι Ρώσος υπήκοος, ούτε φυσικό ή νομικό πρόσωπο, οντότητα ή φορέας εγκατεστημένος στη Ρωσία· (β) ο οικονομικός φορέας που εκπροσωπώ (και καμία από τις εταιρείες που εκπροσωπούν μέλη της κοινοπραξίας μας) δεν είναι νομικό πρόσωπο, οντότητα ή φορέας του οποίου τα δικαιώματα ιδιοκτησίας κατέχει άμεσα ή έμμεσα σε ποσοστό άνω του πενήντα τοις εκατό (50%) οντότητα αναφερόμενη στο στοιχείο α) της παρούσας παραγράφου · (γ) ούτε ο υπεύθυνα δηλώνων ούτε η εταιρεία που εκπροσωπώ δεν είμαστε φυσικό ή νομικό πρόσωπο, οντότητα ή όργανο που ενεργεί εξ ονόματος ή κατ' εντολή οντότητας που αναφέρεται στο σημείο(α) ή (β) παραπάνω, (δ) δεν υπάρχει συμμετοχή φορέων και οντοτήτων που απαριθμούνται στα ανωτέρω στοιχεία α) έως γ), άνω του 10 % της αξίας της σύμβασης των υπεργολάβων, προμηθευτών ή φορέων στις ικανότητες των οποίων να στηρίζεται ο ανάδοχος τον οποίον εκπροσωπώ.».

στ) Για την παράγραφο 2.2.3.8 υπεύθυνη δήλωση του προσφέροντος οικονομικού φορέα περί μη επιβολής σε βάρος του της κύρωσης του οριζόντιου αποκλεισμού, σύμφωνα τις διατάξεις της κείμενης νομοθεσίας.

B.2. Για την απόδειξη της απαίτησης του άρθρου 2.2.4. (απόδειξη καταλληλότητας για την άσκηση επαγγελματικής δραστηριότητας) προσκομίζουν πιστοποιητικό/βεβαίωση του οικείου επαγγελματικού ή εμπορικού μητρώου του κράτους εγκατάστασης. Οι οικονομικοί φορείς που είναι εγκατεστημένοι σε κράτος μέλος της Ευρωπαϊκής Ένωσης προσκομίζουν πιστοποιητικό/βεβαίωση του αντίστοιχου επαγγελματικού ή εμπορικού μητρώου του Παραρτήματος XI του Προσαρτήματος Α' του ν. 4412/2016, με το οποίο πιστοποιείται αφενός η εγγραφή τους σε αυτό και αφετέρου το ειδικό επάγγελμά τους. Στην περίπτωση που χώρα δεν τηρεί τέτοιο μητρώο, το έγγραφο ή το πιστοποιητικό μπορεί να αντικαθίσταται από ένορκη βεβαίωση ή, στα κράτη - μέλη ή στις χώρες όπου δεν προβλέπεται ένορκη βεβαίωση, από υπεύθυνη δήλωση του ενδιαφερομένου ενώπιον αρμόδιας δικαστικής ή διοικητικής αρχής, συμβολαιογράφου ή αρμόδιου επαγγελματικού ή εμπορικού οργανισμού της χώρας καταγωγής ή της

24PROC0014522735 2024-04-03
 χώρας όπου είναι εγκατεστημένοι οι οικονομικοί φορείς, δεν τηρεί αντίστοιχο μητρώο και ότι άσκει τη δραστηριότητα που απαιτείται για την εκτέλεση του αντικείμενου της υπό ανάθεση σύμβασης.²

Οι εγκατεστημένοι στην Ελλάδα οικονομικοί φορείς προσκομίζουν βεβαίωση εγγραφής στο Βιοτεχνικό ή Εμπορικό ή Βιομηχανικό Επιμελητήριο ή στο Μητρώο Κατασκευαστών Αμυντικού Υλικού ή πιστοποιητικό που εκδίδεται από την οικεία υπηρεσία του Γ.Ε.Μ.Η. των ως άνω Επιμελητηρίων.

Επισημαίνεται ότι, τα δικαιολογητικά που αφορούν στην απόδειξη της απαίτησης του άρθρου 2.2.4 (απόδειξη καταλληλότητας για την άσκηση επαγγελματικής δραστηριότητας) γίνονται αποδεκτά, εφόσον έχουν εκδοθεί έως τριάντα (30) εργάσιμες ημέρες πριν από την υποβολή τους, εκτός εάν, σύμφωνα με τις ειδικότερες διατάξεις αυτών, φέρουν συγκεκριμένο χρόνο ισχύος.

B.3. Για την απόδειξη της οικονομικής και χρηματοοικονομικής επάρκειας της παραγράφου 2.2.5 οι οικονομικοί φορείς προσκομίζουν

- Ισολογισμούς ή αποσπάσματα ισολογισμών, των τριών (3) τελευταίων ετών στις περιπτώσεις όπου η δημοσίευσή τους είναι υποχρεωτική σύμφωνα με την περί εταιρειών νομοθεσία της χώρας όπου είναι εγκατεστημένος ο οικονομικός φορέας.
- Σε περίπτωση που δεν έχει ακόμη ολοκληρωθεί η δημοσίευση του ισολογισμού του τελευταίου οικονομικού έτους υποβάλλεται υπεύθυνη δήλωση συνοδευόμενη από τα σχετικά επίσημα στοιχεία που υπάρχουν (π.χ. δηλώσεις φορολογίας εισοδήματος, δηλώσεις Φ.Π.Α. κ.λπ.) για το έτος αυτό.
- Σε περίπτωση που σύμφωνα με την νομοθεσία ο οικονομικός φορέας δεν υποχρεούται σε δημοσίευση ισολογισμού, τότε θα πρέπει να υποβάλλει υπεύθυνη δήλωση για τον κύκλο εργασιών συνοδευόμενη από τα σχετικά επίσημα στοιχεία που υπάρχουν (π.χ. δηλώσεις φορολογίας εισοδήματος, δηλώσεις Φ.Π.Α. κ.λπ.).
- Επιχειρήσεις που λειτουργούν ή ασκούν επιχειρηματική δραστηριότητα για χρονικό διάστημα που δεν επιτρέπει την έκδοση κατά νόμο τριών ισολογισμών, υποβάλλουν τους ισολογισμούς που έχουν εκδοθεί και τα σχετικά επίσημα στοιχεία που υπάρχουν κατά το διάστημα αυτό (π.χ. δηλώσεις φορολογίας εισοδήματος, δηλώσεις Φ.Π.Α. κ.λπ.).

Εάν ο οικονομικός φορέας, για βάσιμο λόγο, δεν είναι σε θέση να προσκομίσει τα ανωτέρω δικαιολογητικά, μπορεί να αποδεικνύει την οικονομική και χρηματοοικονομική του επάρκεια με οποιοδήποτε άλλο κατάλληλο έγγραφο.

B.4. Για την απόδειξη της τεχνικής ικανότητας της παραγράφου 2.2.6 οι οικονομικοί φορείς προσκομίζουν:

-Διατηρείται για λόγους αρίθμησης-

B.5. Για την απόδειξη της συμμόρφωσής τους με πρότυπα διασφάλισης ποιότητας και πρότυπα περιβαλλοντικής διαχείρισης της παραγράφου 2.2.7 οι οικονομικοί φορείς προσκομίζουν τα σχετικά πιστοποιητικά. Τα ως άνω πιστοποιητικά τα οποία θα πρέπει να έχουν εκδοθεί πριν την ημερομηνία δημοσίευσης της Διακήρυξης έτσι ώστε αυτό να αποτελεί απόδειξη της εμπειρίας στην εφαρμογή των προτύπων των παρεχόμενων υπηρεσιών και να είναι σε ισχύ κατά την ημερομηνία υποβολής της προσφοράς.

B.6 Για την απόδειξη της νόμιμης εκπροσώπησης, στις περιπτώσεις που ο οικονομικός φορέας είναι νομικό πρόσωπο και εγγράφεται υποχρεωτικά ή προαιρετικά, κατά την κείμενη νομοθεσία, και δηλώνει την εκπροσώπηση και τις μεταβολές της σε αρμόδια αρχή (πχ ΓΕΜΗ), προσκομίζει σχετικό πιστοποιητικό ισχύουσας εκπροσώπησης, **το οποίο πρέπει να έχει εκδοθεί έως τριάντα (30) εργάσιμες ημέρες πριν από την υποβολή του**, εκτός αν αυτό φέρει συγκεκριμένο χρόνο ισχύος. Ειδικότερα για τους ημεδαπούς οικονομικούς φορείς προσκομίζονται:

- i) για την απόδειξη της νόμιμης εκπροσώπησης, στις περιπτώσεις που ο οικονομικός φορέας είναι νομικό πρόσωπο και υποχρεούται, κατά την κείμενη νομοθεσία, να δηλώνει την εκπροσώπηση και τις μεταβολές της στο ΓΕΜΗ, προσκομίζει σχετικό πιστοποιητικό ισχύουσας εκπροσώπησης, **το οποίο πρέπει να έχει εκδοθεί έως τριάντα (30) εργάσιμες ημέρες πριν από την υποβολή του.**
- ii) **Για την απόδειξη της νόμιμης σύστασης και των μεταβολών του νομικού προσώπου γενικό πιστοποιητικό μεταβολών του ΓΕΜΗ, εφόσον έχει εκδοθεί έως τρεις (3) μήνες πριν από την υποβολή του.**

² Πρβλ. Παράρτημα XI Προσαρτήματος Α ν. 4412/2016. Επισημαίνεται ότι η Α.Α. απαιτεί στην εκάστοτε διακήρυξη, κατά περίπτωση, για τους εγκατεστημένους στην Ελλάδα οικονομικούς φορείς βεβαίωση εγγραφής σε ένα από τα σχετικά Επιμελητήρια/ Μητρώα, κατά περίπτωση .

Στις λοιπές περιπτώσεις, τα κριτήρια περίληψης των πιστοποιητικών έγκρισης σύστασης και νόμιμης εκπροσώπησης (όπως καταστατικά, πιστοποιητικά μεταβολών, αντίστοιχα ΦΕΚ, αποφάσεις συγκρότησης οργάνων διοίκησης σε σώμα, κλπ., ανάλογα με τη νομική μορφή του οικονομικού φορέα), συνοδευόμενα από υπεύθυνη δήλωση του νόμιμου εκπροσώπου ότι εξακολουθούν να ισχύουν κατά την υποβολή τους.

Σε περίπτωση που για τη διενέργεια της παρούσας διαδικασίας ανάθεσης έχουν χορηγηθεί εξουσίες σε πρόσωπο πλέον αυτών που αναφέρονται στα παραπάνω έγγραφα, προσκομίζεται επιπλέον απόφαση-πρακτικό του αρμοδίου καταστατικού οργάνου διοίκησης του νομικού προσώπου με την οποία χορηγήθηκαν οι σχετικές εξουσίες. Όσον αφορά τα φυσικά πρόσωπα, εφόσον έχουν χορηγηθεί εξουσίες σε τρίτα πρόσωπα, προσκομίζεται εξουσιοδότηση του οικονομικού φορέα.

Οι αλλοδαποί οικονομικοί φορείς προσκομίζουν τα προβλεπόμενα, κατά τη νομοθεσία της χώρας εγκατάστασης, αποδεικτικά έγγραφα, και εφόσον δεν προβλέπονται, υπεύθυνη δήλωση του νόμιμου εκπροσώπου, από την οποία αποδεικνύονται τα ανωτέρω ως προς τη νόμιμη σύσταση, μεταβολές και εκπροσώπηση του οικονομικού φορέα.

Οι ως άνω υπεύθυνες δηλώσεις γίνονται αποδεκτές, εφόσον έχουν συνταχθεί μετά την κοινοποίηση της πρόσκλησης για την υποβολή των δικαιολογητικών.

Από τα ανωτέρω έγγραφα πρέπει να προκύπτουν η νόμιμη σύσταση του οικονομικού φορέα, όλες οι σχετικές τροποποιήσεις των καταστατικών, το/τα πρόσωπο/α που δεσμεύει/ουν νόμιμα την εταιρία κατά την ημερομηνία διενέργειας του διαγωνισμού (νόμιμος εκπρόσωπος, δικαίωμα υπογραφής κλπ.), τυχόν τρίτοι, στους οποίους έχει χορηγηθεί εξουσία εκπροσώπησης, καθώς και η θητεία του/των ή/και των μελών του οργάνου διοίκησης/ νόμιμου εκπροσώπου.

B.7. Οι οικονομικοί φορείς που είναι εγγεγραμμένοι σε επίσημους καταλόγους που προβλέπονται από τις εκάστοτε ισχύουσες εθνικές διατάξεις ή διαθέτουν πιστοποίηση από οργανισμούς πιστοποίησης που συμμορφώνονται με τα ευρωπαϊκά πρότυπα πιστοποίησης, κατά την έννοια του Παραρτήματος VII του Προσαρτήματος Α' του ν. 4412/2016, μπορούν να προσκομίζουν στις αναθέτουσες αρχές πιστοποιητικό εγγραφής εκδιδόμενο από την αρμόδια αρχή ή το πιστοποιητικό που εκδίδεται από τον αρμόδιο οργανισμό πιστοποίησης.

Στα πιστοποιητικά αυτά αναφέρονται τα δικαιολογητικά βάσει των οποίων έγινε η εγγραφή των εν λόγω οικονομικών φορέων στον επίσημο κατάλογο ή η πιστοποίηση και η κατάταξη στον εν λόγω κατάλογο.

Η πιστοποιούμενη εγγραφή στους επίσημους καταλόγους από τους αρμόδιους οργανισμούς ή το πιστοποιητικό, που εκδίδεται από τον οργανισμό πιστοποίησης, συνιστά τεκμήριο καταλληλότητας όσον αφορά τις απαιτήσεις ποιοτικής επιλογής, τις οποίες καλύπτει ο επίσημος κατάλογος ή το πιστοποιητικό.

Οι οικονομικοί φορείς που είναι εγγεγραμμένοι σε επίσημους καταλόγους απαλλάσσονται από την υποχρέωση υποβολής των δικαιολογητικών που αναφέρονται στο πιστοποιητικό εγγραφής τους. Ειδικώς όσον αφορά την καταβολή των εισφορών κοινωνικής ασφάλισης και των φόρων και τελών, προσκομίζονται επιπρόσθετως της βεβαίωσης εγγραφής στον επίσημο κατάλογο και πιστοποιητικά, κατά τα οριζόμενα ανωτέρω στην περίπτωση B.1, υποπερ. i, ii και iii της περ. β.

B.8. Οι ενώσεις οικονομικών φορέων που υποβάλλουν κοινή προσφορά, υποβάλλουν τα παραπάνω, κατά περίπτωση δικαιολογητικά, για κάθε οικονομικό φορέα που συμμετέχει στην ένωση, σύμφωνα με τα ειδικότερα προβλεπόμενα στο άρθρο 19 παρ. 2 του ν. 4412/2016.

B.9. Στην περίπτωση που οικονομικός φορέας επιθυμεί να στηριχθεί στις ικανότητες άλλων φορέων, για την απόδειξη ότι θα έχει στη διάθεσή του τους αναγκαίους πόρους, προσκομίζει, ιδίως, σχετική έγγραφη δέσμευση των φορέων αυτών για τον σκοπό αυτό. Ειδικότερα, προσκομίζεται έγγραφο (συμφωνητικό ή σε περίπτωση νομικού προσώπου απόφαση του αρμοδίου οργάνου διοίκησης αυτού ή σε περίπτωση φυσικού προσώπου υπεύθυνη δήλωση), δυνάμει του οποίου αμφότεροι, διαγωνιζόμενος οικονομικός φορέας και τρίτος φορέας, εγκρίνουν τη μεταξύ τους συνεργασία για την κατά περίπτωση παροχή προς τον διαγωνιζόμενο της χρηματοοικονομικής ή/και τεχνικής ή/και επαγγελματικής ικανότητας του φορέα, ώστε αυτή να είναι στη διάθεση του διαγωνιζόμενου για την εκτέλεση της Σύμβασης. Η σχετική αναφορά θα πρέπει να είναι λεπτομερής και να αναφέρει κατ' ελάχιστον τους συγκεκριμένους πόρους που θα είναι διαθέσιμοι για την εκτέλεση της σύμβασης και τον τρόπο δια του οποίου θα χρησιμοποιηθούν αυτοί για την εκτέλεση της σύμβασης. Ο τρίτος θα δεσμεύεται ρητά ότι θα διαθέσει στον διαγωνιζόμενο τους συγκεκριμένους πόρους κατά τη διάρκεια της σύμβασης και ο διαγωνιζόμενος ότι θα κάνει χρήση αυτών σε περίπτωση που του ανατεθεί η σύμβαση.

Σε περίπτωση που ο τρίτος διαθέτει χρηματοοικονομική επάρκεια, θα δηλώνει επίσης ότι καθίσταται από κοινού με τον διαγωνιζόμενο υπεύθυνος για την εκτέλεση της σύμβασης.

Σε περίπτωση που ο τρίτος διαθέτει στοιχεία τεχνικής ή επαγγελματικής καταλληλότητας που σχετίζονται με τους τίτλους σπουδών και τα επαγγελματικά προσόντα που ορίζονται στην περίπτωση στ' του Μέρους II του Παραρτήματος XII του Προσαρτήματος Α του ν. 4412/2016 ή με την σχετική επαγγελματική εμπειρία,

θα δεσμεύεται ότι θα ενορκίσει τις εργασίες ή υπηρεσίες που του οφείλει, απαιτούνται οι συγκεκριμένες ικανότητες, δηλώνοντας το τμήμα της σύμβασης που θα εκτελέσει.

B.10. Στην περίπτωση που ο οικονομικός φορέας δηλώνει στην προσφορά του ότι θα κάνει χρήση υπεργολάβων, στις ικανότητες των οποίων δεν στηρίζεται, προσκομίζεται υπεύθυνη δήλωση του προσφέροντος με αναφορά του τμήματος της σύμβασης το οποίο προτίθεται να αναθέσει σε τρίτους υπό μορφή υπεργολαβίας και υπεύθυνη δήλωση των υπεργολάβων ότι αποδέχονται την εκτέλεση των εργασιών.

B.11. Επισημαίνεται ότι γίνονται αποδεκτές:

- οι ένορκες βεβαιώσεις που αναφέρονται στην παρούσα Διακήρυξη, εφόσον έχουν συνταχθεί έως τρεις (3) μήνες πριν από την υποβολή τους,
- οι υπεύθυνες δηλώσεις, εφόσον έχουν συνταχθεί μετά την κοινοποίηση της πρόσκλησης για την υποβολή των δικαιολογητικών. Σημειώνεται ότι δεν απαιτείται θεώρηση του γνησίου της υπογραφής τους.

2.3 Κριτήρια Ανάθεσης

2.3.1 Κριτήριο ανάθεσης

Κριτήριο ανάθεσης της Σύμβασης είναι:

Η πλέον συμφέρουσα από οικονομική άποψη προσφορά μόνο βάσει τιμής.

2.3.2 Βαθμολόγηση και κατάταξη προσφορών – Διατηρείται για λόγους αρίθμησης

2.3.3 Ηλεκτρονικοί πλειστηριασμοί - Διατηρείται για λόγους αρίθμησης

2.4 Κατάρτιση - Περιεχόμενο Προσφορών

2.4.1 Γενικοί όροι υποβολής προσφορών

2.4.1.1. Οι προσφορές υποβάλλονται με βάση τις απαιτήσεις που ορίζονται στο **Παράρτημα II** της Διακήρυξης, **για ένα ή περισσότερα τμήματα ή/και για το σύνολο των τμημάτων του διαγωνισμού.**

Γίνονται δεκτές προσφορές μόνο για το σύνολο της ποσότητας των ειδών εκάστου τμήματος. Προσφορά που θα αφορά μέρος της ποσότητας των ειδών τμήματος, θα απορρίπτεται ως απαράδεκτη.

2.4.1.2. Δεν επιτρέπονται εναλλακτικές προσφορές.

2.4.1.3. Η ένωση Οικονομικών Φορέων υποβάλλει κοινή προσφορά, η οποία υπογράφεται υποχρεωτικά ηλεκτρονικά είτε από όλους τους Οικονομικούς Φορείς που αποτελούν την ένωση, είτε από εκπρόσωπό τους νομίμως εξουσιοδοτημένο. Στην προσφορά, απαραίτητως πρέπει να προσδιορίζεται η έκταση και το είδος της συμμετοχής του (συμπεριλαμβανομένης της κατανομής αμοιβής μεταξύ τους) κάθε μέλους της ένωσης, καθώς και ο εκπρόσωπος/συντονιστής αυτής.

2.4.1.4 Οι οικονομικοί φορείς μπορούν να αποσύρουν την προσφορά τους, πριν την καταληκτική ημερομηνία υποβολής προσφοράς, χωρίς να απαιτείται έγκριση εκ μέρους του αποφαινομένου οργάνου της αναθέτουσας αρχής, υποβάλλοντας έγγραφη ειδοποίηση προς την αναθέτουσα αρχή μέσω της λειτουργικότητας «Επικοινωνία» του ΕΣΗΔΗΣ.

2.4.2 Χρόνος και Τρόπος υποβολής προσφορών

2.4.2. Οι προσφορές υποβάλλονται από τους ενδιαφερόμενους ηλεκτρονικά, μέσω του ΕΣΗΔΗΣ, μέχρι την καταληκτική ημερομηνία και ώρα που ορίζει η παρούσα διακήρυξη, στην Ελληνική Γλώσσα, σε ηλεκτρονικό φάκελο, σύμφωνα με τα αναφερόμενα στον ν. 4412/2016, ιδίως στα άρθρα 36 και 37 και στην κατ' εξουσιοδότηση των διατάξεων της παρ. 5 του άρθρου 36 του ν. 4412/2016 εκδοθείσα με αρ. 64233/2021 (Β' 2453/09-06-2021) Κοινή Απόφαση των Υπουργών Ανάπτυξης και Επενδύσεων και Ψηφιακής Διακυβέρνησης «Ρυθμίσεις τεχνικών ζητημάτων που αφορούν την ανάθεση και εκτέλεση των Δημοσίων Συμβάσεων Προμηθειών και Υπηρεσιών με χρήση των επιμέρους εργαλείων και διαδικασιών του Εθνικού Συστήματος Ηλεκτρονικών Δημοσίων Συμβάσεων (ΕΣΗΔΗΣ)» (εφεξής Κ.Υ.Α. ΕΣΗΔΗΣ Προμήθειες και Υπηρεσίες).

Για τη συμμετοχή στο διαγωνισμό οι ενδιαφερόμενοι οικονομικοί φορείς απαιτείται να διαθέτουν προηγμένη ηλεκτρονική υπογραφή που υποστηρίζεται τουλάχιστον από αναγνωρισμένο (εγκεκριμένο) πιστοποιητικό, το οποίο χορηγήθηκε από πάροχο υπηρεσιών πιστοποίησης, ο οποίος περιλαμβάνεται στον κατάλογο εμπιστευσης που προβλέπεται στην απόφαση 2009/767/ΕΚ και σύμφωνα με τα οριζόμενα στο Κανονισμό (ΕΕ) 910/2014 και να εγγραφούν στο ΕΣΗΔΗΣ, σύμφωνα με την περ. β της παρ. 2 του άρθρου 37

2.4.2.2. Ο χρόνος υποβολής της προσφοράς μέσω του ΕΣΗΔΗΣ βεβαιώνεται αυτόματα από το ΕΣΗΔΗΣ με υπηρεσίες χρονοσήμανσης, σύμφωνα με τα οριζόμενα στο άρθρο 37 του ν. 4412/2016 και τις διατάξεις του άρθρου 10 της ως άνω κοινής υπουργικής απόφασης.

Μετά την παρέλευση της καταληκτικής ημερομηνίας και ώρας, δεν υπάρχει η δυνατότητα υποβολής προσφοράς στο ΕΣΗΔΗΣ. Σε περιπτώσεις τεχνικής αδυναμίας λειτουργίας του ΕΣΗΔΗΣ, η αναθέτουσα αρχή ρυθμίζει τα της συνέχειας του διαγωνισμού με αιτιολογημένη απόφασή της.

2.4.2.3. Οι οικονομικοί φορείς υποβάλλουν με την προσφορά τους τα ακόλουθα σύμφωνα με τις διατάξεις του άρθρου 13 της Κ.Υ.Α. ΕΣΗΔΗΣ Προμήθειες και Υπηρεσίες:

(α) έναν ηλεκτρονικό (υπο)φάκελο με την ένδειξη «Δικαιολογητικά Συμμετοχής-Τεχνική Προσφορά», στον οποίο περιλαμβάνεται το σύνολο των κατά περίπτωση απαιτούμενων δικαιολογητικών και η τεχνική προσφορά, σύμφωνα με τις διατάξεις της κείμενης νομοθεσίας και την παρούσα.

(β) έναν ηλεκτρονικό (υπο)φάκελο με την ένδειξη «Οικονομική Προσφορά», στον οποίο περιλαμβάνεται η οικονομική προσφορά του οικονομικού φορέα και το σύνολο των κατά περίπτωση απαιτούμενων δικαιολογητικών.

Από τον Οικονομικό Φορέα σημαίνονται, με χρήση της σχετικής λειτουργικότητας του ΕΣΗΔΗΣ, τα στοιχεία εκείνα της προσφοράς του που έχουν εμπιστευτικό χαρακτήρα σύμφωνα με τα οριζόμενα στο άρθρο 21 του ν. 4412/2016. Εφόσον ένας οικονομικός φορέας χαρακτηρίζει πληροφορίες ως εμπιστευτικές, λόγω ύπαρξης τεχνικού ή εμπορικού απορρήτου, στη σχετική δήλωσή του, αναφέρει ρητά όλες τις σχετικές διατάξεις νόμου ή διοικητικές πράξεις που επιβάλλουν την εμπιστευτικότητα της συγκεκριμένης πληροφορίας.

Δεν χαρακτηρίζονται ως εμπιστευτικές, πληροφορίες σχετικά με τις τιμές μονάδας, τις προσφερόμενες ποσότητες, την οικονομική προσφορά και τα στοιχεία της τεχνικής προσφοράς που χρησιμοποιούνται για την αξιολόγησή της.

2.4.2.4. Εφόσον οι Οικονομικοί Φορείς καταχωρίσουν τα στοιχεία, μεταδεδομένα και συνημμένα ηλεκτρονικά αρχεία, που αφορούν δικαιολογητικά συμμετοχής-τεχνικής προσφοράς και οικονομικής προσφοράς τους στις αντίστοιχες ειδικές ηλεκτρονικές φόρμες του ΕΣΗΔΗΣ, στην συνέχεια, μέσω σχετικής λειτουργικότητας, εξάγουν αναφορές (εκτυπώσεις) σε μορφή ηλεκτρονικών αρχείων PDF, τα οποία αποτελούν συνοπτική αποτύπωση των καταχωρισμένων στοιχείων. Τα ηλεκτρονικά αρχεία των εν λόγω αναφορών (εκτυπώσεων) υπογράφονται ψηφιακά, σύμφωνα με τις προβλεπόμενες διατάξεις (περ. β της παρ. 2 του άρθρου 37) και επισυνάπτονται από τον Οικονομικό Φορέα στους αντίστοιχους υποφακέλους. Επισημαίνεται ότι η εξαγωγή και η επισύναψη των προαναφερθέντων αναφορών (εκτυπώσεων) δύναται να πραγματοποιείται για κάθε υποφακέλο ξεχωριστά, από τη στιγμή που έχει ολοκληρωθεί η καταχώριση των στοιχείων σε αυτόν.

2.4.2.5. Ειδικότερα, όσον αφορά τα συνημμένα ηλεκτρονικά αρχεία της προσφοράς, οι Οικονομικοί Φορείς τα καταχωρίζουν στους ανωτέρω (υπο)φακέλους μέσω του Υποσυστήματος, ως εξής :

Τα έγγραφα που καταχωρίζονται στην ηλεκτρονική προσφορά, και δεν απαιτείται να προσκομισθούν και σε έντυπη μορφή, γίνονται αποδεκτά κατά περίπτωση, σύμφωνα με τα προβλεπόμενα στις διατάξεις: Δεν προσκομίζονται σε έντυπη μορφή στοιχεία και δικαιολογητικά τα οποία φέρουν ηλεκτρονική υπογραφή, τα ΦΕΚ, τα τεχνικά φυλλάδια και όσα προβλέπεται από το ν. 4250/2014 ότι οι φορείς υποχρεούνται να αποδέχονται σε αντίγραφα των πρωτοτύπων.

α) είτε των άρθρων 13, 14 και 28 του ν. 4727/2020 (Α' 184) περί ηλεκτρονικών δημοσίων εγγράφων που φέρουν ηλεκτρονική υπογραφή ή σφραγίδα και, εφόσον πρόκειται για αλλοδαπά δημόσια ηλεκτρονικά έγγραφα, εάν φέρουν επισημείωση e-Apostille

β) είτε των άρθρων 15 και 272 του ν. 4727/2020 (Α' 184) περί ηλεκτρονικών ιδιωτικών εγγράφων που φέρουν ηλεκτρονική υπογραφή ή σφραγίδα γ) είτε του άρθρου 11 του ν. 2690/1999 (Α' 45),

δ) είτε της παρ. 2 του άρθρου 37 του ν. 4412/2016, περί χρήσης ηλεκτρονικών υπογραφών σε ηλεκτρονικές διαδικασίες δημοσίων συμβάσεων,

ε) είτε της παρ. 8 του άρθρου 92 του ν. 4412/2016, περί συνυποβολής υπεύθυνης δήλωσης στην περίπτωση απλής φωτοτυπίας ιδιωτικών εγγράφων.

Επιπλέον, δεν προσκομίζονται σε έντυπη μορφή τα ΦΕΚ και ενημερωτικά και τεχνικά φυλλάδια και άλλα έντυπα, εταιρικά ή μη, με ειδικό τεχνικό περιεχόμενο, δηλαδή έντυπα με αμιγώς τεχνικά χαρακτηριστικά, όπως αριθμούς, αποδόσεις σε διεθνείς μονάδες, μαθηματικούς τύπους και σχέδια. Ειδικότερα, τα στοιχεία και δικαιολογητικά για τη συμμετοχή του Οικονομικού Φορέα στη διαδικασία καταχωρίζονται από αυτόν σε μορφή ηλεκτρονικών αρχείων με μορφότυπο PDF.

Έως την ημέρα και ώρα αποσφράγισης των προσφορών προσκομίζονται με ευθύνη του οικονομικού φορέα στην αναθέτουσα αρχή, σε έντυπη μορφή και σε κλειστό-ούς φάκελο-ους, στον οποίο αναγράφεται ο αποστολέας και ως παραλήπτης η Επιτροπή Διαγωνισμού του παρόντος διαγωνισμού,

τα στοιχεία της ηλεκτρονικής προσφοράς που τα οποία απαιτείται να προσκομισθούν σε πρωτότυπη μορφή. Τέτοια στοιχεία και δικαιολογητικά ενδεικτικά είναι :

- α) η πρωτότυπη εγγυητική επιστολή συμμετοχής, πλην των περιπτώσεων που αυτή εκδίδεται ηλεκτρονικά, άλλως η προσφορά απορρίπτεται ως απαράδεκτη,
- β) αυτά που δεν υπάγονται στις διατάξεις του άρθρου 11 παρ. 2 του ν. 2690/1999,
- γ) ιδιωτικά έγγραφα τα οποία δεν έχουν επικυρωθεί από δικηγόρο ή δεν φέρουν θεώρηση από υπηρεσίες και φορείς της περίπτωσης α της παρ. 2 του άρθρου 11 του ν. 2690/1999 ή δεν συνοδεύονται από υπεύθυνη δήλωση για την ακρίβειά τους, καθώς και
- δ) τα αλλοδαπά δημόσια έντυπα έγγραφα που φέρουν την επισημείωση της Χάγης (Apostille), ή προξενική θεώρηση και δεν έχουν επικυρωθεί από δικηγόρο.

Σε περίπτωση μη υποβολής ενός ή περισσότερων από τα ως άνω στοιχεία και δικαιολογητικά που υποβάλλονται σε έντυπη μορφή, πλην της πρωτότυπης εγγύησης συμμετοχής, η αναθέτουσα αρχή δύναται να ζητήσει τη συμπλήρωση και υποβολή τους, σύμφωνα με το άρθρο 102 του ν. 4412/2016. Στα αλλοδαπά δημόσια έγγραφα και δικαιολογητικά εφαρμόζεται η Συνθήκη της Χάγης της 5ης.10.1961, που κυρώθηκε με το ν. 1497/1984 (Α'188) , εφόσον συντάσσονται σε κράτη που έχουν προσχωρήσει στην ως άνω Συνθήκη, άλλως φέρουν προξενική θεώρηση. Απαλλάσσονται από την απαίτηση επικύρωσης (με Apostille ή Προξενική Θεώρηση) αλλοδαπά δημόσια έγγραφα όταν καλύπτονται από διμερείς ή πολυμερείς συμφωνίες που έχει συνάψει η Ελλάδα (ενδεικτικά «Σύμβαση νομικής συνεργασίας μεταξύ Ελλάδας και Κύπρου - 05.03.1984» (κυρωτικός ν.1548/1985, «Σύμβαση περί απαλλαγής από την επικύρωση ορισμένων πράξεων και εγγράφων - 15.09.1977» (κυρωτικός ν.4231/2014)). Επίσης απαλλάσσονται από την απαίτηση επικύρωσης ή παρόμοιας διατύπωσης δημόσια έγγραφα που εκδίδονται από τις αρχές κράτους μέλους που υπάγονται στον Καν ΕΕ 2016/1191 για την απλούστευση των απαιτήσεων για την υποβολή ορισμένων δημοσίων εγγράφων στην ΕΕ, όπως, ενδεικτικά, το λευκό ποινικό μητρώο, υπό τον όρο ότι τα σχετικά με το γεγονός αυτό δημόσια έγγραφα εκδίδονται για πολίτη της Ένωσης από τις αρχές του κράτους μέλους της ιθαγένειάς του.

Επίσης, γίνονται υποχρεωτικά αποδεκτά ευκρινή φωτοαντίγραφα εγγράφων που έχουν εκδοθεί από αλλοδαπές αρχές και έχουν επικυρωθεί από δικηγόρο, σύμφωνα με τα προβλεπόμενα στην παρ. 2 περ. β του άρθρου 1Γ του ν. 2690/1999 «Κώδικας Διοικητικής Διαδικασίας», όπως αντικαταστάθηκε ως άνω με το άρθρο 1 παρ.2 του ν.4250/2014.

Οι πρωτότυπες εγγυήσεις συμμετοχής, πλην των εγγυήσεων που εκδίδονται ηλεκτρονικά, προσκομίζονται, με ευθύνη του οικονομικού φορέα, σε κλειστό φάκελο, στον οποίο αναγράφεται ο αποστολέας, τα στοιχεία του παρόντος διαγωνισμού και ως παραλήπτης η Επιτροπή Διαγωνισμού, το αργότερο πριν την ημερομηνία και ώρα αποσφράγισης των προσφορών που ορίζεται στην παρ. 3.1 της παρούσας, άλλως η προσφορά απορρίπτεται ως απαράδεκτη, μετά από γνώμη της Επιτροπής Διαγωνισμού.

Η προσκόμιση των εγγυήσεων συμμετοχής πραγματοποιείται είτε με κατάθεση του ως άνω φακέλου στην υπηρεσία πρωτοκόλλου της αναθέτουσας αρχής, είτε με την αποστολή του ταχυδρομικώς, επί αποδείξει. Το βάρος απόδειξης της έγκαιρης προσκόμισης φέρει ο οικονομικός φορέας. Το εμπρόθεσμο αποδεικνύεται με την επίκληση του αριθμού πρωτοκόλλου ή την προσκόμιση του σχετικού αποδεικτικού αποστολής κατά περίπτωση.

Στην περίπτωση που επιλεγεί η αποστολή του φακέλου της εγγύησης συμμετοχής ταχυδρομικώς, ο οικονομικός φορέας αναρτά, εφόσον δεν διαθέτει αριθμό έγκαιρης εισαγωγής του φακέλου του στο πρωτόκολλο της αναθέτουσας αρχής, το αργότερο έως την ημερομηνία και ώρα αποσφράγισης των προσφορών, μέσω της λειτουργικότητας «Επικοινωνία», τα σχετικά αποδεικτικά στοιχεία προσκόμισης (αποδεικτικό κατάθεσης σε υπηρεσίες ταχυδρομείου- ταχυμεταφορών), προκειμένου να ενημερώσει την αναθέτουσα αρχή περί της τήρησης της υποχρέωσής του σχετικά με την (εμπρόθεσμη) προσκόμιση της εγγύησης συμμετοχής του στον παρόντα διαγωνισμό.

2.4.3 Περιεχόμενα Φακέλου «Δικαιολογητικά Συμμετοχής - Τεχνική Προσφορά»

2.4.3.1 Τα στοιχεία και δικαιολογητικά για την συμμετοχή των προσφερόντων στη διαγωνιστική διαδικασία περιλαμβάνουν με ποινή αποκλεισμού τα ακόλουθα υπό α και β στοιχεία:

- α) **το Ευρωπαϊκό Ενιαίο Έγγραφο Σύμβασης (ΕΕΕΣ)** όπως προβλέπεται στις παρ. 1 και 3 του άρθρου 79 του ν. 4412/2016 και τη συνοδευτική υπεύθυνη δήλωση με την οποία ο οικονομικός φορέας δύναται να διευκρινίζει τις πληροφορίες που παρέχει με το (ΕΕΕΣ) σύμφωνα με την παρ. 9 του ίδιου άρθρου,
- β) **την εγγύηση συμμετοχής**, όπως προβλέπεται στο άρθρο 72 του ν. 4412/2016 και τις παραγράφους 2.1.5 και 2.2.2 αντίστοιχα της παρούσας διακήρυξης.

Οι προσφέροντες συμπληρώνουν το σχετικό υπόδειγμα (ΕΕΕΣ), το οποίο αποτελεί αναπόσπαστο μέρος της παρούσας διακήρυξης ως Παράρτημα αυτής.

Η συμπλήρωσή του δύναται να πραγματοποιηθεί με χρήση του ηλεκτρονικού προγράμματος Promitheus ESPDint, προσβάσιμου μέσω της Διαδικτυακής Πύλης (<https://espd.eprocurement.gov.gr/>) του ΟΠΣ ΕΣΗΔΗΣ, ή άλλης σχετικής συμβατής πλατφόρμας υπηρεσιών διαχείρισης ηλεκτρονικών ΕΕΕΣ. Οι Οικονομικοί Φορείς δύνανται για τον σκοπό αυτό να αξιοποιήσουν το αντίστοιχο ηλεκτρονικό αρχείο με μορφότυπο XML που αποτελεί επικουρικό στοιχείο των εγγράφων της σύμβασης.

Το συμπληρωμένο από τον Οικονομικό Φορέα (ΕΕΕΣ), καθώς και η τυχόν συνοδευτική αυτού υπεύθυνη δήλωση, υποβάλλονται σύμφωνα με την περίπτωση δ της παραγράφου 2.4.2.5 της παρούσας, σε ψηφιακά υπογεγραμμένο ηλεκτρονικό αρχείο τύπου .PDF.

Οι ενώσεις οικονομικών φορέων που υποβάλλουν κοινή προσφορά, υποβάλλουν το (ΕΕΕΣ) για κάθε οικονομικό φορέα που συμμετέχει στην ένωση.

2.4.3.2 Η τεχνική προσφορά θα πρέπει να καλύπτει όλες τις απαιτήσεις και τις προδιαγραφές που έχουν τεθεί από την αναθέτουσα αρχή στο Παράρτημα ΙΙ της Διακήρυξης, περιγράφοντας ακριβώς πώς οι συγκεκριμένες απαιτήσεις και προδιαγραφές πληρούνται. Περιλαμβάνει ιδίως τα έγγραφα και δικαιολογητικά, βάσει των οποίων θα αξιολογηθεί η καταλληλότητα των προσφερόμενων ειδών, με βάση το κριτήριο ανάθεσης, σύμφωνα με τα αναλυτικώς αναφερόμενα στο ως άνω Παράρτημα.

Οι οικονομικοί φορείς αναφέρουν το τμήμα της σύμβασης που προτίθενται να αναθέσουν υπό μορφή υπεργολαβίας σε τρίτους, καθώς και τους υπεργολάβους που προτείνουν.

Επισημαίνεται στους ενδιαφερόμενους οικονομικούς φορείς η υποχρέωση (επί ποινή αποκλεισμού) να συμπεριλάβουν στον (υπο)φάκελο της τεχνικής προσφοράς: το Φύλλο Συμμόρφωσης - Παράρτημα ΙΙ της παρούσας.

2.4.4 Περιεχόμενα Φακέλου «Οικονομική Προσφορά» / Τρόπος σύνταξης και υποβολής οικονομικών προσφορών

Η Οικονομική Προσφορά συντάσσεται με βάση το αναγραφόμενο στην παρούσα κριτήριο ανάθεσης σύμφωνα με τα οριζόμενα στο Παράρτημα ΙΙ της παρούσας.

Οι οικονομικοί φορείς θα υποβάλουν ένα φάκελο οικονομικής προσφοράς για κάθε τμήμα στο οποίο θα υποβάλλουν προσφορά.

Η τιμή μονάδας πρέπει να δίνεται με τον ακόλουθο τρόπο :

Στην ειδική ηλεκτρονική φόρμα του Συστήματος, θα συμπληρωθεί η τιμή προσφοράς **ανά τεμάχιο, σε ευρώ, χωρίς Φ.Π.Α., συμπεριλαμβανομένων των υπέρ τρίτων κρατήσεων και κάθε είδους δαπανών, για την παράδοση των υπό προμήθεια ειδών στον τόπο παράδοσης και με τον τρόπο που προβλέπεται από το τεύχος τεχνικών προδιαγραφών της παρούσας Διακήρυξης.**

Ειδικότερα, η ως άνω προσφερόμενη ανά τεμάχιο τιμή, άνευ Φ.Π.Α., συμπεριλαμβανομένων κρατήσεων και δαπανών, επί ποινή απορρίψεως της προσφοράς, δεν θα πρέπει να ξεπερνά ανά τμήμα του διαγωνισμού τις τιμές που ορίζονται αναλυτικά στην παρούσα Διακήρυξη, διαφορετικά η προσφορά απορρίπτεται ως μη κανονική.

Η σύγκριση των οικονομικών προσφορών θα γίνεται επί της τιμής προσφοράς ανά τεμάχιο, άνευ Φ.Π.Α., συμπεριλαμβανομένων κρατήσεων και δαπανών, έκαστου τμήματος της Σύμβασης.

Προσωρινός ανάδοχος αναδεικνύεται ο οικονομικός φορέας που προσφέρει τη χαμηλότερη τιμή ανά τεμάχιο, προ Φ.Π.Α., συμπεριλαμβανομένων κρατήσεων και δαπανών στην ειδική ηλεκτρονική φόρμα του Συστήματος. Τον ανάδοχο βαρύνουν οι υπέρ τρίτων κρατήσεις, ως και κάθε άλλη επιβάρυνση, σύμφωνα με την κείμενη νομοθεσία, μη συμπεριλαμβανομένου Φ.Π.Α., για την παροχή της προμήθειας **στον τόπο και με τον τρόπο** που προβλέπεται στα έγγραφα της σύμβασης.

Οι υπέρ δημοσίου και τρίτων κρατήσεις είναι:

α) κράτηση 0,1% η οποία υπολογίζεται επί της αξίας κάθε πληρωμής προ φόρων και κρατήσεων της αρχικής καθώς και κάθε συμπληρωματικής σύμβασης υπέρ της Ενιαίας Αρχής Δημοσίων Συμβάσεων επιβάλλεται (άρθρο 7 ν. 4912/2022 όπως ισχύει).

β) κράτηση ύψους 0,02% υπέρ Δημοσίου η οποία υπολογίζεται επί της αξίας εκτός ΦΠΑ της αρχικής καθώς και κάθε συμπληρωματικής σύμβασης. Το ποσό αυτό παρακρατείται σε κάθε πληρωμή από την αναθέτουσα αρχή στο όνομα και για λογαριασμό της Γενικής Διεύθυνσης Δημοσίων Συμβάσεων και Προμηθειών με την παρ. 6 του άρθρου 36 του ν. 4412/2016.

γ) οι υπέρ τρίτων κρατήσεις υπόκεινται στο εκάστοτε ισχύον αναλογικό τέλος χαρτοσήμου 3% και στην επ αυτού εισφορά υπέρ ΟΓΑ 20%.

δ) με κάθε πληρωμή θα γίνεται η προβλεπόμενη από την κείμενη νομοθεσία παρακράτηση φόρου εισοδήματος αξίας 4% επί του καθαρού ποσού. **Σημειώνεται ότι, η παρακράτηση φόρου αποτελεί μέρος**

της φορολογικής υποχρέωσης του ανάλογα, στο οποίο θα πρέπει να υπολογίζεται στην οικονομική προσφορά,

ε) ή κάθε άλλη νόμιμη κράτηση και επιβάρυνση σύμφωνα με τις κείμενες διατάξεις,

στ) ο ΦΠΑ βαρύνει το Υπουργείο Δικαιοσύνης.

Εκτός της ηλεκτρονικής οικονομικής προσφοράς που παράγεται από το σύστημα οι προσφέροντες πρέπει να επισυνάψουν στον (υπο)φάκελο «Οικονομική προσφορά» και το υπόδειγμα οικονομικής προσφοράς που υπάρχει στο Παράρτημα ΙΙ της παρούσας, ηλεκτρονικά υπογεγραμμένο σε μορφή .pdf.

Επισημαίνεται ότι, στην ειδική ηλεκτρονική φόρμα του Συστήματος, θα συμπληρωθεί η τιμή προσφοράς ανά τεμάχιο, σε ευρώ, χωρίς Φ.Π.Α., συμπεριλαμβανομένων των υπέρ τρίτων κρατήσεων και κάθε είδους δαπανών, για την παράδοση των υπό προμήθεια ειδών στον τόπο παράδοσης και με τον τρόπο που προβλέπεται από το τεύχος τεχνικών προδιαγραφών της παρούσας Διακήρυξης.

Ειδικότερα, η ως άνω προσφερόμενη ανά τεμάχιο τιμή, άνευ Φ.Π.Α., συμπεριλαμβανομένων κρατήσεων και δαπανών, επί ποινή απορρίψεως της προσφοράς, δεν θα πρέπει να ξεπερνά ανά τμήμα του διαγωνισμού τις τιμές που ορίζονται στην παρούσα.

Η σύγκριση των οικονομικών προσφορών θα γίνεται επί της τιμής προσφοράς ανά τεμάχιο, άνευ Φ.Π.Α., συμπεριλαμβανομένων κρατήσεων και δαπανών, εκάστου τμήματος της Σύμβασης.

Προσωρινός ανάδοχος αναδεικνύεται ο οικονομικός φορέας που προσφέρει τη χαμηλότερη τιμή ανά τεμάχιο, προ Φ.Π.Α., συμπεριλαμβανομένων κρατήσεων και δαπανών στην ειδική ηλεκτρονική φόρμα του Συστήματος.

- Οι προσφερόμενες τιμές είναι σταθερές. Απορρίπτεται ως απαράδεκτη προσφορά που θέτει οποιοδήποτε όρο αναπροσαρμογής τιμής.

- Στην προσφορά θα περιλαμβάνονται οι υπέρ τρίτων κρατήσεις, ως και κάθε άλλη επιβάρυνση, σύμφωνα με την κείμενη νομοθεσία, μη συμπεριλαμβανομένου Φ.Π.Α.

- Οι υπέρ τρίτων κρατήσεις υπόκεινται στο εκάστοτε ισχύον αναλογικό τέλος χαρτοσήμου 3% και στην επ' αυτού εισφορά υπέρ ΟΓΑ 20%.

- Το εκάστοτε ποσοστό Φ.Π.Α. επί τοις εκατό θα υπολογίζεται αυτόματα από το σύστημα.

- Ως απαράδεκτες θα απορρίπτονται προσφορές στις οποίες:

α) δε δίνεται τιμή σε ΕΥΡΩ ή που καθορίζεται σχέση ΕΥΡΩ προς ξένο νόμισμα,

β) δεν προκύπτει με σαφήνεια η προσφερόμενη τιμή, με την επιφύλαξη της παρ. 4 του άρθρου 102 του ν. 4412/2016.

γ) η συνολική τιμή ανά τμήμα, συμπεριλαμβανομένων κρατήσεων, δαπανών και Φ.Π.Α. υπερβαίνει τον προϋπολογισμό της παρούσας σύμβασης.

Ο τρόπος πληρωμής περιγράφεται στην παράγραφο 5.1 της παρούσας διακήρυξης.

Η Αναθέτουσα Αρχή διατηρεί το δικαίωμα να ζητήσει από τους προσφέροντες στοιχεία απαραίτητα για την τεκμηρίωση των προσφερομένων τιμών, αυτοί δε, υποχρεούνται να παρέχουν αυτά.

Εάν οι προσφορές φαίνονται ασυνήθιστα χαμηλές [άρθρο 88 του Ν. 4412/2016, ως ισχύει (Α'-147)], θα απαιτηθούν από τους οικονομικούς φορείς εξηγήσεις, σύμφωνα με το άρθρο 88 Ν. 4412/2016, ως ισχύει (Α'-147).

2.4.5 Χρόνος ισχύος των προσφορών

Οι υποβαλλόμενες προσφορές ισχύουν και δεσμεύουν τους οικονομικούς φορείς για **διάστημα 12 μηνών** από την επόμενη της διενέργειας του διαγωνισμού.

Προσφορά η οποία ορίζει χρόνο ισχύος μικρότερο από τον ανωτέρω προβλεπόμενο απορρίπτεται.

Η ισχύς της προσφοράς μπορεί να παρατείνεται εγγράφως, εφόσον τούτο ζητηθεί από την αναθέτουσα αρχή, πριν από τη λήξη της, με αντίστοιχη παράταση της εγγυητικής επιστολής συμμετοχής σύμφωνα με τα οριζόμενα στο άρθρο 72 παρ. 1 α του ν. 4412/2016 και την παράγραφο 2.2.2 της παρούσας, κατ' ανώτατο όριο για χρονικό διάστημα ίσο με την προβλεπόμενη ως άνω αρχική διάρκεια.

Μετά τη λήξη και του παραπάνω ανώτατου ορίου χρόνου παράτασης ισχύος της προσφοράς, τα αποτελέσματα της διαδικασίας ανάθεσης ματαιώνονται, εκτός αν η αναθέτουσα αρχή κρίνει, κατά περίπτωση, αιτιολογημένα, ότι η συνέχιση της διαδικασίας εξυπηρετεί το δημόσιο συμφέρον, οπότε οι οικονομικοί φορείς που συμμετέχουν στη διαδικασία μπορούν να επιλέξουν είτε να παρατείνουν την προσφορά και την εγγύηση συμμετοχής τους, εφόσον τους ζητηθεί πριν την πάροδο του ανωτέρω ανώτατου ορίου παράτασης της προσφοράς τους είτε όχι. Στην τελευταία περίπτωση, η διαδικασία

Σε περίπτωση που λήξει ο χρόνος ισχύος των προσφορών και δεν ζητηθεί παράταση της προσφοράς, η αναθέτουσα αρχή δύναται με αιτιολογημένη απόφασή της, εφόσον η εκτέλεση της σύμβασης εξυπηρετεί το δημόσιο συμφέρον, να ζητήσει εκ των υστέρων από τους οικονομικούς φορείς που συμμετέχουν στη διαδικασία είτε να παρατείνουν την προσφορά τους είτε όχι.

2.4.6 Λόγοι απόρριψης προσφορών

Η αναθέτουσα αρχή με βάση τα αποτελέσματα του ελέγχου και της αξιολόγησης των προσφορών, απορρίπτει, σε κάθε περίπτωση, προσφορά:

- α) η οποία δεν υποβάλλεται εμπρόθεσμα, με τον τρόπο και με το περιεχόμενο που ορίζεται πιο πάνω και συγκεκριμένα στις παραγράφους 2.4.1 (Γενικοί όροι υποβολής προσφορών), 2.4.2. (Χρόνος και τρόπος υποβολής προσφορών), 2.4.3. (Περιεχόμενο φακέλων δικαιολογητικών συμμετοχής, τεχνικής προσφοράς), 2.4.4. (Περιεχόμενο φακέλου οικονομικής προσφοράς, τρόπος σύνταξης και υποβολής οικονομικών προσφορών), 2.4.5. (Χρόνος ισχύος προσφορών), 3.1. (Αποσφράγιση και αξιολόγηση προσφορών), 3.2 (Πρόσκληση υποβολής δικαιολογητικών προσωρινού αναδόχου) της παρούσας,
- β) η οποία περιέχει ατέλειες, ελλείψεις, ασάφειες ή σφάλματα, εφόσον αυτά δεν επιδέχονται συμπλήρωση ή διόρθωση ή εφόσον επιδέχονται συμπλήρωση ή διόρθωση, δεν έχουν αποκατασταθεί κατά την αποσαφήνιση και την συμπλήρωσή της σύμφωνα με την παράγραφο 3.1.2.1. της παρούσας διακήρυξης,
- γ) για την οποία ο προσφέρων δεν έχει παράσχει τις απαιτούμενες εξηγήσεις, εντός της προκαθορισμένης προθεσμίας ή η εξήγηση δεν είναι αποδεκτή από την αναθέτουσα αρχή σύμφωνα με την παράγραφο 3.1.2.1. της παρούσας και το άρθρο 102 του ν. 4412/2016,
- δ) η οποία είναι εναλλακτική προσφορά,
- ε) η οποία υποβάλλεται από έναν προσφέροντα που έχει υποβάλλει δύο ή περισσότερες προσφορές,
- στ) η οποία είναι υπό αίρεση,
- ζ) η οποία είναι υπό αίρεση ή **θέτει όρο αναπροσαρμογής τιμής**,
- η) για την οποία ο προσφέρων δεν παράσχει, εντός αποκλειστικής προθεσμίας είκοσι (20) ημερών από την κοινοποίηση σε αυτόν σχετικής πρόσκλησης της αναθέτουσας αρχής, εξηγήσεις αναφορικά με την τιμή ή το κόστος που προτείνει σε αυτήν, στην περίπτωση που η προσφορά του φαίνεται ασυνήθιστα χαμηλή σε σχέση με τα αγαθά, σύμφωνα με την παρ. 1 του άρθρου 88 του ν. 4412/2016,
- θ) η οποία παρουσιάζει αποκλίσεις ως προς τους όρους και τις τεχνικές προδιαγραφές της σύμβασης,
- ι) η οποία παρουσιάζει ελλείψεις ως προς τα δικαιολογητικά που ζητούνται από τα έγγραφα της παρούσας διακήρυξης, εφόσον αυτές δεν θεραπευτούν από τον προσφέροντα με την υποβολή ή τη συμπλήρωσή τους, εντός της προκαθορισμένης προθεσμίας, σύμφωνα με τα άρθρα 102 και 103 του ν. 4412/2016,
- ια) εάν από τα δικαιολογητικά του άρθρου 103 του ν. 4412/2016, που προσκομίζονται από τον προσωρινό ανάδοχο, δεν αποδεικνύεται η μη συνδρομή των λόγων αποκλεισμού της παραγράφου 2.2.3 της παρούσας ή η πλήρωση μιας ή περισσότερων από τις απαιτήσεις των κριτηρίων ποιοτικής επιλογής, σύμφωνα με τις παραγράφους 2.2.4. επ., περί κριτηρίων επιλογής,
- ιβ) εάν κατά τον έλεγχο των ως άνω δικαιολογητικών του άρθρου 103 του ν. 4412/2016, διαπιστωθεί ότι τα στοιχεία που δηλώθηκαν, σύμφωνα με το άρθρο 79 του ν. 4412/2016, είναι εκ προθέσεως απατηλά, ή ότι έχουν υποβληθεί πλαστά αποδεικτικά στοιχεία.

3.1 Αποσφράγιση και αξιολόγηση προσφορών

3.1.1 Ηλεκτρονική αποσφράγιση προσφορών

Το πιστοποιημένο στο ΕΣΗΔΗΣ, για την αποσφράγιση των προσφορών αρμόδιο όργανο της Αναθέτουσας Αρχής (Επιτροπή Διαγωνισμού), προβαίνει στην έναρξη της διαδικασίας ηλεκτρονικής αποσφράγισης των φακέλων των προσφορών, κατά το άρθρο 100 του ν. 4412/2016, ακολουθώντας τα εξής στάδια:

- Ηλεκτρονική Αποσφράγιση του (υπό)φακέλου «Δικαιολογητικά Συμμετοχής-Τεχνική Προσφορά» την 10/05/2024 και ώρα 11:00.
- Ηλεκτρονική Αποσφράγιση του (υπό)φακέλου «Οικονομική Προσφορά», κατά την ημερομηνία και ώρα που θα ορίσει η αναθέτουσα αρχή
- Ηλεκτρονική Αποσφράγιση του (υπό)φακέλου «Δικαιολογητικά κατακύρωσης», κατά την ημερομηνία και ώρα που θα ορίσει η αναθέτουσα αρχή.

Σε κάθε στάδιο τα στοιχεία των προσφορών που αποσφραγίζονται είναι καταρχήν προσβάσιμα μόνο στα μέλη της Επιτροπής Διαγωνισμού και την Αναθέτουσα Αρχή.

Η αναθέτουσα αρχή μπορεί να καλέσει τους οικονομικούς φορείς να συμπληρώσουν ή να διευκρινίσουν τα έγγραφα ή δικαιολογητικά που έχουν υποβληθεί, ή να διευκρινίσουν το περιεχόμενο της τεχνικής ή οικονομικής προσφοράς τους, σύμφωνα με το άρθρο 102 του ν. 4412/2016.

3.1.2 Αξιολόγηση προσφορών

3.1.2.1 Μετά την κατά περίπτωση ηλεκτρονική αποσφράγιση των προσφορών η Αναθέτουσα Αρχή προβαίνει στην αξιολόγηση αυτών, μέσω των αρμόδιων πιστοποιημένων στο ΕΣΗΔΗΣ οργάνων της, εφαρμοζόμενων κατά τα λοιπά των κειμένων διατάξεων.

Η αναθέτουσα αρχή, τηρώντας τις αρχές της ίσης μεταχείρισης και της διαφάνειας, ζητά από τους προσφέροντες οικονομικούς φορείς, όταν οι πληροφορίες ή η τεκμηρίωση που πρέπει να υποβάλλονται είναι ή εμφανίζονται ελλιπείς ή λανθασμένες, συμπεριλαμβανομένων εκείνων στο ΕΕΕΣ, ή όταν λείπουν συγκεκριμένα έγγραφα, να υποβάλλουν, να συμπληρώνουν, να αποσαφηνίζουν ή να ολοκληρώνουν τις σχετικές πληροφορίες ή τεκμηρίωση, εντός προθεσμίας όχι μικρότερης των δέκα (10) ημερών και όχι μεγαλύτερης των είκοσι (20) ημερών από την ημερομηνία κοινοποίησης σε αυτούς της σχετικής πρόσκλησης. Η συμπλήρωση ή η αποσαφήνιση ζητείται και γίνεται αποδεκτή υπό την προϋπόθεση ότι δεν τροποποιείται η προσφορά του οικονομικού φορέα και ότι αφορά σε στοιχεία ή δεδομένα, των οποίων είναι αντικειμενικά εξακριβώσιμος ο προγενέστερος χαρακτήρας σε σχέση με το πέρας της καταληκτικής προθεσμίας παραλαβής προσφορών. Τα ανωτέρω ισχύουν κατ' αναλογία και για τυχόν ελλείπουσες δηλώσεις, υπό την προϋπόθεση ότι βεβαιώνουν γεγονότα αντικειμενικής εξακριβώσιμα.

Ειδικότερα :

α) Η Επιτροπή Διαγωνισμού εξετάζει αρχικά την προσκόμιση της εγγύησης συμμετοχής, σύμφωνα με την παράγραφο 1 του άρθρου 72. Σε περίπτωση παράλειψης προσκόμισης, είτε της εγγύησης συμμετοχής ηλεκτρονικής έκδοσης, μέχρι την καταληκτική ημερομηνία υποβολής προσφορών, είτε του πρωτοτύπου της έντυπης εγγύησης συμμετοχής, μέχρι την ημερομηνία και ώρα αποσφράγισης, η Επιτροπή Διαγωνισμού συντάσσει πρακτικό στο οποίο εισηγείται την απόρριψη της προσφοράς ως απαράδεκτης. Στη συνέχεια εκδίδεται από την αναθέτουσα αρχή απόφαση, με την οποία επικυρώνεται το ανωτέρω πρακτικό. Η απόφαση απόρριψης της προσφοράς του παρόντος εδαφίου εκδίδεται πριν από την έκδοση οποιασδήποτε άλλης απόφασης σχετικά με την αξιολόγηση των προσφορών της οικείας διαδικασίας ανάθεσης σύμβασης και κοινοποιείται σε όλους τους προσφέροντες, μέσω της λειτουργικότητας της «Επικοινωνίας» του ηλεκτρονικού διαγωνισμού στο ΕΣΗΔΗΣ.

Κατά της εν λόγω απόφασης χωρεί προδικαστική προσφυγή, σύμφωνα με τα οριζόμενα στην παράγραφο 3.4 της παρούσας.

Η αναθέτουσα αρχή επικοινωνεί παράλληλα με τους φορείς που φέρονται να έχουν εκδώσει τις εγγυητικές επιστολές, προκειμένου να διαπιστώσει την εγκυρότητά τους.

β) Μετά την έκδοση της ανωτέρω απόφασης η Επιτροπή Διαγωνισμού προβαίνει αρχικά στον έλεγχο των δικαιολογητικών συμμετοχής και εν συνεχεία στην αξιολόγηση των τεχνικών προσφορών των προσφερόντων των οποίων τα δικαιολογητικά συμμετοχής έκρινε πλήρη. Η αξιολόγηση γίνεται σύμφωνα με τους όρους της παρούσας και η διαδικασία αξιολόγησης ολοκληρώνεται με την καταχώριση σε πρακτικό των προσφερόντων, των αποτελεσμάτων του ελέγχου και της αξιολόγησης των δικαιολογητικών

συμμετοχής και των τεχνικών προσφορών.

γ) Στη συνέχεια η Επιτροπή Διαγωνισμού προβαίνει στην αξιολόγηση των οικονομικών προσφορών των προσφερόντων, των οποίων τα δικαιολογητικά συμμετοχής και η τεχνική προσφορά κρίθηκαν αποδεκτά, συντάσσει πρακτικό στο οποίο καταχωρίζονται οι οικονομικές προσφορές κατά σειρά μειοδοσίας και εισηγείται αιτιολογημένα την αποδοχή ή απόρριψή τους, την κατάταξη των προσφορών και την ανάδειξη του προσωρινού αναδόχου.

Εάν οι προσφορές φαίνονται ασυνήθιστα χαμηλές σε σχέση με το αντικείμενο της σύμβασης, η αναθέτουσα αρχή απαιτεί από τους οικονομικούς φορείς, μέσω της λειτουργικότητας της «Επικοινωνίας» του ηλεκτρονικού διαγωνισμού στο ΕΣΗΔΗΣ, να εξηγήσουν την τιμή ή το κόστος που προτείνουν στην προσφορά τους, εντός αποκλειστικής προθεσμίας, κατά ανώτατο όριο είκοσι (20) ημερών από την κοινοποίηση της σχετικής πρόσκλησης. Στην περίπτωση αυτή εφαρμόζονται τα άρθρα 88 και 89 ν. 4412/2016. Εάν τα παρεχόμενα στοιχεία δεν εξηγούν κατά τρόπο ικανοποιητικό το χαμηλό επίπεδο της τιμής ή του κόστους που προτείνεται, η προσφορά απορρίπτεται ως μη κανονική. Στην περίπτωση ισότιμων προσφορών η αναθέτουσα αρχή επιλέγει τον ανάδοχο με κλήρωση μεταξύ των οικονομικών φορέων που υπέβαλαν ισότιμες προσφορές. Η κλήρωση γίνεται ενώπιον της Επιτροπής του Διαγωνισμού και παρουσία των οικονομικών φορέων που υπέβαλαν τις ισότιμες προσφορές.

Στη συνέχεια, εφόσον το αποφαινόμενο όργανο της αναθέτουσας αρχής εγκρίνει τα ανωτέρω πρακτικά, εκδίδεται απόφαση για τα αποτελέσματα όλων των ανωτέρω σταδίων («Δικαιολογητικά Συμμετοχής», «Τεχνική Προσφορά» και «Οικονομική Προσφορά») και η αναθέτουσα αρχή προσκαλεί εγγράφως, μέσω της λειτουργικότητας της «Επικοινωνίας» του ηλεκτρονικού διαγωνισμού στο ΕΣΗΔΗΣ, τον πρώτο σε κατάταξη μειοδότη στον οποίον πρόκειται να γίνει η κατακύρωση («προσωρινός ανάδοχος») να υποβάλει τα δικαιολογητικά κατακύρωσης, σύμφωνα με όσα ορίζονται στο άρθρο 103 και την παράγραφο 3.2 της παρούσας, περί πρόσκλησης για υποβολή δικαιολογητικών. Η απόφαση έγκρισης των πρακτικών δεν κοινοποιείται στους προσφέροντες, δεν αναρτάται στο ΚΗΜΔΗΣ και στη «ΔΙΑΥΓΕΙΑ» και ενσωματώνεται στην απόφαση κατακύρωσης.

Σε κάθε περίπτωση, όταν εξ αρχής έχει υποβληθεί μία προσφορά, τα αποτελέσματα όλων των σταδίων της διαδικασίας ανάθεσης, ήτοι Δικαιολογητικών Συμμετοχής, Τεχνικής Προσφοράς και Οικονομικής Προσφοράς, επικυρώνονται με την απόφαση κατακύρωσης του άρθρου 105 του ν. 4412/2016, σύμφωνα με την παράγραφο 3.3 της παρούσας, που εκδίδεται μετά το πέρας και του τελευταίου σταδίου της διαδικασίας. Κατά της ανωτέρω απόφασης χωρεί προδικαστική προσφυγή ενώπιον της ΕΑΔΗΣΥ σύμφωνα με όσα προβλέπονται στην παράγραφο 3.4 της παρούσας.

3.2 Πρόσκληση υποβολής δικαιολογητικών κατακύρωσης - Δικαιολογητικά κατακύρωσης

Μετά την αξιολόγηση των προσφορών, η αναθέτουσα αρχή αποστέλλει σχετική ηλεκτρονική πρόσκληση στον προσφέροντα, στον οποίο πρόκειται να γίνει η κατακύρωση («προσωρινό ανάδοχο»), μέσω της λειτουργικότητας της «Επικοινωνίας» του ηλεκτρονικού διαγωνισμού στο ΕΣΗΔΗΣ, και τον καλεί να υποβάλει εντός προθεσμίας δέκα (10) ημερών από την κοινοποίηση της σχετικής έγγραφης ειδοποίησης σε αυτόν, τα αποδεικτικά έγγραφα νομιμοποίησης και τα πρωτότυπα ή αντίγραφα όλων των δικαιολογητικών που περιγράφονται στην παράγραφο 2.2.9.2. της παρούσας διακήρυξης, ως αποδεικτικά στοιχεία για τη μη συνδρομή των λόγων αποκλεισμού της παραγράφου 2.2.3 της διακήρυξης, καθώς και για την πλήρωση των κριτηρίων ποιοτικής επιλογής των παραγράφων 2.2.4 - 2.2.8 αυτής.

Ειδικότερα, το σύνολο των στοιχείων και δικαιολογητικών της ως άνω παραγράφου αποστέλλονται από αυτόν σε μορφή ηλεκτρονικών αρχείων τύπου .PDF, σύμφωνα με τα ειδικώς οριζόμενα στην παράγραφο 2.4.2.5 της παρούσας.

Εντός της προθεσμίας υποβολής των δικαιολογητικών κατακύρωσης και το αργότερο έως την τρίτη εργάσιμη ημέρα από την καταληκτική ημερομηνία ηλεκτρονικής υποβολής των δικαιολογητικών κατακύρωσης, προσκομίζονται με ευθύνη του οικονομικού φορέα, στην αναθέτουσα αρχή, σε έντυπη μορφή και σε κλειστό φάκελο, στον οποίο αναγράφεται ο αποστολέας, τα στοιχεία του Διαγωνισμού και ως παραλήπτης η Επιτροπή Διαγωνισμού, τα στοιχεία και δικαιολογητικά, τα οποία απαιτείται να προσκομισθούν σε έντυπη μορφή (ως πρωτότυπα η ακριβή αντίγραφα), σύμφωνα με τα προβλεπόμενα στις διατάξεις της ως άνω παραγράφου 2.4.2.5.

Αν δεν προσκομισθούν τα παραπάνω δικαιολογητικά ή υπάρχουν ελλείψεις σε αυτά που υποβλήθηκαν, η αναθέτουσα αρχή καλεί τον προσωρινό ανάδοχο να προσκομίσει τα ελλείποντα δικαιολογητικά ή να συμπληρώσει τα ήδη υποβληθέντα ή να παράσχει διευκρινίσεις με την έννοια του άρθρου 102 του ν. 4412/2016, εντός δέκα (10) ημερών από την κοινοποίηση της σχετικής πρόσκλησης σε αυτόν.

Ο προσωρινός ανάδοχος δύναται να υποβάλει αίτημα, μέσω της λειτουργικότητας της «Επικοινωνίας» του ηλεκτρονικού διαγωνισμού στο ΕΣΗΔΗΣ, προς την αναθέτουσα αρχή, για παράταση της ως άνω

προθεσμίας, συνοδευόμενα από υποδεικνυτικό έγγραφο αξιολόγησης δικαιολογητικών προσωρινού αναδόχου. Στην περίπτωση αυτή η αναθέτουσα αρχή παρατείνει την προθεσμία υποβολής αυτών, για όσο χρόνο απαιτηθεί για τη χορήγησή τους από τις αρμόδιες δημόσιες αρχές. Ο προσωρινός ανάδοχος μπορεί να αξιοποιεί τη δυνατότητα αυτή τόσο εντός της αρχικής προθεσμίας για την υποβολή δικαιολογητικών όσο και εντός της προθεσμίας για την προσκόμιση ελλειπόντων ή τη συμπλήρωση ήδη υποβληθέντων δικαιολογητικών, κατά την έννοια του άρθρου 102 του ν. 4412/2016, ως ανωτέρω προβλέπεται. Η παρούσα ρύθμιση εφαρμόζεται αναλόγως και όταν η αναθέτουσα αρχή ζητήσει την προσκόμιση των δικαιολογητικών κατά τη διαδικασία αξιολόγησης των προσφορών ή αιτήσεων συμμετοχής και πριν από το στάδιο κατακύρωσης, κατ' εφαρμογή της διάταξης του πρώτου εδαφίου της παρ. 5 του άρθρου 79 του ν. 4412/2016, τηρουμένων των αρχών της ίσης μεταχείρισης και της διαφάνειας. Απορρίπτεται η προσφορά του προσωρινού αναδόχου, καταπίπτει υπέρ της αναθέτουσας αρχής η εγγύηση συμμετοχής του και η κατακύρωση γίνεται στον προσφέροντα που υπέβαλε την αμέσως επόμενη πλέον συμφέρουσα από οικονομική άποψη προσφορά, τηρουμένης της ανωτέρω διαδικασίας, εάν:

- i) κατά τον έλεγχο των παραπάνω δικαιολογητικών διαπιστωθεί ότι τα στοιχεία που δηλώθηκαν με το Ευρωπαϊκό Ενιαίο Έγγραφο Σύμβασης (ΕΕΕΣ) είναι εκ προθέσεως απατηλά, ή έχουν υποβληθεί πλαστά αποδεικτικά στοιχεία, ή
- ii) δεν υποβληθούν στο προκαθορισμένο χρονικό διάστημα τα απαιτούμενα πρωτότυπα ή αντίγραφα των παραπάνω δικαιολογητικών, ή
- iii) από τα δικαιολογητικά που προσκομίσθηκαν νομίμως και εμπροθέσμως, δεν αποδεικνύεται η μη συνδρομή των λόγων αποκλεισμού σύμφωνα με την παράγραφο 2.2.3 (λόγοι αποκλεισμού) ή η πλήρωση μιας ή περισσότερων από τις απαιτήσεις των κριτηρίων ποιοτικής επιλογής σύμφωνα με τις παραγράφους 2.2.4 - 2.2.8 (κριτήρια ποιοτικής επιλογής) της παρούσας.

Σε περίπτωση έγκαιρης και προσήκουσας ενημέρωσης της αναθέτουσας αρχής για μεταβολές στις προϋποθέσεις, τις οποίες ο προσωρινός ανάδοχος είχε δηλώσει με το Ευρωπαϊκό Ενιαίο Έγγραφο Σύμβασης (ΕΕΕΣ) ότι πληροί, οι οποίες μεταβολές επήλθαν ή για τις οποίες μεταβολές έλαβε γνώση μετά την δήλωση και μέχρι την ημέρα της σύναψης της σύμβασης (οψιγενείς μεταβολές), δεν καταπίπτει υπέρ της Αναθέτουσας Αρχής η εγγύηση συμμετοχής του.

Αν κανένας από τους προσφέροντες δεν υποβάλλει αληθή ή ακριβή δήλωση ή δεν προσκομίσει ένα ή περισσότερα από τα απαιτούμενα έγγραφα και δικαιολογητικά ή δεν αποδείξει ότι: α) δεν βρίσκεται σε μία από τις καταστάσεις της παραγράφου 2.2.3 της παρούσας διακήρυξης και β) πληροί τα σχετικά κριτήρια ποιοτικής επιλογής τα οποία έχουν καθοριστεί σύμφωνα με την παράγραφο 2.2.4 - 2.2.8 της παρούσας διακήρυξης, η διαδικασία ματαιώνεται.

Η διαδικασία ελέγχου των παραπάνω δικαιολογητικών ολοκληρώνεται με τη σύνταξη πρακτικού από την Επιτροπή του Διαγωνισμού, στο οποίο αναγράφεται η τυχόν συμπλήρωση δικαιολογητικών και τη διαβίβασή του στο αποφαινόμενο όργανο της αναθέτουσας αρχής για τη λήψη απόφασης είτε για την κατακύρωση της σύμβασης είτε για τη ματαίωση της διαδικασίας.

3.3 Κατακύρωση - σύναψη σύμβασης

3.3.1. Τα αποτελέσματα του ελέγχου των παραπάνω δικαιολογητικών και της εισήγησης της Επιτροπής επικυρώνονται με την απόφαση κατακύρωσης, στην οποία ενσωματώνεται η απόφαση έγκρισης των πρακτικών των περ. α & β της παρ. 2 του άρθρου 100 του ν. 4412/2016 (περί αξιολόγησης των δικαιολογητικών συμμετοχής, της τεχνικής και της οικονομικής προσφοράς).

Η αναθέτουσα αρχή κοινοποιεί, μέσω της λειτουργικότητας της «Επικοινωνίας», σε όλους τους οικονομικούς φορείς που έλαβαν μέρος στη διαδικασία ανάθεσης, εκτός από όσους αποκλείστηκαν οριστικά δυνάμει της παρ. 1 του άρθρου 72 του ν. 4412/2016, την απόφαση κατακύρωσης, στην οποία αναφέρονται υποχρεωτικά οι προθεσμίες για την αναστολή της σύναψης σύμβασης, σύμφωνα με τα άρθρα 360 έως 372 του ν. 4412/2016, μαζί με αντίγραφο όλων των πρακτικών της διαδικασίας ελέγχου και αξιολόγησης των προσφορών και, επιπλέον, αναρτά τα δικαιολογητικά του προσωρινού αναδόχου στα «Συνημμένα Ηλεκτρονικού Διαγωνισμού». Μετά την έκδοση και κοινοποίηση της απόφασης κατακύρωσης οι προσφέροντες λαμβάνουν γνώση των λοιπών συμμετεχόντων στη διαδικασία και των στοιχείων που υποβλήθηκαν από αυτούς, με ενέργειες της αναθέτουσας αρχής. Κατά της απόφασης κατακύρωσης χωρεί προδικαστική προσφυγή ενώπιον της ΑΕΠΠ, σύμφωνα με την παράγραφο 3.4 της παρούσας. Δεν επιτρέπεται η άσκηση άλλης διοικητικής προσφυγής κατά της ανωτέρω απόφασης.

3.3.2. Η απόφαση κατακύρωσης καθίσταται οριστική, εφόσον συντρέξουν οι ακόλουθες προϋποθέσεις σωρευτικά:

- α) κοινοποιηθεί η απόφαση κατακύρωσης σε όλους τους οικονομικούς φορείς που δεν έχουν αποκλειστεί οριστικά,

β) παρέλθει άπρακτη η προθεσμία άσκησης αίτησης αναστολής κατά της απόφασης της ΑΕΠΠ και σε περίπτωση άσκησης αίτησης αναστολής κατά της απόφασης της ΑΕΠΠ, εκδοθεί απόφαση επί της αίτησης, με την επιφύλαξη της χορήγησης προσωρινής διαταγής, σύμφωνα με όσα ορίζονται στο τελευταίο εδάφιο της [παρ. 4 του άρθρου 372](#) του ν. 4412/2016,

γ) ολοκληρωθεί επιτυχώς ο προσυμβατικός έλεγχος από το Ελεγκτικό Συνέδριο, σύμφωνα με τα άρθρα 324 έως 327 του ν. 4700/2020, εφόσον απαιτείται,

και

δ) ο προσωρινός ανάδοχος, υποβάλλει, στην περίπτωση που απαιτείται και έπειτα από σχετική πρόσκληση, υπεύθυνη δήλωση, που υπογράφεται σύμφωνα με όσα ορίζονται στο [άρθρο 79Α](#) του ν. 4412/2016, στην οποία δηλώνεται ότι, δεν έχουν επέλθει στο πρόσωπό του οψιγενείς μεταβολές κατά την έννοια του [άρθρου 104](#) του ν. 4412/2016 και μόνον στην περίπτωση του προσυμβατικού ελέγχου ή της άσκησης προδικαστικής προσφυγής κατά της απόφασης κατακύρωσης. Η υπεύθυνη δήλωση ελέγχεται από την αναθέτουσα αρχή και μνημονεύεται στο συμφωνητικό. Εφόσον δηλωθούν οψιγενείς μεταβολές, η δήλωση ελέγχεται από την Επιτροπή Διαγωνισμού, η οποία εισηγείται προς το αρμόδιο αποφαινόμενο όργανο.

Μετά από την οριστικοποίηση της απόφασης κατακύρωσης η αναθέτουσα αρχή προσκαλεί τον ανάδοχο, μέσω της λειτουργικότητας της «Επικοινωνίας» του ηλεκτρονικού διαγωνισμού στο ΕΣΗΔΗΣ, να προσέλθει για υπογραφή του συμφωνητικού, θέτοντάς του προθεσμία δεκαπέντε (15) ημερών από την κοινοποίηση της σχετικής ειδικής πρόσκλησης. Η σύμβαση θεωρείται συναφθείσα με την κοινοποίηση της πρόσκλησης του προηγούμενου εδαφίου στον ανάδοχο.

Στην περίπτωση που ο ανάδοχος δεν προσέλθει να υπογράψει το ως άνω συμφωνητικό μέσα στην τεθείσα προθεσμία, με την επιφύλαξη αντικειμενικών λόγων ανωτέρας βίας, κηρύσσεται έκπτωτος, καταπίπτει υπέρ της αναθέτουσας αρχής η εγγυητική επιστολή συμμετοχής του και ακολουθείται η ίδια, ως άνω διαδικασία, για τον προσφέροντα που υπέβαλε την αμέσως επόμενη πλέον συμφέρουσα από οικονομική άποψη προσφορά. Αν κανένας από τους προσφέροντες δεν προσέλθει για την υπογραφή του συμφωνητικού, η διαδικασία ανάθεσης ματαιώνεται σύμφωνα με την παράγραφο 3.5 της παρούσας διακήρυξης. Στην περίπτωση αυτή, η αναθέτουσα αρχή μπορεί να αναζητήσει αποζημίωση, πέρα από την καταπίπτουσα εγγυητική επιστολή, ιδίως δυνάμει των άρθρων 197 και 198 ΑΚ.

Εάν η αναθέτουσα αρχή δεν απευθύνει την ειδική πρόσκληση για την υπογραφή του συμφωνητικού εντός χρονικού διαστήματος εξήντα (60) ημερών από την οριστικοποίηση της απόφασης κατακύρωσης, με την επιφύλαξη της ύπαρξης επιτακτικού λόγου δημόσιου συμφέροντος ή αντικειμενικών λόγων ανωτέρας βίας, ο ανάδοχος δικαιούται να απέχει από την υπογραφή του συμφωνητικού, χωρίς να εκπέσει η εγγύηση συμμετοχής του, καθώς και να αναζητήσει αποζημίωση ιδίως δυνάμει των άρθρων 197 και 198 ΑΚ.

3.4 Προδικαστικές Προσφυγές - Προσωρινή και οριστική Δικαστική Προστασία

Α. Κάθε ενδιαφερόμενος, ο οποίος έχει ή είχε συμφέρον να του ανατεθεί η συγκεκριμένη δημόσια σύμβαση και έχει υποστεί ή ενδέχεται να υποστεί ζημία από εκτελεστή πράξη ή παράλειψη της αναθέτουσας αρχής κατά παράβαση της ευρωπαϊκής ενωσιακής ή εσωτερικής νομοθεσίας στον τομέα των δημοσίων συμβάσεων, έχει δικαίωμα να προσφύγει στην **Ενιαία Αρχή Δημοσίων Συμβάσεων** (ΕΑΔΗΣΥ) σύμφωνα με τα ειδικότερα οριζόμενα στα άρθρα 345 επ. ν. 4412/2016 και 1 επ. π.δ. 39/2017, στρεφόμενος με προδικαστική προσφυγή, κατά πράξης ή παράλειψης της αναθέτουσας αρχής, προσδιορίζοντας ειδικώς τις νομικές και πραγματικές αιτιάσεις που δικαιολογούν το αίτημά του.

Σε περίπτωση προσφυγής κατά πράξης της αναθέτουσας αρχής, η προθεσμία για την άσκηση της προδικαστικής προσφυγής είναι:

(α) δέκα (10) ημέρες από την κοινοποίηση της προσβαλλόμενης πράξης στον ενδιαφερόμενο οικονομικό φορέα αν η πράξη κοινοποιήθηκε με ηλεκτρονικά μέσα ή τηλεομοιοτυπία ή (β) δεκαπέντε (15) ημέρες από την κοινοποίηση της προσβαλλόμενης πράξης σε αυτόν αν χρησιμοποιήθηκαν άλλα μέσα επικοινωνίας, άλλως

(γ) δέκα (10) ημέρες από την πλήρη, πραγματική ή τεκμαιρόμενη, γνώση της πράξης που βλάπτει τα συμφέροντα του ενδιαφερόμενου οικονομικού φορέα. Ειδικά για την άσκηση προσφυγής κατά προκήρυξης, η πλήρης γνώση αυτής τεκμαίρεται μετά την πάροδο δεκαπέντε (15) ημερών από τη δημοσίευση στο ΚΗΜΔΗΣ.

Σε περίπτωση παράλειψης που αποδίδεται στην αναθέτουσα αρχή, η προθεσμία για την άσκηση της προδικαστικής προσφυγής είναι δεκαπέντε (15) ημέρες από την επομένη της συντέλεσης της προσβαλλόμενης παράλειψης.

Οι προθεσμίες ως προς την υποβολή των προδικαστικών προσφυγών και των παρεμβάσεων αρχίζουν την

επομένη της ημέρας της προδικαστικής προσφυγής και ληγούν όταν περάσει ολόκληρη η τελευταία ημέρα και ώρα 23:59:59 και, αν αυτή είναι εξαιρετικά ή Σάββατο, όταν περάσει ολόκληρη η επομένη εργάσιμη ημέρα και ώρα 23:59:59.

Η προδικαστική προσφυγή συντάσσεται υποχρεωτικά με τη χρήση του τυποποιημένου εντύπου του Παραρτήματος Ι του π.δ/τος 39/2017 και κατατίθεται ηλεκτρονικά μέσω της λειτουργικότητας «Επικοινωνία» στην ηλεκτρονική περιοχή του συγκεκριμένου διαγωνισμού, επιλέγοντας την ένδειξη «Προδικαστική Προσφυγή» σύμφωνα με το άρθρο 18 της Κ.Υ.Α. Προμήθειες και Υπηρεσίες.

Για το παραδεκτό της άσκησης της προδικαστικής προσφυγής κατατίθεται παράβολο από τον προσφεύγοντα υπέρ του Ελληνικού Δημοσίου, σύμφωνα με όσα ορίζονται στο άρθρο 363 ν. 4412/2016. Η επιστροφή του παραβόλου στον προσφεύγοντα γίνεται: α) σε περίπτωση ολικής ή μερικής αποδοχής της προσφυγής του, β) όταν η αναθέτουσα αρχή ανακαλεί την προσβαλλόμενη πράξη ή προβαίνει στην οφειλόμενη ενέργεια πριν από την έκδοση της απόφασης της (ΕΑΔΗΣΥ/ΑΕΠΠ) επί της προσφυγής, γ) σε περίπτωση παραίτησης του προσφεύγοντα από την προσφυγή του έως και δέκα (10) ημέρες από την κατάθεση της προσφυγής.

Η προθεσμία για την άσκηση της προδικαστικής προσφυγής και η άσκησή της κωλύουν τη σύναψη της σύμβασης επί ποινή ακυρότητας, η οποία διαπιστώνεται με απόφαση της **ΕΑΔΗΣΥ** μετά από άσκηση προδικαστικής προσφυγής, σύμφωνα με το άρθρο 368 του ν. 4412/2016 και 20 π.δ. 39/2017. Όμως, μόνη η άσκηση της προδικαστικής προσφυγής δεν κωλύει την πρόοδο της διαγωνιστικής διαδικασίας, υπό την επιφύλαξη χορήγησης από το Κλιμάκιο προσωρινής προστασίας σύμφωνα με το άρθρο 366 παρ. 1-2 ν. 4412/2016 και 15 παρ. 1-4 π.δ. 39/2017.

Η προηγούμενη παράγραφος δεν εφαρμόζεται στην περίπτωση που, κατά τη διαδικασία σύναψης της παρούσας σύμβασης, υποβληθεί μόνο μία (1) προσφορά.

Μετά την, κατά τα ως άνω, ηλεκτρονική κατάθεση της προδικαστικής προσφυγής η αναθέτουσα αρχή, μέσω της λειτουργίας «Επικοινωνία»:

α) Κοινοποιεί την προσφυγή το αργότερο έως την επομένη εργάσιμη ημέρα από την κατάθεσή της σε κάθε ενδιαφερόμενο τρίτο, ο οποίος μπορεί να θίγεται από την αποδοχή της προσφυγής, προκειμένου να ασκήσει το, προβλεπόμενο από τα άρθρα 362 παρ. 3 και 7 π.δ. 39/2017, δικαίωμα παρέμβασής του στη διαδικασία εξέτασης της προσφυγής, για τη διατήρηση της ισχύος της προσβαλλόμενης πράξης, προσκομίζοντας όλα τα κρίσιμα έγγραφα που έχει στη διάθεσή του. β) Διαβιβάζει στην **ΕΑΔΗΣΥ** το αργότερο εντός δεκαπέντε (15) ημερών από την ημέρα κατάθεσης, τον πλήρη φάκελο της υπόθεσης, τα αποδεικτικά κοινοποίησης στους ενδιαφερόμενους τρίτους αλλά και την Έκθεση Απόψεων της επί της προσφυγής. Στην Έκθεση Απόψεων η αναθέτουσα αρχή μπορεί να παραθέσει αρχική ή συμπληρωματική αιτιολογία για την υποστήριξη της προσβαλλόμενης με την προδικαστική προσφυγή πράξης.

γ) Κοινοποιεί σε όλα τα μέρη την Έκθεση Απόψεων, τις Παρεμβάσεις και τα σχετικά έγγραφα που τυχόν τη συνοδεύουν, μέσω του ηλεκτρονικού τόπου του διαγωνισμού το αργότερο έως την επομένη εργάσιμη ημέρα από την κατάθεσή τους.

δ) Συμπληρωματικά υπομνήματα κατατίθενται από οποιοδήποτε από τα μέρη μέσω της πλατφόρμας του ΕΣΗΔΗΣ το αργότερο εντός πέντε (5) ημερών από την κοινοποίηση των απόψεων της αναθέτουσας αρχής. Η άσκηση της προδικαστικής προσφυγής αποτελεί προϋπόθεση για την άσκηση των ένδικων βοηθημάτων της αίτησης αναστολής και της αίτησης ακύρωσης του άρθρου 372 ν. 4412/2016 κατά των εκτελεστών πράξεων ή παραλείψεων της αναθέτουσας αρχής.

Β. Όποιος έχει έννομο συμφέρον μπορεί να ζητήσει, με το ίδιο δικόγραφο εφαρμοζόμενων αναλογικά των διατάξεων του π.δ. 18/1989, την αναστολή εκτέλεσης της απόφασης της **ΕΑΔΗΣΥ** και την ακύρωσή της ενώπιον του αρμοδίου Διοικητικού Δικαστηρίου, το *Διοικητικό Εφετείο της έδρας του Υπουργείου Δικαιοσύνης*. Το αυτό ισχύει και σε περίπτωση σιωπηρής απόρριψης της προδικαστικής προσφυγής από την **ΕΑΔΗΣΥ**. Δικαίωμα άσκησης του ως άνω ένδικου βοηθήματος έχει και η αναθέτουσα αρχή, αν η **ΕΑΔΗΣΥ** κάνει δεκτή την προδικαστική προσφυγή, αλλά και αυτός του οποίου έχει γίνει εν μέρει δεκτή η προδικαστική προσφυγή.

Με την απόφαση της **ΕΑΔΗΣΥ** λογίζονται ως συμπροσβαλλόμενες και όλες οι συναφείς προς την ανωτέρω απόφαση πράξεις ή παραλείψεις της αναθέτουσας αρχής, εφόσον έχουν εκδοθεί ή συντελεστεί αντιστοίχως έως τη συζήτηση της ως άνω αίτησης στο Δικαστήριο.

Η αίτηση αναστολής και ακύρωσης περιλαμβάνει μόνο αιτιάσεις που είχαν προταθεί με την προδικαστική προσφυγή ή αφορούν στη διαδικασία ενώπιον της **ΕΑΔΗΣΥ** ή το περιεχόμενο των αποφάσεών της. Η αναθέτουσα αρχή, εφόσον ασκήσει την αίτηση της παρ. 1 του άρθρου 372 του ν. 4412/2016, μπορεί να προβάλει και οψιγενείς ισχυρισμούς αναφορικά με τους επιτακτικούς λόγους δημοσίου συμφέροντος, οι οποίοι καθιστούν αναγκαία την άμεση ανάθεση της σύμβασης.

Η ως άνω αίτηση κατατίθεται στο ως αρμόδιο δικαστήριο μέσα σε προθεσμία δέκα (10) ημερών από κοινοποίηση ή την πλήρη γνώση της απόφασης ή από την παρέλευση της προθεσμίας για την έκδοση της

απόφασης επί της προδικαστικής προσφυγής ενώπιον δικαστηρίου κατά την έκδοση της αίτησης ακύρωσης δεν πρέπει να απέχει πέραν των εξήντα (60) ημερών από την κατάθεση του δικογράφου. Αντίγραφο της αίτησης με κλήση κοινοποιείται με τη φροντίδα του αιτούντος προς την ΕΑΔΗΣΥ, την αναθέτουσα αρχή, αν δεν έχει ασκήσει αυτή την αίτηση, και προς κάθε τρίτο ενδιαφερόμενο, την κλήτευση του οποίου διατάσσει με πράξη του ο Πρόεδρος ή ο προεδρεύων του αρμόδιου Δικαστηρίου ή Τμήματος έως την επόμενη ημέρα από την κατάθεση της αίτησης. Ο αιτών υποχρεούται επί ποινή απαραδέκτου του ενδίκου βοηθήματος να προβεί στις παραπάνω κοινοποιήσεις εντός αποκλειστικής προθεσμίας δύο (2) ημερών από την έκδοση και την παραλαβή της ως άνω πράξης του Δικαστηρίου. Εντός αποκλειστικής προθεσμίας δέκα (10) ημερών από την ως άνω κοινοποίηση της αίτησης κατατίθεται η παρέμβαση και διαβιβάζονται ο φάκελος και οι απόψεις των παθητικώς νομιμοποιούμενων. Εντός της ίδιας προθεσμίας κατατίθενται στο Δικαστήριο και τα στοιχεία που υποστηρίζουν τους ισχυρισμούς των διαδίκων.

Επιπρόσθετα, η παρέμβαση κοινοποιείται με επιμέλεια του παρεμβαίνοντος στα λοιπά μέρη της δίκης εντός δύο (2) ημερών από την κατάθεσή της, αλλιώς λογίζεται ως απαραδέκτη. Το διατακτικό της δικαστικής απόφασης εκδίδεται εντός δεκαπέντε (15) ημερών από τη συζήτηση της αίτησης ή από την προθεσμία για την υποβολή υπομνημάτων.

Η προθεσμία για την άσκηση και η άσκηση της αίτησης ενώπιον του αρμόδιου δικαστηρίου κωλύουν τη σύναψη της σύμβασης μέχρι την έκδοση της οριστικής δικαστικής απόφασης, εκτός εάν με προσωρινή διαταγή ο αρμόδιος δικαστής αποφανθεί διαφορετικά. Επίσης, η προθεσμία για την άσκηση και η άσκησή της αίτησης κωλύουν την πρόοδο της διαδικασίας ανάθεσης για χρονικό διάστημα δεκαπέντε (15) ημερών από την άσκηση της αίτησης, εκτός εάν με την προσωρινή διαταγή ο αρμόδιος δικαστής αποφανθεί διαφορετικά. Για την άσκηση της αιτήσεως κατατίθεται παράβολο, σύμφωνα με τα ειδικότερα οριζόμενα στο άρθρο 372 παρ. 5 του ν. 4412/2016.

Αν ο ενδιαφερόμενος δεν αιτήθηκε ή αιτήθηκε ανεπιτυχώς την αναστολή και η σύμβαση υπογράφηκε και η εκτέλεσή της ολοκληρώθηκε πριν από τη συζήτηση της αίτησης, εφαρμόζεται αναλόγως η παρ. 2 του άρθρου 32 του π.δ. 18/1989.

Αν το δικαστήριο ακυρώσει πράξη ή παράλειψη της αναθέτουσας αρχής μετά τη σύναψη της σύμβασης, το κύρος της τελευταίας δεν θίγεται, εκτός αν πριν από τη σύναψη αυτής είχε ανασταλεί η διαδικασία σύναψης της σύμβασης. Στην περίπτωση που η σύμβαση δεν είναι άκυρη, ο ενδιαφερόμενος δικαιούται να αξιώσει αποζημίωση, σύμφωνα με τα αναφερόμενα στο άρθρο 373 του ν. 4412/2016.

Με την επιφύλαξη των διατάξεων του ν. 4412/2016, για την εκδίκαση των διαφορών του παρόντος άρθρου εφαρμόζονται οι διατάξεις του π.δ. 18/1989.

3.4 Ενστάσεις [Συμβάσεις κάτω των ορίων]- Διατηρείται για λόγους αριθμησης.

3.5 Ματαίωση Διαδικασίας

Η αναθέτουσα αρχή ματαιώνει ή δύναται να ματαιώσει εν όλω ή εν μέρει αιτιολογημένα τη διαδικασία ανάθεσης, για τους λόγους και υπό τους όρους του άρθρου 106 του ν. 4412/2016, μετά από γνώμη της αρμόδιας Επιτροπής του Διαγωνισμού. Επίσης, αν διαπιστωθούν σφάλματα ή παραλείψεις σε οποιοδήποτε στάδιο της διαδικασίας ανάθεσης, μπορεί, μετά από γνώμη του αρμόδιου οργάνου, να ακυρώσει μερικώς τη διαδικασία ή να αναμορφώσει ανάλογα το αποτέλεσμά της ή να αποφασίσει την επανάληψή της από το σημείο που εμφιλοχώρησε το σφάλμα ή η παράλειψη.

Ειδικότερα, η αναθέτουσα αρχή ματαιώνει τη διαδικασία σύναψης όταν αυτή αποβεί άγονη είτε λόγω μη υποβολής προσφοράς είτε λόγω απόρριψης όλων των προσφορών, καθώς και στην περίπτωση του δευτέρου εδαφίου της παρ. 7 του άρθρου 105, περί κατακύρωσης και σύναψης σύμβασης.

Επίσης μπορεί να ματαιώσει τη διαδικασία: α) λόγω παράτυπης διεξαγωγής της διαδικασίας ανάθεσης, εκτός εάν μπορεί να θεραπεύσει το σφάλμα ή την παράλειψη σύμφωνα με την παρ. 3 του άρθρου 106, β) αν οι οικονομικές και τεχνικές παράμετροι που σχετίζονται με τη διαδικασία ανάθεσης άλλαξαν ουσιωδώς και η εκτέλεση του συμβατικού αντικειμένου δεν ενδιαφέρει πλέον την αναθέτουσα αρχή ή τον φορέα για τον οποίο προορίζεται το υπό ανάθεση αντικείμενο, γ) αν λόγω ανωτέρας βίας, δεν είναι δυνατή η κανονική εκτέλεση της σύμβασης, δ) αν η επιλεγείσα προσφορά κριθεί ως μη συμφέρουσα από οικονομική άποψη, ε) στην περίπτωση των παρ. 3 και 4 του άρθρου 97, περί χρόνου ισχύος προσφορών, στ) για άλλους επιτακτικούς λόγους δημοσίου συμφέροντος, όπως ιδίως, δημόσιας υγείας ή προστασίας του περιβάλλοντος.

4. ΟΡΟΙ ΕΚΤΕΛΕΣΗΣ ΤΗΣ ΣΥΜΒΑΣΗΣ

4.1 Εγγυήσεις (καλής εκτέλεσης, καλής λειτουργίας)

Για την υπογραφή της σύμβασης απαιτείται η παροχή εγγύησης καλής εκτέλεσης, σύμφωνα με το άρθρο 72 παρ. 4 του ν. 4412/2016, το ύψος της οποίας ανέρχεται σε ποσοστό **4% επί της εκτιμώμενης αξίας της σύμβασης (συνολικά ή του τμήματος που έχει ανατεθεί).**

Η εγγύηση καλής εκτέλεσης, προκειμένου να γίνει αποδεκτή, πρέπει να περιλαμβάνει κατ' ελάχιστον τα αναφερόμενα στην παράγραφο 2.1.5 στοιχεία της παρούσας και επιπλέον τον αριθμό και τον τίτλο της σχετικής σύμβασης, εφόσον ο τελευταίος είναι γνωστός. Το περιεχόμενό της είναι σύμφωνο με το υπόδειγμα που περιλαμβάνεται στο Παράρτημα IV της Διακήρυξης και τα οριζόμενα στο άρθρο 72 του ν. 4412/2016.

Η εγγύηση καλής εκτέλεσης της σύμβασης καλύπτει συνολικά και χωρίς διακρίσεις την εφαρμογή όλων των όρων της σύμβασης και κάθε απαίτηση της αναθέτουσας αρχής έναντι του αναδόχου.

Σε περίπτωση τροποποίησης της σύμβασης κατά την παράγραφο 4.5, η οποία συνεπάγεται αύξηση της συμβατικής αξίας, ο ανάδοχος οφείλει να καταθέσει μέχρι την υπογραφή της τροποποιημένης σύμβασης, συμπληρωματική εγγύηση καλής εκτέλεσης, το ύψος της οποίας ανέρχεται σε ποσοστό 4% επί του ποσού της αύξησης της αξίας της σύμβασης.

Η εγγύηση καλής εκτέλεσης καταπίπτει σε περίπτωση παράβασης των όρων της σύμβασης, όπως αυτή ειδικότερα ορίζει.

Η εγγύηση καλής εκτέλεσης επιστρέφεται στο σύνολό της μετά την οριστική ποσοτική και ποιοτική παραλαβή του αντικειμένου της σύμβασης. Εάν στο πρωτόκολλο οριστικής ποιοτικής και ποσοτικής παραλαβής αναφέρονται παρατηρήσεις ή υπάρχει εκπρόθεσμη παράδοση, η επιστροφή των ως άνω εγγυήσεων γίνεται μετά την αντιμετώπιση των παρατηρήσεων και του εκπροθέσμου. όνο παράδοσης, για διάστημα ενός μηνός.

Κατά τη διάρκεια ισχύος της εγγύησης, η αναθέτουσα αρχή δεν θα ευθύνεται για οποιαδήποτε βλάβη των υπό προμήθεια προϊόντων, προερχόμενη από τη συνήθη και ορθή χρήση τους και δεν θα επιβαρύνεται με κανένα ποσό για εργατικά, ανταλλακτικά, υλικά και λοιπά έξοδα αποκατάστασης της βλάβης πλην των αναλωσίμων υλικών.

Ο προμηθευτής ύστερα από σχετική ειδοποίηση, είναι υποχρεωμένος να αντικαταστήσει ολόκληρο το είδος ή εξάρτημα που έχει υποστεί φθορά ή βλάβη και η οποία δεν οφείλεται σε κακή χρήση ή συντήρησή τους.

4.1.2. Εγγύηση καλής λειτουργίας.

Απαιτείται η προσκόμιση «εγγύησης καλής λειτουργίας» για την αποκατάσταση των ελαττωμάτων που ανακύπτουν ή των ζημιών που προκαλούνται από δυσλειτουργία των αγαθών κατά την περίοδο εγγύησης καλής λειτουργίας. Το ύψος της «εγγύησης καλής λειτουργίας» ορίζεται στο πέντε τοις εκατό (5%) της αξίας της σύμβασης προ Φ.Π.Α.

Η επιστροφή της ανωτέρω εγγύησης λαμβάνει χώρα μετά από την ολοκλήρωση της περιόδου εγγύησης καλής λειτουργίας, σύμφωνα και με τα οριζόμενα στην παράγραφο 6.5 της παρούσας.

4.2 Συμβατικό πλαίσιο – Εφαρμοστέα νομοθεσία

Κατά την εκτέλεση της σύμβασης εφαρμόζονται οι διατάξεις του ν. 4412/2016, οι όροι της παρούσας διακήρυξης και συμπληρωματικά ο Αστικός Κώδικας.

4.3 Όροι εκτέλεσης της σύμβασης

Κατά την εκτέλεση της σύμβασης ο ανάδοχος τηρεί τις υποχρεώσεις στους τομείς του περιβαλλοντικού, κοινωνικοασφαλιστικού και εργατικού δικαίου, που έχουν θεσπισθεί με το δίκαιο της Ένωσης, το εθνικό δίκαιο, συλλογικές συμβάσεις ή διεθνείς διατάξεις περιβαλλοντικού, κοινωνικοασφαλιστικού και εργατικού δικαίου, οι οποίες απαριθμούνται στο Παράρτημα Χ του

Προσαρτήματος Α του ν. 4412/2016.

Η τήρηση των εν λόγω υποχρεώσεων από τον ανάδοχο και τους υπεργολάβους του ελέγχεται και βεβαιώνεται από τα όργανα που επιβλέπουν την εκτέλεση της σύμβασης και τις αρμόδιες δημόσιες αρχές και υπηρεσίες που ενεργούν εντός των ορίων της ευθύνης και της αρμοδιότητάς τους.

Ο ανάδοχος δεσμεύεται ότι:

α) σε όλα τα στάδια που προηγήθηκαν της σύμβασης δεν ενήργησε αθέμιτα, παράνομα ή καταχρηστικά και ότι θα εξακολουθήσει να μην ενεργεί κατ' αυτόν τον τρόπο κατά το στάδιο εκτέλεσης της σύμβασης,

β) ότι θα δηλώσει αμελλητί στην αναθέτουσα αρχή, από τη στιγμή που λάβει γνώση, οποιαδήποτε κατάσταση (ακόμη και ενδεχόμενη) σύγκρουσης συμφερόντων (προσωπικών, οικογενειακών, οικονομικών, πολιτικών ή άλλων κοινών συμφερόντων, συμπεριλαμβανομένων και αντικρουόμενων επαγγελματικών συμφερόντων) μεταξύ των νομίμων ή εξουσιοδοτημένων εκπροσώπων του καθώς και υπαλλήλων ή συνεργατών τους οποίους απασχολεί στην εκτέλεση της σύμβασης (π.χ. με σύμβαση υπεργολαβίας) και μελών του προσωπικού της αναθέτουσας αρχής που εμπλέκονται καθ' οιονδήποτε τρόπο στη διαδικασία εκτέλεσης της σύμβασης ή/και μπορούν να επηρεάσουν την έκβαση και τις αποφάσεις της αναθέτουσας αρχής περί την εκτέλεσή της, οποτεδήποτε και εάν η κατάσταση αυτή προκύψει κατά τη διάρκεια εκτέλεσης της σύμβασης .

Οι υποχρεώσεις και οι απαγορεύσεις της ρήτρας αυτής ισχύουν, αν ο ανάδοχος είναι ένωση, για όλα τα μέλη της ένωσης, καθώς και για τους υπεργολάβους που χρησιμοποιεί. Στο συμφωνητικό περιλαμβάνεται σχετική δεσμευτική δήλωση τόσο του αναδόχου όσο και των υπεργολάβων του.

4.4 Υπεργολαβία

4.4.1. Ο Ανάδοχος δεν απαλλάσσεται από τις συμβατικές του υποχρεώσεις και ευθύνες λόγω ανάθεσης της εκτέλεσης τμήματος/τμημάτων της σύμβασης σε υπεργολάβους. Η τήρηση των υποχρεώσεων της παρ. 2 του άρθρου 18 του ν. 4412/2016 από υπεργολάβους δεν αίρει την ευθύνη του κυρίου αναδόχου.

4.4.2. Κατά την υπογραφή της σύμβασης ο κύριος ανάδοχος υποχρεούται να αναφέρει στην αναθέτουσα αρχή το όνομα, τα στοιχεία επικοινωνίας και τους νόμιμους εκπροσώπους των υπεργολάβων του, οι οποίοι συμμετέχουν στην εκτέλεση αυτής, εφόσον είναι γνωστά τη συγκεκριμένη χρονική στιγμή. Επιπλέον, υποχρεούται να γνωστοποιεί στην αναθέτουσα αρχή κάθε αλλαγή των πληροφοριών αυτών, κατά τη διάρκεια της σύμβασης, καθώς και τις απαιτούμενες πληροφορίες σχετικά με κάθε νέο υπεργολάβο, τον οποίο ο κύριος ανάδοχος χρησιμοποιεί εν συνεχεία στην εν λόγω σύμβαση, προσκομίζοντας τα σχετικά συμφωνητικά/δηλώσεις συνεργασίας. Σε περίπτωση διακοπής της συνεργασίας του Αναδόχου με υπεργολάβο/ υπεργολάβους της σύμβασης, αυτός υποχρεούται σε άμεση γνωστοποίηση της διακοπής αυτής στην Αναθέτουσα Αρχή, οφείλει δε να διασφαλίσει την ομαλή εκτέλεση του τμήματος/ των τμημάτων της σύμβασης είτε από τον ίδιο, είτε από νέο υπεργολάβο τον οποίο θα γνωστοποιήσει στην αναθέτουσα αρχή κατά την ως άνω διαδικασία.

Η αναθέτουσα αρχή επαληθεύει τη συνδρομή των λόγων αποκλεισμού για τους υπεργολάβους, όπως αυτοί περιγράφονται στην παράγραφο 2.2.3 και με τα αποδεικτικά μέσα της παραγράφου 2.2.9.2 της παρούσας, εφόσον το(α) τμήμα(τα) της σύμβασης, το(α) οποίο(α) ο ανάδοχος προτίθεται να αναθέσει υπό μορφή υπεργολαβίας σε τρίτους, υπερβαίνουν σωρευτικά το ποσοστό του τριάντα τοις εκατό (30%) της συνολικής αξίας της σύμβασης. Επιπλέον, προκειμένου να μην αθετούνται οι υποχρεώσεις της παρ. 2 του άρθρου 18 του ν. 4412/2016, δύναται να επαληθεύσει τους ως άνω λόγους και για τμήμα ή τμήματα της σύμβασης που υπολείπονται του ως άνω ποσοστού.

Όταν από την ως άνω επαλήθευση προκύπτει ότι συντρέχουν λόγοι αποκλεισμού απαιτεί ή δύναται να απαιτήσει την αντικατάστασή του, κατά τα ειδικότερα αναφερόμενα στις παρ. 5 και 6 του άρθρου 131 του ν. 4412/2016.

4.5 Τροποποίηση σύμβασης κατά τη διάρκεια της

Η σύμβαση μπορεί να τροποποιείται κατά τη διάρκεια της, χωρίς να απαιτείται νέα διαδικασία σύναψης σύμβασης, μόνο σύμφωνα με τους όρους και τις προϋποθέσεις του άρθρου 132 του ν. 4412/2016 και κατόπιν γνωμοδότησης της Επιτροπής της περ. β της παρ. 11 του άρθρου 221 του ν. 4412.

Μετά τη λύση της σύμβασης λόγω της έκπτωσης του αναδόχου, σύμφωνα με το άρθρο 203 του ν. 4412/2016 και την παράγραφο 5.2. της παρούσας όπως και σε περίπτωση καταγγελίας για όλους λόγους της παραγράφου 4.6, πλην αυτού της περ. (α), η αναθέτουσα αρχή δύναται να προσκαλέσει τον επόμενο, κατά σειρά κατάταξης οικονομικό φορέα που συμμετέχει στην παρούσα διαδικασία ανάθεσης της συγκεκριμένης σύμβασης και να του προτείνει να αναλάβει το ανεκτέλεστο αντικείμενο της σύμβασης, με τους ίδιους όρους και προϋποθέσεις και σε τίμημα που δεν θα υπερβαίνει την προσφορά που αυτός είχε υποβάλει (ρήτρα υποκατάστασης). Η σύμβαση συνάπτεται εφόσον εντός της τεθείσας προθεσμίας περιέλθει στην αναθέτουσα αρχή έγγραφη και ανεπιφύλακτη αποδοχή της. Η άπρακτη πάροδος της προθεσμίας θεωρείται ως απόρριψη της πρότασης.

4.6 Δικαίωμα μονομερούς λύσης της σύμβασης

4.6.1. Η αναθέτουσα αρχή μπορεί, με τις προϋποθέσεις που ορίζουν οι κείμενες διατάξεις, να καταγγείλει τη σύμβαση κατά τη διάρκεια της εκτέλεσής της, εφόσον:

α) η σύμβαση υποστεί ουσιώδη τροποποίηση, κατά την έννοια της παρ. 4 του άρθρου 132 του ν. 4412/2016, που θα απαιτούσε νέα διαδικασία σύναψης σύμβασης

β) ο ανάδοχος, κατά το χρόνο της ανάθεσης της σύμβασης, τελούσε σε μια από τις καταστάσεις που αναφέρονται στην παράγραφο 2.2.3.1 και, ως εκ τούτου, θα έπρεπε να έχει αποκλειστεί από τη διαδικασία σύναψης της σύμβασης,

γ) η σύμβαση δεν έπρεπε να ανατεθεί στον ανάδοχο λόγω σοβαρής παραβίασης των υποχρεώσεων που υπέχει από τις Συνθήκες και την Οδηγία 2014/24/ΕΕ, η οποία έχει αναγνωριστεί με απόφαση του Δικαστηρίου της Ένωσης στο πλαίσιο διαδικασίας δυνάμει του άρθρου 258 της ΣΛΕΕ,

δ) ο ανάδοχος πτωχεύσει ή υπαχθεί σε διαδικασία ειδικής εκκαθάρισης ή τεθεί υπό αναγκαστική διαχείριση από εκκαθαριστή ή από το δικαστήριο ή υπαχθεί σε διαδικασία πτωχευτικού συμβιβασμού ή αναστείλει τις επιχειρηματικές του δραστηριότητες ή υπαχθεί σε διαδικασία εξυγίανσης και δεν τηρεί τους όρους αυτής ή εάν βρεθεί σε οποιαδήποτε ανάλογη κατάσταση, προκύπτουσα από παρόμοια διαδικασία, προβλεπόμενη σε εθνικές διατάξεις νόμου.

5.1 Τρόπος πληρωμής

5.1.1. Η πληρωμή του αναδόχου θα πραγματοποιηθεί με τον πιο κάτω τρόπο :

- Το 100% της συμβατικής αξίας του τμήματος ή των τμημάτων που έχουν ανατεθεί μετά την οριστική παραλαβή της συνολικής ποσότητας του εξοπλισμού. Η εξόφληση του 100% εκάστου τιμολογίου θα πραγματοποιείται μετά την οριστική παραλαβή των ειδών και την έκδοση του σχετικού εντάλματος πληρωμής από το Υπουργείο Δικαιοσύνης.

Οι κατακυρωθείσες τιμές είναι σταθερές καθ' όλη τη διάρκεια της σύμβασης και δεν αναπροσαρμόζονται.

Η πληρωμή του συμβατικού τμήματος θα γίνεται με την προσκόμιση των νομίμων παραστατικών και δικαιολογητικών που προβλέπονται από τις διατάξεις του άρθρου 200 παρ. 5 του ν. 4412/2016, καθώς και κάθε άλλου δικαιολογητικού που τυχόν ήθελε ζητηθεί από τις αρμόδιες υπηρεσίες που διενεργούν τον έλεγχο και την πληρωμή.

Η καταβολή θα πραγματοποιηθεί μέσω ηλεκτρονικών τιμολογίων, σύμφωνα με την με αριθ. πρωτ. 52445 ΕΞ 2023/04.04.2023 ΚΥΑ «υποχρέωση υποβολής ηλεκτρονικών τιμολογίων από τους οικονομικούς φορείς» (ΦΕΚ 2385 Β') καθώς και με την με αρ. πρωτ. 78366 ΕΞ 2023/19-05-2023 εγκύκλιο του Υπουργείου Οικονομικών (ΑΔΑ: 6ΑΒΡΗ-Ι08), μετά την προσκόμιση των νόμιμων φορολογικών παραστατικών, των δικαιολογητικών που προβλέπονται από τις ισχύουσες διατάξεις κατά το χρόνο πληρωμής και την βεβαίωση της αρμόδια επιτροπής παραλαβής, καθώς και κάθε άλλου δικαιολογητικού που τυχόν ήθελε ζητηθεί από τις αρμόδιες υπηρεσίες που διενεργούν τον έλεγχο και την πληρωμή, εφόσον προβλέπεται στην κείμενη νομοθεσία, και σε χρόνο προσδιοριζόμενο από την αναγκαία διοικητική διαδικασία για έκδοση του σχετικού χρηματικού εντάλματος.

5.1.2. Τον Ανάδοχο βαρύνουν οι υπέρ τρίτων κρατήσεις, ως και κάθε άλλη επιβάρυνση, σύμφωνα με την κείμενη νομοθεσία, μη συμπεριλαμβανομένου Φ.Π.Α., για την παράδοση του υλικού στον τόπο και με τον τρόπο που προβλέπεται στα έγγραφα της σύμβασης. Ιδίως βαρύνεται με τις ακόλουθες κρατήσεις:

α) κράτηση 0,1% η οποία υπολογίζεται επί της αξίας κάθε πληρωμής προ φόρων και κρατήσεων της αρχικής καθώς και κάθε συμπληρωματικής σύμβασης υπέρ της Ενιαίας Αρχής Δημοσίων Συμβάσεων επιβάλλεται (άρθρο 7 ν. 4912/2022 όπως ισχύει)

β) Κράτηση ύψους 0,02% υπέρ του Δημοσίου, η οποία υπολογίζεται επί της αξίας εκτός ΦΠΑ της αρχικής, καθώς και κάθε συμπληρωματικής σύμβασης. Το ποσό αυτό παρακρατείται σε κάθε πληρωμή από την αναθέτουσα αρχή στο όνομα και για λογαριασμό της Γενικής Διεύθυνσης Δημοσίων Συμβάσεων και Προμηθειών σύμφωνα με την παρ. 6 του άρθρου 36 του ν. 4412/2016.

γ) Οι υπέρ τρίτων κρατήσεις υπόκεινται στο εκάστοτε ισχύον αναλογικό τέλος χαρτοσήμου 3% και στην επ' αυτού εισφορά υπέρ ΟΓΑ 20%.

δ) Με κάθε πληρωμή θα γίνεται η προβλεπόμενη από την κείμενη νομοθεσία παρακράτηση φόρου εισοδήματος αξίας 4% επί του καθαρού ποσού,

ε) κάθε άλλη νόμιμη κράτηση και επιβάρυνση σύμφωνα με τις κείμενες διατάξεις,

στ) ο ΦΠΑ βαρύνει το Υπουργείο Δικαιοσύνης.

5.2 Κήρυξη οικονομικού φορέα εκπτώτου - Κυρώσεις

5.2.1. Ο ανάδοχος κηρύσσεται υποχρεωτικά έκπτωτος από τη σύμβαση και από κάθε δικαίωμα που απορρέει από αυτήν, με απόφαση της αναθέτουσας αρχής, ύστερα από γνωμοδότηση του αρμόδιου συλλογικού οργάνου (Επιτροπή Παρακολούθησης και Παραλαβής):

α) στην περίπτωση της παρ. 7 του άρθρου 105 περί κατακύρωσης και σύναψης σύμβασης,

β) στην περίπτωση που δεν εκπληρώσει τις υποχρεώσεις του που απορρέουν από τη σύμβαση ή/και δεν συμμορφωθεί με τις σχετικές γραπτές εντολές της υπηρεσίας, που είναι σύμφωνες με τη σύμβαση

ή τις κείμενες διατάξεις, εφόσον ο υποφαινόμενος/ονα εκτέλεσι τις συμβατικές, γ) εφόσον δεν φορτώσει, δεν παραδώσει ή δεν αντικαταστήσει τα συμβατικά αγαθά ή δεν επισκευάσει ή δεν συντηρήσει αυτά μέσα στον συμβατικό χρόνο ή στον χρόνο παράτασης που του δόθηκε, σύμφωνα με όσα προβλέπονται στο άρθρο 206 του Ν. 4412/2016 και την παρούσα Διακήρυξη.

Στην περίπτωση συνδρομής λόγου έκπτωσης του αναδόχου από σύμβαση κατά την ως άνω περίπτωση γ, η αναθέτουσα αρχή κοινοποιεί στον ανάδοχο ειδική όχληση, η οποία μνημονεύει τις διατάξεις του άρθρου 203 του ν. 4412/20165 και περιλαμβάνει συγκεκριμένη περιγραφή των ενεργειών στις οποίες οφείλει να προβεί ο ανάδοχος, προκειμένου να συμμορφωθεί, μέσα σε προθεσμία 15 ημερών από την κοινοποίηση της ανωτέρω όχλησης. Αν η προθεσμία που τεθεί με την ειδική όχληση, παρέλθει, χωρίς ο ανάδοχος να συμμορφωθεί, κηρύσσεται έκπτωτος μέσα σε προθεσμία τριάντα (30) ημερών από την άπρακτη πάροδο της προθεσμίας συμμόρφωσης, με απόφαση της αναθέτουσας αρχής.

Ο ανάδοχος δεν κηρύσσεται έκπτωτος για λόγους που αφορούν σε υπαιτιότητα του φορέα εκτέλεσης της σύμβασης ή αν συντρέχουν λόγοι ανωτέρας βίας.

Στον οικονομικό φορέα, που κηρύσσεται έκπτωτος από τη σύμβαση, επιβάλλονται, με απόφαση του αποφαινόμενου οργάνου, ύστερα από γνωμοδότηση του αρμόδιου οργάνου, το οποίο υποχρεωτικά καλεί τον ενδιαφερόμενο προς παροχή εξηγήσεων, αθροιστικά οι παρακάτω κυρώσεις: α) ολική κατάπτωση της εγγύησης συμμετοχής ή καλής εκτέλεσης της σύμβασης κατά περίπτωση.

Επιπλέον, μπορεί να επιβληθεί προσωρινός αποκλεισμός του αναδόχου από το σύνολο των συμβάσεων προμηθειών ή υπηρεσιών των φορέων που εμπíπτουν στις διατάξεις του ν. 4412/2016 κατά τα ειδικότερα προβλεπόμενα στο άρθρο 74 του ως άνω νόμου, περί αποκλεισμού οικονομικού φορέα από δημόσιες συμβάσεις.

5.2.2. Εάν τα συμβατικά υλικά παραδοθούν ή αντικατασταθούν μετά τη λήξη του συμβατικού χρόνου και μέχρι λήξης του χρόνου της παράτασης που χορηγήθηκε, σύμφωνα με το άρθρο 206 του Ν.4412/16, επιβάλλεται πρόστιμο πέντε τοις εκατό (5%) επί της συμβατικής αξίας της ποσότητας που παραδόθηκε εκπρόθεσμα.

Το παραπάνω πρόστιμο υπολογίζεται επί της συμβατικής αξίας των εκπρόθεσμα παραδοθέντων υλικών, χωρίς ΦΠΑ. Εάν τα υλικά που παραδόθηκαν εκπρόθεσμα επηρεάζουν τη χρησιμοποίηση των υλικών που παραδόθηκαν εμπρόθεσμα, το πρόστιμο υπολογίζεται επί της συμβατικής αξίας της συνολικής ποσότητας αυτών.

Κατά τον υπολογισμό του χρονικού διαστήματος της καθυστέρησης για φόρτωση- παράδοση ή αντικατάσταση των υλικών, με απόφαση του αποφαινόμενου οργάνου, ύστερα από γνωμοδότηση του αρμόδιου οργάνου, δεν λαμβάνεται υπόψη ο χρόνος που παρήλθε πέραν του εύλογου, κατά τα διάφορα στάδια των διαδικασιών, για το οποίο δεν ευθύνεται ο ανάδοχος και παρατείνεται, αντίστοιχα, ο χρόνος φόρτωσης - παράδοσης.

Εφόσον ο ανάδοχος έχει λάβει προκαταβολή, εκτός από την προβλεπόμενη κατά τα ανωτέρω ποινική ρήτρα, καταλογίζεται σε βάρος του και τόκος επί του ποσού της προκαταβολής, που υπολογίζεται από την επόμενη της λήξης του συμβατικού χρόνου, μέχρι την προσκόμιση του συμβατικού είδους, με το ισχύον κάθε φορά ανώτατο όριο του ποσοστού του τόκου υπερημερίας.

Η είσπραξη της ποινικής ρήτρας γίνεται με παρακράτηση από το ποσό πληρωμής του αναδόχου ή, σε περίπτωση ανεπάρκειας ή έλλειψης αυτού, με ισόποση κατάπτωση της εγγύησης καλής εκτέλεσης, εφόσον ο ανάδοχος δεν καταθέσει το απαιτούμενο ποσό.

Σε περίπτωση ένωσης οικονομικών φορέων, η ποινική ρήτρα επιβάλλεται αναλόγως σε όλα τα μέλη της ένωσης.

Σε κάθε περίπτωση, για την επιβολή ποινικής ρήτρας, η Επιτροπή Παραλαβής κοινοποιεί προηγουμένως στον ανάδοχο ειδική πρόσκληση με την οποία τον καλεί να εκθέσει εγγράφως τις απόψεις του θέτοντάς του προθεσμία, η οποία δεν μπορεί να είναι μικρότερη των δέκα (10) ημερών. Σε περίπτωση που παρέλθει άπρακτη η εν λόγω προθεσμία ή εάν ο ανάδοχος δεν παράσχει επαρκείς εξηγήσεις, το αρμόδιο όργανο αποφασίζει αιτιολογημένα την επιβολή της προβλεπόμενης στη σύμβαση ποινικής ρήτρας κατόπιν σχετικής εισήγησης της Επιτροπής Παραλαβής. Η σχετική απόφαση κοινοποιείται από την Επιτροπή Παραλαβής στον ανάδοχο, ενώ διαβιβάζεται στη Διεύθυνση Προμηθειών και Διοικητικής Μέριμνας για τη συμπερίληψή της στον Φάκελο Σύμβασης.

Ο ανάδοχος μπορεί κατά των αποφάσεων που επιβάλλουν σε βάρος του κυρώσεις, δυνάμει των όρων των άρθρων 5.2 (Κήρυξη οικονομικού φορέα εκπτώτου - Κυρώσεις), 6.1. (Χρόνος παράδοσης υλικών), 6.4. (Απόρριψη συμβατικών υλικών - αντικατάσταση), καθώς και κατ' εφαρμογή των συμβατικών όρων να ασκήσει προσφυγή για λόγους νομιμότητας και ουσίας ενώπιον του φορέα που εκτελεί τη σύμβαση μέσα σε ανατρεπτική προθεσμία (30) ημερών από την ημερομηνία της κοινοποίησης ή της πλήρους γνώσης της σχετικής απόφασης. Η εμπρόθεσμη άσκηση της προσφυγής αναστέλλει τις επιβαλλόμενες κυρώσεις. Επί της προσφυγής αποφασίζει το αρμοδίως αποφαινόμενο όργανο, ύστερα από γνωμοδότηση του προβλεπόμενου στο τελευταίο εδάφιο της περίπτωσης β' της παραγράφου 11 του άρθρου 221 του ν.4412/2016 οργάνου, εντός προθεσμίας τριάντα (30) ημερών από την άσκησή της, άλλως θεωρείται ως σιωπηρώς απορριφθείσα. Κατά της απόφασης αυτής δεν χωρεί η άσκηση άλλης οποιασδήποτε φύσης διοικητικής προσφυγής. Αν κατά της απόφασης που επιβάλλει κυρώσεις δεν ασκηθεί εμπρόθεσμα η προσφυγή ή αν απορριφθεί αυτή από το αποφαινόμενο αρμοδίως όργανο, η απόφαση καθίσταται οριστική. Αν ασκηθεί εμπρόθεσμα προσφυγή, αναστέλλονται οι συνέπειες της απόφασης μέχρι αυτή να οριστικοποιηθεί.

5.4 Δικαστική επίλυση διαφορών

Κάθε διαφορά μεταξύ των συμβαλλόμενων μερών που προκύπτει από τις συμβάσεις που συνάπτονται στο πλαίσιο της παρούσας διακήρυξης, επιλύεται με την άσκηση προσφυγής ή αγωγής στο Διοικητικό Εφετείο της Περιφέρειας, στην οποία εκτελείται εκάστη σύμβαση, κατά τα ειδικότερα οριζόμενα στις παρ. 1 έως και 6 του άρθρου 205Α του ν. 4412/2016. Πριν από την άσκηση της προσφυγής στο Διοικητικό Εφετείο προηγείται υποχρεωτικά η τήρηση της ενδικοφανούς διαδικασίας που προβλέπεται στο άρθρο 205 του ν. 4412/2016 και την παράγραφο 5.3 της παρούσας, διαφορετικά η προσφυγή απορρίπτεται ως απαράδεκτη. Αν ο ανάδοχος της σύμβασης είναι κοινοπραξία, η προσφυγή ασκείται είτε από την ίδια είτε από όλα τα μέλη της. Δεν απαιτείται η τήρηση ενδικοφανούς διαδικασίας αν ασκείται από τον ενδιαφερόμενο αγωγή, στο δικόγραφο της οποίας δεν σωρεύεται αίτημα ακύρωσης ή τροποποίησης διοικητικής πράξης ή παράλειψης.

6. ΧΡΟΝΟΣ ΚΑΙ ΤΡΟΠΟΣ ΕΚΤΕΛΕΣΗΣ ΤΗΣ ΣΥΜΒΑΣΗΣ - ΕΙΔΙΚΟΙ ΟΡΟΙ ΕΚΤΕΛΕΣΗΣ

6.1 Χρόνος παράδοσης αγαθών

6.1.1. Ο ανάδοχος υποχρεούται να παραδώσει τα αγαθά του εκάστοτε τμήματος στο χρόνο που περιγράφεται στο Παράρτημα Ι της παρούσας Διακήρυξης.

Ο συμβατικός χρόνος παράδοσης των αγαθών μπορεί να παρατείνεται, πριν από τη λήξη του αρχικού συμβατικού χρόνου παράδοσης, υπό τις ακόλουθες σωρευτικές προϋποθέσεις: α) τηρούνται οι όροι του άρθρου 132 περί τροποποίησης συμβάσεων κατά τη διάρκειά τους, β) έχει εκδοθεί αιτιολογημένη απόφαση του αρμόδιου αποφαινόμενου οργάνου της αναθέτουσας αρχής μετά από γνωμοδότηση αρμόδιου συλλογικού οργάνου, είτε με πρωτοβουλία της αναθέτουσας αρχής και εφόσον συμφωνεί ο ανάδοχος, είτε ύστερα από σχετικό αίτημα του αναδόχου, το οποίο υποβάλλεται υποχρεωτικά πριν από τη λήξη του συμβατικού χρόνου, γ) το χρονικό διάστημα της παράτασης είναι ίσο ή μικρότερο από τον αρχικό συμβατικό χρόνο παράδοσης. Στην περίπτωση παράτασης του συμβατικού χρόνου παράδοσης, ο χρόνος παράτασης δεν συνυπολογίζεται στον συμβατικό χρόνο παράδοσης³.

Στην περίπτωση παράτασης του συμβατικού χρόνου παράδοσης έπειτα από αίτημα του αναδόχου, επιβάλλονται οι κυρώσεις που προβλέπονται στην παράγραφο 5.2.2 της παρούσας.

Με αιτιολογημένη απόφαση του αρμόδιου αποφαινόμενου οργάνου, η οποία εκδίδεται ύστερα από γνωμοδότηση του οργάνου της περ. β' της παρ. 11 του άρθρου 221 του ν. 4412/2016, ο συμβατικός χρόνος φόρτωσης παράδοσης των αγαθών μπορεί να μετατίθεται. Μετάθεση επιτρέπεται μόνο όταν συντρέχουν λόγοι ανωτέρας βίας ή άλλοι ιδιαιτέρως σοβαροί λόγοι, που καθιστούν αντικειμενικώς αδύνατη την εμπρόθεσμη παράδοση των συμβατικών ειδών. Στις περιπτώσεις μετάθεσης του συμβατικού χρόνου φόρτωσης παράδοσης δεν επιβάλλονται κυρώσεις.

6.1.2. Εάν λήξει ο συμβατικός χρόνος παράδοσης, χωρίς να υποβληθεί εγκαίρως αίτημα παράτασης ή, εάν λήξει ο παραταθείς, κατά τα ανωτέρω, χρόνος, χωρίς να παραδοθεί το αγαθό, ο ανάδοχος κηρύσσεται έκπτωτος.

6.1.3. Ο ανάδοχος υποχρεούται να ειδοποιεί την υπηρεσία που εκτελεί την προμήθεια, την αποθήκη υποδοχής των αγαθών και την επιτροπή παραλαβής, για την ημερομηνία που προτίθεται να παραδώσει το αγαθό, τουλάχιστον **δέκα (10) εργάσιμες ημέρες νωρίτερα**.

Μετά από κάθε προσκόμιση αγαθού στην αποθήκη υποδοχής αυτών, ο ανάδοχος υποχρεούται να υποβάλει στην υπηρεσία αποδεικτικό, θεωρημένο από τον υπεύθυνο της αποθήκης, στο οποίο αναφέρεται η ημερομηνία προσκόμισης, το αγαθό, η ποσότητα και ο αριθμός της σύμβασης σε εκτέλεση της οποίας προσκομίστηκε.

6.2 Παραλαβή αγαθών - Χρόνος και τρόπος παραλαβής αγαθών

6.2.1. Η παραλαβή των αγαθών γίνεται από επιτροπές, πρωτοβάθμιες ή και δευτεροβάθμιες, που συγκροτούνται σύμφωνα με την παρ. 11 περ. β του άρθρου 221 του ν. 4412/16⁴ κατά τα οριζόμενα στο άρθρο 208 του ως άνω νόμου

4 Άρθρο 221 παρ. 11 β) του ν. 4412/2016: «Για την παρακολούθηση και την παραλαβή της σύμβασης προμήθειας συγκροτείται τριμελής ή πενταμελής επιτροπή παρακολούθησης και παραλαβής με απόφαση του αρμόδιου οργάνου της αναθέτουσας αρχής ή του φορέα εκτέλεσης της σύμβασης. Εφόσον απαιτούνται ειδικές γνώσεις, ένα τουλάχιστον μέλος της επιτροπής πρέπει να έχει την αντίστοιχη ειδικότητα, η αναθέτουσα αρχή ζητεί τη συνδρομή άλλων φορέων του δημοσίου ή του ευρύτερου δημοσίου τομέα. Το όργανο αυτό εισηγείται για όλα τα θέματα παραλαβής του φυσικού αντικείμενου της σύμβασης, προβαίνοντας σε μακροσκοπικούς, λειτουργικούς ή και επιχειρησιακούς ελέγχους του προς παραλαβή αντικείμενου της σύμβασης, εφόσον προβλέπεται από τη σύμβαση ή κρίνεται αναγκαίο, συντάσσει τα σχετικά πρωτόκολλα, παρακολουθεί και ελέγχει την προσήκουσα εκτέλεση όλων των όρων της σύμβασης και την εκπλήρωση των υποχρεώσεων του αναδόχου και εισηγείται τη λήψη των επιβεβλημένων μέτρων λόγω μη τήρησης των ως άνω όρων. Με απόφαση του αρμόδιου αποφαινόμενου οργάνου μπορεί να συγκροτείται δευτεροβάθμια επιτροπή παρακολούθησης και παραλαβής με τις παραπάνω αρμοδιότητες. [...]»

και το Παράρτημα της παρούσας. Κατά την διαδικασία παραλαβής των αγαθών διενεργείται ποσοτικός και ποιοτικός έλεγχος και εφόσον το επιθυμεί μπορεί να παραστεί και ο προμηθευτής. Ο ποιοτικός έλεγχος των αγαθών γίνεται με τον/τους ακόλουθο/ους τρόπο/ους:

Ποσοτικός – ποιοτικός έλεγχος του εξοπλισμού –τεχνικών εγχειριδίων κ.λπ.

- Μακροσκοπικός έλεγχος προς διαπίστωση τυχόν παραμορφώσεων, κακώσεων του επιμελημένου της κατασκευής, σύμφωνα με τις απαιτήσεις της προδιαγραφής, της πληρότητας των τεχνικών όρων της σύμβασης καθώς και της πληρότητας από πλευράς εξαρτημάτων και του καινούριου του εξοπλισμού.

- Έλεγχος καλής λειτουργίας του εξοπλισμού.

- Έλεγχος της αρμονικής συνεργασίας των διαφόρων μερών.

- Κάθε άλλος έλεγχος που θα κριθεί απαραίτητος από την Επιτροπή παραλαβής για να αποδειχθεί ότι τα είδη ανταποκρίνονται στις απαιτήσεις των προδιαγραφών ή/και προβλέπεται ρητά σε επιμέρους τεχνικές προδιαγραφές του εκάστοτε εξοπλισμού.

Εφόσον με την λειτουργία του παρεχόμενου εξοπλισμού διαπιστωθούν προβλήματα ή ασυμβατότητες, ισχύουν οι διατάξεις του Ν.4412/2016 για την αποκατάσταση αυτών.

Το κόστος της διενέργειας των ελέγχων βαρύνει τον ανάδοχο.

Η επιτροπή παραλαβής, μετά τους προβλεπόμενους ελέγχους συντάσσει πρωτόκολλα (μακροσκοπικό – οριστικό – παραλαβής του υλικού με παρατηρήσεις – απόρριψης των υλικών) σύμφωνα με την παρ. 3 του άρθρου 208 του Ν. 4412/2016.

Τα πρωτόκολλα που συντάσσονται από τις επιτροπές (πρωτοβάθμιες – δευτεροβάθμιες) κοινοποιούνται υποχρεωτικά και στους αναδόχους.

Υλικά που απορρίφθηκαν ή κρίθηκαν παραληπτά με έκπτωση επί της συμβατικής τιμής, βάσει των ελέγχων που πραγματοποίησε η πρωτοβάθμια επιτροπή παραλαβής, μπορούν να παραπέμπονται για επανεξέταση σε δευτεροβάθμια επιτροπή παραλαβής, κατόπιν αιτήματος του αναδόχου ή αυτεπάγγελα σύμφωνα με την παρ. 5 του άρθρου 208 του Ν. 4412/2016. Τα έξοδα βαρύνουν σε κάθε περίπτωση τον ανάδοχο.

6.2.2 Η παραλαβή των υλικών και η έκδοση των σχετικών πρωτοκόλλων παραλαβής πραγματοποιείται μέσα στους κατωτέρω καθοριζόμενους χρόνους: (όπως ορίζεται στο Παράρτημα της παρούσης).

Αν η παραλαβή των αγαθών και η σύνταξη του σχετικού πρωτοκόλλου δεν πραγματοποιηθεί από την επιτροπή παρακολούθησης και παραλαβής μέσα στον οριζόμενο από τη σύμβαση χρόνο, θεωρείται ότι η παραλαβή συντελέστηκε αυτοδίκαια, με κάθε επιφύλαξη των δικαιωμάτων του Δημοσίου και εκδίδεται προς τούτο σχετική απόφαση του αρμόδιου αποφαινόμενου οργάνου, με βάση μόνο το θεωρημένο από την υπηρεσία που παραλαμβάνει τα αγαθά αποδεικτικό προσκόμισης τούτων, σύμφωνα δε με την απόφαση αυτή η αποθήκη του φορέα εκδίδει δελτίο εισαγωγής του αγαθού και εγγραφής του στα βιβλία της, προκειμένου να πραγματοποιηθεί η πληρωμή του αναδόχου.

Ανεξάρτητα από την, κατά τα ανωτέρω, αυτοδίκαιη παραλαβή και την πληρωμή του αναδόχου, πραγματοποιούνται οι προβλεπόμενοι από τη σύμβαση έλεγχοι από επιτροπή που συγκροτείται με απόφαση του αρμόδιου αποφαινόμενου οργάνου, στην οποία δεν μπορεί να συμμετέχουν ο πρόεδρος και τα μέλη της επιτροπής που δεν πραγματοποίησε την παραλαβή στον προβλεπόμενο από τη σύμβαση χρόνο. Η παραπάνω επιτροπή παραλαβής προβαίνει σε όλες τις διαδικασίες παραλαβής που προβλέπονται από την ως άνω παράγραφο 1 και το άρθρο 208 του ν. 4412/2016 και συντάσσει τα σχετικά πρωτόκολλα. Οι εγγυητικές επιστολές προκαταβολής και καλής εκτέλεσης δεν επιστρέφονται πριν από την ολοκλήρωση όλων των προβλεπόμενων από τη σύμβαση ελέγχων και τη σύνταξη των σχετικών πρωτοκόλλων

6.3 Τόπος Παράδοσης

Η παράδοση του εξοπλισμού θα πραγματοποιηθεί στην Κεντρική Υπηρεσία του Υπουργείου Δικαιοσύνης, όπως ορίζεται στο Παράρτημα Ι.

6.4 Απόρριψη παραδοτέων – Αντικατάσταση

- 6.4.1 Σε περίπτωση οριστικής απόρριψης ολόκληρης ή μέρους της συμβατικής ποσότητας των προμηθειών, με απόφαση του αποφαινομένου οργάνου ύστερα από γνωμοδότηση του αρμόδιου οργάνου, μπορεί να εγκρίνεται αντικατάστασή της με άλλη, που να είναι σύμφωνη με τους όρους της σύμβασης, μέσα σε τακτική προθεσμία που ορίζεται από την απόφαση αυτή.
- 6.4.2 Αν η αντικατάσταση γίνεται μετά τη λήξη του συμβατικού χρόνου, η προθεσμία που ορίζεται για την αντικατάσταση δεν μπορεί να είναι μεγαλύτερη του 1/2 του συνολικού συμβατικού χρόνου, ο δε ανάδοχος θεωρείται ως εκπρόθεσμος και υπόκειται σε κυρώσεις λόγω εκπρόθεσμης παράδοσης. Αν ο ανάδοχος δεν αντικαταστήσει τα υλικά που απορρίφθηκαν μέσα στην προθεσμία που του τάχθηκε και εφόσον έχει λήξει ο συμβατικός χρόνος, κηρύσσεται έκπτωτος και υπόκειται στις προβλεπόμενες κυρώσεις.
- 6.4.3 Η επιστροφή των υλικών που απορρίφθηκαν γίνεται σύμφωνα με τα προβλεπόμενα στις παρ. 2 και 3 του άρθρου 213 του ν. 4412/2016.

6.5 Εγγυημένη λειτουργία προμήθειας

Ο προμηθευτής είναι υποχρεωμένος να καταθέσει εγγυητική επιστολή, που να καλύπτει το **5%** της συνολικής συμβατικής αξίας, χωρίς Φ.Π.Α., για την **εγγύηση καλής λειτουργίας** των ειδών προμήθειας. Η εγγύηση αυτή θα κατατίθεται στο Τμήμα Προμηθειών του Υπουργείου Δικαιοσύνης, πριν από την αποδέσμευση της εγγυητικής επιστολής καλής εκτέλεσης της σύμβασης και την τελική εξόφληση του προμηθευτή (Παράρτημα IV).

Κατά την περίοδο της εγγυημένης λειτουργίας που ορίζεται σε τρεις (3) μήνες από την οριστική παραλαβή των προμηθειών, ο ανάδοχος ευθύνεται για την καλή λειτουργία του αντικειμένου της προμήθειας. Επίσης, οφείλει κατά το χρόνο της εγγυημένης λειτουργίας να προβαίνει στην προβλεπόμενη συντήρηση και να αποκαταστήσει οποιαδήποτε βλάβη με τρόπο και σε χρόνο που περιγράφεται στις τεχνικές προδιαγραφές και στα λοιπά τεύχη της σύμβασης.

Για την παρακολούθηση της εκπλήρωσης των συμβατικών υποχρεώσεων του αναδόχου η επιτροπή παρακολούθησης και παραλαβής, προβαίνει στον απαιτούμενο έλεγχο της συμμόρφωσης του αναδόχου στα προβλεπόμενα στην σύμβαση για την εγγυημένη λειτουργία καθ' όλο τον χρόνο ισχύος της τηρώντας σχετικά πρακτικά. Σε περίπτωση μη συμμόρφωσης του αναδόχου προς τις συμβατικές του υποχρεώσεις, επιτροπή εισηγείται στο αποφαινομένο όργανο της σύμβασης την έκπτωση του αναδόχου.

Μέσα σε ένα (1) μήνα από την λήξη του προβλεπόμενου χρόνου της εγγυημένης λειτουργίας η ως άνω επιτροπή συντάσσει σχετικό πρωτόκολλο παραλαβής της εγγυημένης λειτουργίας, στο οποίο αποφαινεται για την συμμόρφωση του αναδόχου στις απαιτήσεις της σύμβασης. Σε περίπτωση μη συμμόρφωσης, ολικής ή μερικής, του αναδόχου, το συλλογικό όργανο μπορεί να προτείνει την κατάπτωση της εγγυήσεως καλής λειτουργίας που προβλέπεται στο άρθρο

72 του ν. 4412/2016 περί εγγυήσεων και στην παράγραφο 4.1.2 της παρούσας. Το πρωτόκολλο εγκρίνεται από το αρμόδιο αποφαινόμενο όργανο.

6.6 Ρήτρα Εμπιστευτικότητας

Ο ανάδοχος με την υπογραφή της σύμβασης, αναλαμβάνει να τηρεί απόλυτη εχεμύθεια σχετικά με όποια στοιχεία, δεδομένα, διαδικασίες ή υλικό και γενικά με όλες τις πληροφορίες που θα περιέλθουν σε γνώση των τεχνικών του, ανεξαρτήτως του τρόπου (προφορικά, εγγράφως, ηλεκτρονικά ή κάποιον άλλο τρόπο), στο πλαίσιο της συμμετοχής τους στην υλοποίηση της παρούσας σύμβασης. Επίσης, ο Ανάδοχος δεσμεύεται να μην δημοσιοποιήσει σε τρίτους τις πληροφορίες αυτές, ούτε να τις μεταβιβάσει ή να αποκαλύψει ή να διαθέσει ή να εκμεταλλευτεί ή να χρησιμοποιήσει ο ίδιος για οποιοδήποτε σκοπό, ούτε να τις αντιγράψει με οποιοδήποτε τρόπο ή μέσο αντιγραφής.

6.7 Αναπροσαρμογή τιμής

Δεν προβλέπεται

6.8 Ανωτέρα Βία

α) Τα συμβαλλόμενα μέρη δεν ευθύνονται για τη μη εκπλήρωση των συμβατικών τους υποχρεώσεων, στο μέτρο που η αδυναμία εκπλήρωσης οφείλεται σε περιστατικά ανωτέρας βίας.

β) Ο Ανάδοχος, επικαλούμενος υπαγωγή της αδυναμίας εκπλήρωσης υποχρεώσεών του σε γεγονός που εμπίπτει στην έννοια της ανωτέρας βίας, οφείλει να γνωστοποιήσει και επικαλεσθεί προς την Αναθέτουσα Αρχή τους σχετικούς λόγους και περιστατικά εντός αποσβεστικής προθεσμίας είκοσι (20) ημερών από τότε που συνέβησαν, προσκομίζοντας τα απαραίτητα αποδεικτικά στοιχεία. Η Αναθέτουσα Αρχή αποφασίζει μετά από γνωμοδότηση του αρμόδιου για αυτό οργάνου.

γ) Μόνο η έγγραφη αναγνώριση από την Αναθέτουσα Αρχή της ανώτερης βίας που επικαλείται ο Ανάδοχος τον απαλλάσσει από τις συνέπειες της εκπρόθεσμης ή μη κατάλληλα εκπλήρωσης της παροχής υπηρεσιών.

δ) Ως περιπτώσεις ανωτέρας βίας αναφέρονται ενδεικτικά οι παρακάτω:-γενική ή μερική απεργία που συνεπάγεται τη διακοπή των εργασιών του Αναδόχου -πλημμύρα -σεισμός -πόλεμος -εμπορικός αποκλεισμός μεταφορών -εμπορικός αποκλεισμός εισαγωγών.

Η Υπηρεσιακή Γραμματέας

Βασιλική Γιαβή

ΠΑΡΑΡΤΗΜΑΤΑ

ΠΑΡΑΡΤΗΜΑ Ι – Αναλυτική Περιγραφή Φυσικού και Οικονομικού Αντικειμένου της Σύμβασης

Αντικείμενο διαγωνιστικής διαδικασίας

<p>ΑΝΤΙΚΕΙΜΕΝΟ ΔΙΑΓΩΝΙΣΜΟΥ</p>	<p>Σύναψη σύμβασης για την προμήθεια οπλισμού για τις ανάγκες του προσωπικού του αστυνομικού τομέα της Δικαστικής Αστυνομίας (πιστόλια, φυσίγγια, χειροπέδες, αλεξίσφαιρα γιλέκα, ηλεκτρικοί φορητοί φανοί, ελαστικοί ράβδοι, σφυρίχτρες) σύμφωνα με το π.δ. υπ' αριθμ. 31/15-03-2023 (Α'63) «Στολή, οπλισμός και ατομικά εφόδια του προσωπικού του αστυνομικού τομέα της Δικαστικής Αστυνομίας».</p>
<p>ΥΠΟΒΟΛΗ ΠΡΟΣΦΟΡΩΝ</p>	<p><u>Οι προσφορές υποβάλλονται με βάση τις απαιτήσεις που ορίζονται στην παρούσα Διακήρυξη, για ένα ή περισσότερα τμήματα ή/και για το σύνολο των τμημάτων του διαγωνισμού. Γίνονται δεκτές προσφορές μόνο για το σύνολο της ποσότητας των ειδών εκάστου τμήματος. Προσφορά που θα αφορά μέρος της ποσότητας των ειδών τμήματος, θα απορρίπτεται ως απαράδεκτη.</u></p>
<p>ΔΙΑΡΚΕΙΣ ΣΥΜΒΑΣΗΣ</p>	<p><u>Η διάρκεια της σύμβασης ορίζεται σε 60 ημέρες από την υπογραφή της εκτός εάν προβλέπεται διαφορετικά ανά τμήμα της παρούσας διακήρυξης.</u></p>
<p>ΤΜΗΜΑΤΑ ΔΙΑΓΩΝΙΣΜΟΥ</p>	<p>Η παρούσα σύμβαση υποδιαιρείται στα κάτωθι τμήματα: Όπως περιγράφονται στην ενότητα 1.3.2 και στο παρών Παράρτημα Ι της παρούσας διακήρυξης, με τίτλο «Τεύχος Τεχνικών Προδιαγραφών - Απαιτήσεις»</p>
<p>ΚΩΔΙΚΟΣ ΤΟΥ ΚΟΙΝΟΥ ΛΕΞΙΛΟΓΙΟΥ ΔΗΜΟΣΙΩΝ ΣΥΜΒΑΣΕΩΝ (CPV)</p>	<ol style="list-style-type: none"> 1. CPV: 35300000-7 (Όπλα, πυρομαχικά και συναφές εξαρτήματα) 2. CPV: 35330000-8 (Φυσίγγια) 3. CPV: 35230000-5 (Χειροπέδες) 4. CPV: 35815100-1 (Αλεξίσφαιρα γιλέκα)

	<p>5. CPV: 31521320-3 (Ηλεκτρικοί φορητοί φανοί)</p> <p>6. CPV: 35800000-2 (Ατομικός εξοπλισμός και εξοπλισμός υποστήριξης)</p> <p>7. CPV- 37312500-3 (Σφυρίχτρες)</p>
ΚΩΔΙΚΟΣ ΑΡΙΘΜΟΣ (CPV) ΑΝΑ ΤΜΗΜΑ	<ul style="list-style-type: none"> • Τμήμα 1 - CPV: 35300000-0 (Όπλα, πυρομαχικά και συναφές εξαρτήματα) • Τμήμα 2- CPV: 35330000-8 (Φυσίγγια) • Τμήμα 3 - CPV: 35230000-5 (Χειροπέδες) • Τμήμα 4: - CPV: 35815100-1 (Αλεξίσφαιρα γιλέκα) • Τμήμα 5: - CPV:31521320-3 (Ηλεκτρικοί φορητοί φανοί) • Τμήμα 6: - CPV: 35800000-2 (Ατομικός εξοπλισμός και εξοπλισμός υποστήριξης) • Τμήμα 7: - CPV: - 37312500-3 (Σφυρίχτρες)
ΜΟΝΑΔΑ ΜΕΤΡΗΣΗΣ	Τεμάχιο
ΥΠΗΡΕΣΙΑ ΓΙΑ ΤΗΝ ΟΠΟΙΑ ΠΡΟΟΡΙΖΕΤΑΙ Η ΠΡΟΜΗΘΕΙΑ	Προσωπικό του αστυνομικού τομέα της Δικαστικής Αστυνομίας
Φ.Π.Α.	Ο εκάστοτε ισχύων
ΕΚΤΙΜΩΜΕΝΗ ΑΞΙΑ ΣΥΜΒΑΣΗΣ ΚΑΤ' ΑΡΘΡΟ 6 ΤΟΥ Ν.4412/2016, ΑΝΑ ΤΜΗΜΑ	Ως ορίζονται κατωτέρω
ΣΥΝΟΛΟ ΙΣΧΥΟΥΣΩΝ ΚΡΑΤΗΣΕΩΝ ΕΠΙ %	<p>Οι υπέρ δημοσίου και τρίτων κρατήσεις είναι:</p> <p>α) κράτηση 0,1% η οποία υπολογίζεται επί της αξίας κάθε πληρωμής προ φόρων και κρατήσεων της αρχικής καθώς και κάθε συμπληρωματικής σύμβασης υπέρ της Ενιαίας Αρχής Δημοσίων Συμβάσεων επιβάλλεται (άρθρο 7 ν. 4912/2022 όπως ισχύει).</p> <p>β) κράτηση ύψους 0,02% υπέρ Δημοσίου η οποία υπολογίζεται επί της αξίας εκτός ΦΠΑ της αρχικής καθώς και κάθε συμπληρωματικής σύμβασης. Το ποσό αυτό παρακρατείται σε κάθε πληρωμή από την αναθέτουσα αρχή στο όνομα και για λογαριασμό της Γενικής Διεύθυνσης Δημοσίων Συμβάσεων και Προμηθειών με την παρ. 6 του άρθρου 36 του ν. 4412/2016.</p> <p>γ) οι υπέρ τρίτων κρατήσεις υπόκεινται στο εκάστοτε ισχύον αναλογικό τέλος χαρτοσήμου 3% και στην επ αυτού εισφορά υπέρ ΟΓΑ 20%.</p> <p>δ) ή κάθε άλλη νόμιμη κράτηση και επιβάρυνση σύμφωνα με τις κείμενες διατάξεις,</p> <p>ε) ο ΦΠΑ βαρύνει το Υπουργείο Δικαιοσύνη</p>
ΠΑΡΑΚΡΑΤΗΣΗ ΦΟΡΟΥ	Κατά την πληρωμή θα παρακρατείται ο προβλεπόμενος από το άρθρο

ΕΙΣΟΔΗΜΑΤΟΣ	64 του Ν. 4172/2013, ως ισχύει, φόρος εισοδήματος, ήτοι 8% επί του καθαρού ποσού. <u>Σημειώνεται ότι, η παρακράτηση φόρου αποτελεί μέρος της φορολογικής υποχρέωσης του αναδόχου επομένως θα πρέπει να υπολογίζεται στην οικονομική προσφορά,</u>
ΕΛΑΧΙΣΤΗ ΠΟΣΟΤΗΤΑ ΤΜΗΜΑΤΙΚΗΣ ΠΑΡΑΔΟΣΗΣ	Δεν γίνεται αποδεκτή
ΧΡΟΝΟΣ ΠΑΡΑΔΟΣΗΣ	Εντός 60 ημερών από την υπογραφή της σύμβασης εκτός εάν προβλέπεται διαφορετικά ανά τμήμα της παρούσας διακήρυξης.
ΤΟΠΟΣ ΠΑΡΑΔΟΣΗΣ	Κεντρική Υπηρεσία του Υπουργείου Δικαιοσύνης (Λεωφόρος Μεσογείων αρ. 96, Τ.Κ.11527, Αθήνα)
ΧΡΟΝΟΣ ΠΑΡΑΛΑΒΗΣ	Η παραλαβή των υπό προμήθεια ειδών, θα πραγματοποιηθεί μέσα σε τριάντα (30) ημερολογιακές ημέρες από την παράδοσή τους, εκτός εάν προβλέπεται διαφορετικά ανά τμήμα της παρούσας διακήρυξης.
ΕΛΕΓΧΟΙ ΚΑΤΑ ΤΟΝ ΧΡΟΝΟ ΠΑΡΑΛΑΒΗΣ	Όπως προβλέπεται ανά είδος στο Παράρτημα ΙΙ της παρούσας διακήρυξης.
ΚΡΙΤΗΡΙΟ ΑΝΑΘΕΣΗΣ ΣΥΜΒΑΣΗΣ	Η σύμβαση θα ανατεθεί με το κριτήριο της πλέον συμφέρουσα από οικονομική άποψη προσφορά, βάσει της τιμής.

Α/Α ΤΜΗΜΑΤΟΣ	ΟΝΟΜΑΣΙΑ ΤΜΗΜΑΤΟΣ/ ΕΙΔΟΥΣ	ΠΟΣΟΤΗΤΑ (τεμάχια)	Κωδικός CPV	ΕΚΤΙΜΩΜΕΝΗ ΑΞΙΑ ΤΗΣ ΣΥΜΒΑΣΗΣ ΣΥΜΠΕΡΙΛΑΜΒΑΝΟΜΕΝΟΥ ΤΟΥ Φ.Π.Α.
1	ΠΙΣΤΟΛΙ ΔΙΑΜΕΤΡΗΜΑΤΟΣ 9X19mm NATO	Πεντακόσια (500)	35300000-7	Τριακόσιες εβδομήντα οκτώ χιλιάδες διακόσες ευρώ (378.200,00€)
2	Φυσίγγια διαμετρήματος 9mm PARABELLUM (9X19 mm)	Εκατόν τριάντα πέντε χιλιάδες πεντακόσια (135.500)	35330000-8	Σαράντα δύο χιλιάδες πέντε ευρώ (42.005,00€)
3	Χειροπέδες	Πεντακόσια είκοσι (520)	35230000-5	Δεκαοκτώ χιλιάδες πενήντα τέσσερα ευρώ και σαράντα λεπτά (18.054,40€)
4	Αλεξίσφαιρα γιλέκα	Πεντακόσια (500)	CPV: 35815100-1	Διακόσιες εβδομήντα εννέα χιλιάδες ευρώ

				(279.000,00€)
5	Ηλεκτρικοί φορητοί φανοί	Πεντακόσια είκοσι (520)	31521320-3	Τριανταμία χιλιάδες πεντακοσίες ενενήντα πέντε ευρώ και είκοσι λεπτά (31.595,20€)
6	Ελαστικές ράβδοι	Πεντακόσια είκοσι (520)	35800000-2	Τριάντα δύο χιλιάδες διακόσιες σαράντα ευρώ» 32.240,00
7	Σφυρίχτρες	Πεντακόσια είκοσι (520)	37312500-3	Χίλια οκτακόσια εξήντα εννέα ευρώ και ενενήντα δύο λεπτα (1.869,92€)

ΣΥΝΟΛΙΚΗ ΑΞΙΑ ΣΥΜΠΕΡΙΛΑΜΒΑΝΟΜΕΝΟΥ ΤΟΥ Φ.Π.Α : Εφτακόσια ογδόντα δύο χιλιάδες εννιακόσια εξήντα τέσσερα ευρώ και πενήντα δύο λεπτά (782.964,52€)

Οι προσφορές υποβάλλονται με βάση τις απαιτήσεις που ορίζονται στην παρούσα Διακήρυξη, για ένα ή περισσότερα τμήματα ή/και για το σύνολο των τμημάτων του διαγωνισμού. Γίνονται δεκτές προσφορές μόνο για το σύνολο της ποσότητας των ειδών εκάστου τμήματος. Προσφορά που θα αφορά μέρος της ποσότητας των ειδών τμήματος, θα απορρίπτεται ως απαράδεκτη.

A/A ΤΜΗΜΑΤΟΣ	ΤΙΤΛΟΣ ΤΜΗΜΑΤΟΣ	Εκτιμώμενη αξία ανά τμήμα (άνευ Φ.Π.Α.) σε ευρώ	Αξία εγγύησης συμμετοχής (2%) σε ευρώ
1	ΠΙΣΤΟΛΙ ΔΙΑΜΕΤΡΗΜΑΤΟΣ 9X19mm NATO	Τριακόσιες πέντε χιλιάδες ευρώ 305.000,00€	Έξι χιλιάδες εκατό ευρώ 6.100,00€
2	Φυσίγγια διαμετρήματος 9mm PARABELLUM (9X19 mm)	Τριάντα τρεις χιλιάδες οχτακόσια εβδομήντα πέντε ευρώ 33.875,00€	Εξακόσια εβδομήντα εφτά ευρώ και πενήντα λεπτά 677,50€
3	Χειροπέδες	Δέκα τέσσερις χιλιάδες πεντακόσια εξήντα ευρώ 14.560,00€	Διακόσια ενενήντα ένα ευρώ και είκοσι λεπτά 291,20€
4	Αλεξίσφαιρα γιλέκα	Διακόσιες είκοσι πέντε χιλιάδες ευρώ 225.000,00€	Τέσσερις χιλιάδες πεντακόσια ευρώ 4.500,00€

5	Ηλεκτρικοί φορητοί φανοί	Είκοσι πέντε χιλιάδες τετρακόσια ογδόντα ευρώ 25.480,00	πεντακόσια εννέα ευρώ και εξήντα λεπτά 509,60€
6	Ελαστικές ράβδοι	Είκοσι έξι χιλιάδες ευρώ 26.000,00	Πεντακόσια είκοσι ευρώ 520,00
7	Σφυρίχτρες	Χίλια πεντακόσια οχτώ ευρώ 1.508	Τριάντα ευρώ και δεκαέξι λεπτά 30,16€

ΠΑΡΑΡΤΗΜΑ ΙΙ – Τεχνικές Προδιαγραφές για κάθε Τμήμα- Υπόδειγμα Τεχνικής Προσφοράς (Φύλλο Συμμόρφωσης) και Υπόδειγμα Οικονομικής Προσφοράς

ΤΕΧΝΙΚΕΣ ΠΡΟΔΙΑΓΡΑΦΕΣ

Παρακαλούμε να λάβετε υπόψη ότι η παρούσα διαδικασία προμήθειας απαιτεί την υποβολή ενός επιμελώς συμπληρωμένου φύλλου συμμόρφωσης, το οποίο θα διασφαλίζει την ακριβή αντιστοίχιση των προσφερόμενων προϊόντων με τις διατάξεις της Τεχνικής Προδιαγραφής. Απαραίτητη συνθήκη για την εκτίμηση της προσφοράς είναι η σωστή και πλήρης συμπλήρωση αυτού του φύλλου. Προσφορές που δεν συνοδεύονται από το απαιτούμενο φύλλο συμμόρφωσης, ή παρουσιάζουν ελλιπή συμπλήρωση του, θα απορρίπτονται αυτομάτως.

Οι ενότητες οι οποίες παρουσιάζονται με γκρι απόχρωση στα εν λόγω φύλλα συμμόρφωσης, υποδεικνύουν ότι η συμπλήρωσή τους δεν είναι απαραίτητη. Αυτό σημαίνει ότι οι συγκεκριμένες ενότητες έχουν προκαθοριστεί ως μη επιβεβλημένες για συμπλήρωση από τους εμπλεκόμενους φορείς, απλοποιώντας έτσι τη διαδικασία ελέγχου και επικύρωσης της συμμόρφωσης. Είναι σημαντικό να δοθεί προσοχή στα υπόλοιπα στοιχεία του φύλλου, τα οποία απαιτούν λεπτομερή και προσεκτική συμπλήρωση, προκειμένου να εξασφαλιστεί η πληρότητα και η ακρίβεια των απαιτούμενων πληροφοριών για τη διασφάλιση της συμμόρφωσης με τα ισχύοντα πρότυπα και κανονισμούς

ΦΥΛΛΟ ΣΥΜΜΟΡΦΩΣΗΣ.

Ο υποψήφιος ανάδοχος, θα δώσει απαντήσεις σε όλες τις απαιτήσεις της παρούσας προδιαγραφής.

ΤΜΗΜΑ 1

ΤΕΧΝΙΚΕΣ ΠΡΟΔΙΑΓΡΑΦΕΣ ΠΙΣΤΟΛΙΩΝ
ΔΙΑΜΕΤΡΗΜΑΤΟΣ 9x19mm NATO

Παράγραφος Τεχνικών Προδιαγραφών	Συμφωνία με τις Τεχνικές Προδιαγραφές	Σχετική σελίδα-παράγραφος, της προσφοράς ή του τεχνικού εγχειριδίου
<p><u>1. ΠΡΟΟΡΙΣΜΟΣ,</u> Προορίζονται για την κάλυψη των υπηρεσιακών αναγκών της Δικαστικής Αστυνομίας.</p>		
<p><u>2. ΑΠΑΙΤΟΥΜΕΝΑ ΔΙΚΑΙΟΛΟΓΗΤΙΚΑ</u></p>		
<p>2.1 Πιστοποιητικό ISO 9001/2015 ή νεότερο, της κατασκευάστριας εταιρείας, για την κατασκευή πυροβόλων όπλων, από διεθνώς αναγνωρισμένο φορέα όπου θα αναφέρεται:</p> <ul style="list-style-type: none"> • Ο φορέας που πραγματοποίησε την πιστοποίηση • Η χρονολογία πιστοποίησης • Ο χρόνος λήξης της πιστοποίησης • Ο αριθμός της πιστοποίησης 		

<p>2.2 Πιστοποιητικό ISO 9001/2015 ή νεότερο, της κατασκευάστριας εταιρείας των θηκών των πιστολιών, για την κατασκευή θηκών ή επιχειρησιακών παρελκομένων, από διεθνώς αναγνωρισμένο φορέα όπου θα αναφέρεται:</p> <ul style="list-style-type: none"> • Ο φορέας που πραγματοποίησε την πιστοποίηση • Η χρονολογία πιστοποίησης • Ο χρόνος λήξης της πιστοποίησης • Ο αριθμός της πιστοποίησης 		
<p>2.3 Πιστοποιητικό ISO 9001/2015 ή νεότερο, της κατασκευάστριας εταιρείας των θηκών των γεμιστήρων, για την κατασκευή θηκών ή επιχειρησιακών παρελκομένων, από διεθνώς αναγνωρισμένο φορέα όπου θα αναφέρεται:</p> <ul style="list-style-type: none"> • Ο φορέας που πραγματοποίησε την πιστοποίηση • Η χρονολογία πιστοποίησης • Ο χρόνος λήξης της πιστοποίησης <p>Ο αριθμός της πιστοποίησης</p>		
<p>2.4 Βεβαίωση της κατασκευάστριας εταιρείας όπου θα βεβαιώνεται ότι το προσφερόμενο μοντέλο</p>		

<p>πιστολιού έχει υποβληθεί με επιτυχία σε <u>δοκιμασία πτώσης</u> ως ακολούθως:</p> <ul style="list-style-type: none"> • Πραγματοποιούνται τέσσερις (4) πτώσεις από ύψος 2 ή 1,5 μέτρων (Παράρτημα Β'), μία ανά θέση πρόσκρουσης, σε χαλύβδινη πλάκα με βάση μπετόν. Η δοκιμασία αυτή ενεργείται με κάλυκα στη θαλάμη, που φέρει ενεργό καψύλλιο. Η θέση του μοχλού πυρός-ασφάλειας είναι οριζόντια (θέση πυρός) και το πιστόλι έχει γεμιστήρα πλήρη φυσιγγίων και 1 φυσιγγίου χωρίς προωθητικό γέμισμα και βλήμα. Εφόσον υπάρξει ίχνος επίκρουσης, πυροδοτηθεί το καψύλλιο ή διαπιστωθεί οποιαδήποτε θραύση ή αποκόλληση, <u>απορρίπτεται το όπλο.</u> • Αφού ολοκληρωθούν οι πτώσεις του πιστολιού, πραγματοποιείται βολή δύο (2) γεμιστήρων πλήρης φυσιγγίων προκειμένου να διαπιστωθεί η λειτουργικότητα του όπλου. Μη κανονική λειτουργία έχει συνέπεια την <u>απόρριψη του όπλου.</u> 		
<p>2.5 Επίσημο τεχνικό φυλλάδιο της κατασκευάστριας εταιρείας που θα αναφέρει τα τεχνικά</p>		

<p>χαρακτηριστικά του προσφερόμενου μοντέλου.</p>		
<p>2.6 Βεβαίωση της κατασκευάστριας εταιρείας όπου θα εμφανίζεται λίστα με υπηρεσίες επιβολής του νόμου ή των Ενόπλων Δυνάμεων, κρατών μελών της Ε.Ε., οι οποίες έχουν προμηθευτεί τουλάχιστον πεντακόσια (500) τεμάχια από το προσφερόμενο μοντέλο.</p>		

ΤΕΧΝΙΚΑ ΧΑΡΑΚΤΗΡΙΣΤΙΚΑ (ΠΕΡΙΓΡΑΦΗ)

<p>Παράγραφος Τεχνικών Προδιαγραφών</p>	<p>Συμφωνία με τις Τεχνικές Προδιαγραφές</p>	<p>Σχετική σελίδα-παράγραφος, της προσφοράς ή του τεχνικού εγχειριδίου</p>
<p>3.1 Να είναι καινούργια, αμεταχειρίιστα και τέλειες κατασκευής</p>		
<p>3.2 Διαμέτρημα : 9 X 19 mm NATO.</p>		
<p>3.3 Κάνη : Μήκους 90-115 mm, μη περιστροφική.</p>		
<p>3.4 Χρόνος ζωής κυρίων τμημάτων: Κάνης, σκελετού, κλείστρου να είναι για 40.000 φυσίγγια, για τα άλλα τμήματα για 16.000 φυσίγγια, με εγγύηση από τον κατασκευαστή μεταφρασμένη στα ελληνικά.</p>		
<p>3.5 Μέγιστο βάρος: 950g με άδειο γεμιστήρα.</p>		

<p>3.6 Αριθμός κυρίων μερών: Μέχρι επτά κύρια μέρη (σκελετός, γεμιστήρας, μοχλός απελευθέρωσης κλείστρου, κλείστρο, κάνη, ελατήριο επαναφοράς κλείστρου, στέλεχος επανατατικού ελατηρίου)</p>		
<p>3.7 Ολικό μήκος όπλου : 170-195 mm.</p>		
<p>3.8 Ύψος όπλου: 125- 150mm, μετρουμένων από τη βάση του κυρίως σώματος του όπλου (χωρίς το γεμιστήρα), συμπεριλαμβανομένων των σκοπευτικών.</p>		
<p>3.9 Μέγιστο πλάτος όπλου: 42 mm συμπεριλαμβανομένων των αμφιδέξιων μοχλών.</p>		
<p>3.10 Μηχανισμός σκανδάλης : Εσωτερικού επικρουστήρα με ασφάλεια (striker fired).</p>		
<p>3.11 Βάρος σκανδάλης: 1,7 - 3,0 Kg</p>		
<p>3.12 Σκοπευτικά όργανα: Σταθερά, αφαιρούμενα, μη ρυθμιζόμενα, τόσο το εμπρόσθιο όσο και το οπίσθιο, με το εμπρόσθιο (ακίδα) τετραγωνισμένο και το οπίσθιο (κλισιοσκόπιο) τετραγωνικής εγκόπης, <u>υψηλού προφίλ</u> <u>(suppressor height</u> <u>sights)</u> (ώστε σε περίπτωση που προσαρμοσμένο επί του όπλου οπτικό βοήθημα</p>		

<p>κουκίδας τεθεί εκτός λειτουργίας, να είναι δυνατή η σκόπευση μέσω αυτών), μηχανικά τοποθετημένα, αποκλειόμενης κάθε σταθεροποίησης με άλλο υλικό (κόλες κλπ). Τα σκοπευτικά να σχηματίζουν σύστημα σκόπευσης τριών σημείων [3 dot (2 rear - 1 front) side system] και να είναι αυτοφωτιζόμενα (να προσδιορίζεται ο τρόπος που επιτυγχάνεται η δυνατότητα αυτή). Να έχει τη δυνατότητα προσαρμογής συσκευής φωτισμού ή/και κατάδειξης του στόχου επί του κορμού.</p> <p>Το κλείστρο να είναι κατάλληλα διαμορφωμένο, ώστε να έχει δυνατότητα προσαρμογής ηλεκτρικού οπτικού βοηθήματος κουκίδας, με συνήθη εργαλεία.</p>		
<p>3.13 Μοχλός ασφαλείας: Να είναι εξωτερικός, εργονομικός και είτε αμφιδέξιος είτε αναστρέψιμος.</p> <p>Ο μοχλός ενεργοποιεί δύο διαφορετικές λειτουργίες: επάνω ασφάλεια και κάτω έτοιμο για βολή.</p>		
<p>3.14 Ωστήριο απελευθέρωσης του γεμιστήρα : Να είναι</p>		

<p>εργονομικό και <u>είτε</u> αμφιδέξιο <u>είτε</u> αναστρέψιμο.</p>		
<p>3.15 Κατασκευή τμημάτων όπλου: Το κλείστρο και η κάννη να είναι κατασκευασμένα από χρωμιομολυβδενιούχο χάλυβα. Ο σκελετός να είναι από συνθετικά υλικά, μεγάλης αντοχής. Το κλείστρο στο τέλος του (από τη δεξιά και αριστερή πλευρά του), σε μήκος τουλάχιστο 3cm, θα φέρει χαραξίες μείωσης ολισθηρότητας επιφάνειας, ώστε να είναι δυνατή η όπλιση του όπλου αλλά και ο οπτικός έλεγχος της θαλάμης της κάννης.</p>		
<p>3.16 Χρώμα του όπλου: Μαύρο, χημικής ή άλλου είδους βαφής μη ανακλαστικής, ικανοποιητικής αντοχής σε απόξεση /φθορά (abrasion) και προσκόλληση (adhesion).</p>		
<p>3.17 Αντιοξειδωτική προστασία μεταλλικών μερών: Στα εξωτερικά και εσωτερικά μέρη καλύπτοντας πλήρως δοκιμή αντοχής, σύμφωνα με την DIN 50021 ή ισοδύναμη. Ελάχιστα σημάδια οξείδωσης είναι επιτρεπτά.</p>		
<p>3.18 Λαβή : Να επιτρέπει σταθερό,</p>		

<p>λειτουργικό και εργονομικό κράτημα σε άτομα με μέση σωματική διάπλαση.</p>		
<p>3.19 Γεμιστήρας : Να είναι από κατάλληλο υλικό ανθεκτικής κατασκευής, με ανατομική προέκταση στο κάτω μέρος, χωρητικότητας τουλάχιστον δεκαπέντε (15) φυσιγγίων, με ένδειξη οπτικού ελέγχου αριθμού φυσιγγίων οπίσθιο μέρος της. <u>Το πιστόλι πρέπει να δύναται να βάλει και χωρίς τον γεμιστήρα στη θέση του.</u> Πρέπει να απαγκιστρώνεται σε κάθε γωνία περιστροφής του όπλου και να πέφτει με το δικό του βάρος είτε γεμάτος είτε άδειος.</p>		
<p>3.20 Λύση-αρμολόγηση του πιστολιού : Θα πρέπει να γίνεται εύκολα και χωρίς εργαλεία από το χειριστή.</p>		
<p>3.21 Σημάνσεις: Σε κάθε πιστόλι, κατά τη παραλαβή, να έχει χαραχθεί εξωτερικά, <u>το Διακριτικό Σήμα της Δικαστικής Αστυνομίας,</u> σύμφωνα με τις επισημάνσεις του παραρτήματος Α', με τις λεπτομέρειές του διακριτές, χωρίς να έχει επίπτωση η χάραξη στην αντιδιαβρωτική προστασία του όπλου. Το αυτό ισχύει και για οποιαδήποτε άλλη χάραξη ποιοτικού</p>		

ελέγχου ή μη.		
3.22 Σειριακός αριθμός όπλου: Η μορφή του σειριακού αριθμού θα καθοριστεί μετά την υπογραφή της σύμβασης. Ο αριθμός αυτός θα αποτυπώνεται στον κορμό, στο κλείστρο και την κάνη.		
3.23 Παράδοση : Όλη η ποσότητα μέσα σε δύο (2) μήνες από την ημέρα υπογραφής της σύμβασης.		
3.24 Τόπος παράδοσης: Κεντρική Υπηρεσία Υπουργείου Δικαιοσύνης.		
3.25 Χρόνος παραλαβής : Ένας (1) μήνας από την τελική παράδοσή τους στη Κεντρική Υπηρεσία του Υπουργείου Δικαιοσύνης.		
3.26 Κάθε πιστόλι να συνοδεύεται από		
3.26.1 Μία (1) θήκη πιστολιού		
3.26.1.1 Να είναι μαύρου ματ χρώματος, να είναι μέσης προσαρμογής και κατασκευασμένη από πολυμερικά υλικά μεγάλης αντοχής. Το σύστημα ασφάλισης του όπλου εντός της θήκης να είναι τύπου <u>Self-locking system</u> , βάσει του οποίου το όπλο κυλώντας εντός της θήκης να		

<p>φτάνει στη σωστή θέση κλειδώματος χωρίς πίεση προς τα κάτω μόνο με τη βοήθεια του βάρους του. Η εξαγωγή του όπλου από τη θήκη να επιτυγχάνεται μόνο με τη πίεση προς τα κάτω κομβίου αντίχειρα. Επιπλέον να φέρει περιστροφικό κάλυμμα που να καλύπτει το πίσω μέρος του κλείστρου για επιπλέον ασφάλεια. Το κάλυμμα να μετακινείται προς τα εμπρός με τη πίεση κομβίου αντίχειρα αντιολισθητικής επιφάνειας . <u>Το όπλο να δύναται να παραμένει ασφαλές εντός της θήκης και έτοιμο να εξαχθεί μόνο με τη πίεση του κομβίου αντίχειρα χωρίς την επιπλέον ασφάλιση του περιστροφικού προστατευτικού καλύμματος.</u> Επιτρέπεται ελαφρότατο φινίρισμα χωρίς να επηρεάζεται η ματ μαύρη επιφάνεια της θήκης. Το τμήμα της θήκης που χρησιμεύει για την ανάρτησή της, να είναι έτσι μορφοποιημένο, ώστε αφενός να είναι άκαμπτο για τη διατήρηση σταθερής της θήκης κατά την εξαγωγή του όπλου. Ως μέσης προσαρμογής, νοείται η θήκη, που το άνω μέρος της λαβής του όπλου, όταν τοποθετείται σ' αυτή, ευρίσκεται στο ίδιο ύψος με το άνω μέρος της ζώνης ανάρτησής της.</p>		
<p>3.26.2 Τρεις (3) γεμιστήρες [Έναν (1) επί του όπλου και δύο (2) επιπλέον]</p>		
<p>3.26.3 Μία (1) θήκη γεμιστήρων, δύο (2) θέσεων, μαύρου ματ χρώματος κατασκευασμένη από πολυμερικά υλικά μεγάλης αντοχής, δυνάμενη να φέρεται</p>		

<p>κάθετα στην υπηρεσιακή ζώνη πλάτους 5,5 cm, επιμελημένης κατασκευής και άριστης ποιότητας. Οι θέσεις των γεμιστήρων να καλύπτονται με τεμάχια αντίστοιχου υλικού, ξεχωριστά για κάθε γεμιστήρα και να ασφαλίζουν εσωτερικά με κατάλληλο πλαστικό επίθεμα.</p>		
<p><u>3.26.4 Μία {1} συλλογή τουλάχιστον τεσσάρων (4) ανταλλακτικών πλακιδίων (adapter plates) για την προσαρμογή ηλεκτρικού οπτικού βοηθήματος κουκίδας.</u></p>		
<p><u>3.26.5 Μία (1) πλήρη συλλογή ειδών καθαρισμού, εντός θήκης, που θα αποτελείται από:</u></p> <ul style="list-style-type: none"> • οβελό, ο οποίος θα συνοδεύεται από μία (1) κεφαλή προσαρμογής υφασματίων καθαρισμού και μία (1) μεταλλική ορειχάλκινη ψήκτρα, • μία (1) ορειχάλκινη ή πλαστική ψήκτρα, τύπου οδοντόβουρτσας και • φιαλίδιο για την τοποθέτηση λαδιού συντήρησης. 		
<p><u>3.26.6 Το φύλλο αποτελέσματος, της δοκιμαστικής βολής συγκέντρωσης που πραγματοποιήθηκε από το εργοστάσιο κατασκευής, σύμφωνα με τη δική του διαδικασία ποιοτικού ελέγχου. Επί του φύλλου να αναγράφεται και ο αριθμός σειράς του όπλου. Τα φύλλα αποτελεσμάτων δύναται να προσκομιστούν και</u></p>		

<u>σε ηλεκτρονική μορφή.</u>		
3.26.7 <u>Εγχειρίδιο τρόπου λειτουργίας, ονοματολογίας και συντήρησης, στην Ελληνική γλώσσα.</u>		
3.26.8 <u>Κυτίο αποθήκευσης και μεταφοράς, από πλαστικό, επί του οποίου εξωτερικά να αναγράφεται ο αριθμός σειράς του όπλου, κατάλληλα μορφοποιημένο εσωτερικά, ώστε να τοποθετούνται: το όπλο μετά γεμιστήρος, δύο (2) γεμιστήρες αυτού, η συλλογή ανταλλακτικών πλακιδίων (adapter plates), το εγχειρίδιο τρόπου λειτουργίας, ονοματολογίας ,και συντήρησης, το φύλλο αποτελέσματος της δοκιμαστικής βολής συγκέντρωσης (όπως 3.26.6) και <u>επιθυμητό</u> τα καθαριστικά του όπλου.</u>		

Λοιπές Υποχρεώσεις υποψήφιου αναδόχου και όροι

Ο προμηθευτής υποχρεούται όπως :

Παράγραφος Τεχνικών Προδιαγραφών	Συμφωνία με τις Τεχνικές Προδιαγραφές	Σχετική σελίδα-παράγραφος, της προσφοράς ή του τεχνικού εγχειριδίου
4.1 Αναλάβει με τη Σύμβαση, την υποχρέωση διαθέσεως ανταλλακτικών από όλες τις προβλεπόμενες από το εργοστάσιο κατασκευής σειρές απαρτίων του		

<p>προσφερόμενου μοντέλου, για τουλάχιστον δεκαπέντε (15) έτη.</p>		
<p>4.1.2. Παράσχει την παρακάτω Εκπαίδευση:</p>		
<p>4.1.2.1 Ο προμηθευτής υποχρεούται, να παρέχει δωρεάν εκπαίδευση δέκα (10) υπαλλήλων του κλάδου δικαστικής αστυνομίας του αστυνομικού τομέα της Υπηρεσίας Δικαστικής Αστυνομίας , για πέντε (5) εργάσιμες ημέρες.</p>		
<p>4.1.2.2 Η εκπαίδευση θα πραγματοποιηθεί στις εγκαταστάσεις του προμηθευτή, άμεσα μετά την παράδοση των πιστολιών και σε ημερομηνία που θα καθορισθεί από τη Δ/νση Δικαστικής Αστυνομίας της Κεντρικής Υπηρεσίας του Υπουργείου Δικαιοσύνης σε συνεννόηση με τον προμηθευτή.</p>		
<p>4.1.2.3 Αντικείμενο της εκπαίδευσης θα είναι η λειτουργία, χρήση, λεπτομερής ανάλυση των μηχανικών και λοιπών μερών του προμηθευόμενου όπλου, η συντήρηση (βραχυχρόνια-μακροχρόνια), οι πιθανές βλάβες, ο τρόπος επισκευής των, οι τυχόν προτάσεις και ειδικές κατευθύνσεις του εργοστασίου κατασκευής.</p>		
<p>4.1.2.4 Η διαδικασία εκπαίδευσης θα είναι θεωρητική και πρακτική, με την πλήρη συμμετοχή των εκπαιδευομένων σε όλα τα στάδια της εκπαιδευτικής διαδικασίας.</p>		

<p>4.1.2.5 Οι δαπάνες μετάφρασης και οι λοιπές δαπάνες της εκπαίδευσης, βαρύνουν αποκλειστικά τον προμηθευτή-μειοδότη.</p>		
<p>4.2 Θα παραδώσει θήκες προσαρμοσμένες για αριστερόχειρες, το ποσοστό των οποίων θα καθορισθεί κατά την υπογραφή της σύμβασης.</p>		
<p>4.3 Θα παραδώσει εκατό (100) <u>τουλάχιστον αναλυτικά Εγχειρίδια Οπλουργού και ανταλλακτικών στην Ελληνική γλώσσα.</u></p>		
<p>4.4 Θα παραδώσει τρεις (3) <u>τουλάχιστον συλλογές απαρτίων</u> του όπλου, σύμφωνα με την διαδικασία υποστήριξης 2^{ου} και 3^{ου} κλιμακίου επισκευών, του εργοστασίου κατασκευής.</p>		
<p>4.5 Όπου απαιτείται κατάθεση εγγράφων από τον Προμηθευτή και είναι σε άλλη γλώσσα, θα πρέπει να επισυνάπτεται επίσημη μετάφρασή τους στην Ελληνική, εκτός αν άλλως συγκεκριμένα ορίζεται.</p>		

Παραλαβή του Υλικού

<p>Παράγραφος Τεχνικών Προδιαγραφών</p>	<p>Συμφωνία με τις Τεχνικές Προδιαγραφές</p>	<p>Σχετική σελίδα-παράγραφος, της προσφοράς ή του τεχνικού</p>
---	--	--

		εγχειριδίου
<p>5.1.1 Ο μειοδότης με την υπογραφή της σύμβασης, υποχρεούται να προσκομίσει, εντός πέντε (5) ημερών, στη Επιτροπή Παραλαβής, δύο (2) δείγματα θήκης πιστολιού και δύο (2) δείγματα θήκης γεμιστήρων, σύμφωνα με τις τεχνικές προδιαγραφές, συμμορφούμενος και προς τις τυχόν υποδείξεις της Υπηρεσίας, τα οποία αφού επισημοποιηθούν, θα χρησιμοποιηθούν σαν υποδείγματα: 1) για την κατασκευή των υπολοίπων και 2) για την ποιοτική και οριστική παραλαβή.</p>		
<p>5.1.2 Εφόσον τα παραπάνω δείγματα ικανοποιούν πλήρως τις απαιτήσεις της Υπηρεσίας, επισημοποιούνται σαν προδείγματα και τηρούνται ανά ένα (1), από την επιτροπή παραλαβής και από τον προμηθευτή. Εάν τα δείγματα αυτά, δεν συμφωνούν πλήρως με τις απαιτήσεις των τεχνικών προδιαγραφών, δεν επισημοποιούνται και ο προμηθευτής υποχρεούται να προσκομίσει, εντός δεκαπέντε (15) ημερών, νέα δείγματα προς επισημοποίηση.</p>		
<p>5.1.3 Το χρονικό διάστημα που απαιτείται για την κατασκευή και επισημοποίηση των παραπάνω δειγμάτων συμπεριλαμβάνεται στο</p>		

<p>συνολικό χρόνο παράδοσης.</p>		
<p>5.2 Για την παραλαβή των όπλων και των γεμιστήρων, απαιτείται η κατάθεση από τον προμηθευτή, πιστοποιητικού ποιοτικού ελέγχου του εργοστασίου κατασκευής, στο οποίο αναγράφεται και ο χρόνος παραγωγής των καθώς και εγγύηση καλής λειτουργίας τουλάχιστον για δέκα (10) χρόνια, μεταφρασμένα επίσημα στην Ελληνική γλώσσα.</p>		
<p>5.3 Για την παραλαβή των θηκών των όπλων και των γεμιστήρων, απαιτείται η κατάθεση από τον προμηθευτή, <u>πιστοποιητικού ποιοτικού ελέγχου</u> του εργοστασίου κατασκευής, στο οποίο αναγράφεται και ο χρόνος παραγωγής των καθώς και εγγύηση καλής λειτουργίας τουλάχιστον για δύο (2) χρόνια, μεταφρασμένα επίσημα στην Ελληνική γλώσσα.</p>		
<p>5.4 Κατά την οριστική παραλαβή των πιστολιών απαιτείται η κατάθεση από τον προμηθευτή <u>πιστοποιητικού καταλληλότητας</u>, το οποίο θα βεβαιώνει ότι τα όπλα έχουν υποστεί έλεγχο καταλληλότητας από οργανισμό</p>		

<p>πιστοποιημένο από την Ε.Ε. και φέρουν τις αντίστοιχες σφραγίδες/σήμανση καταλληλότητας.</p>		
--	--	--

ΠΑΡΑΡΤΗΜΑ Α΄



ΠΑΡΑΡΤΗΜΑ Β΄

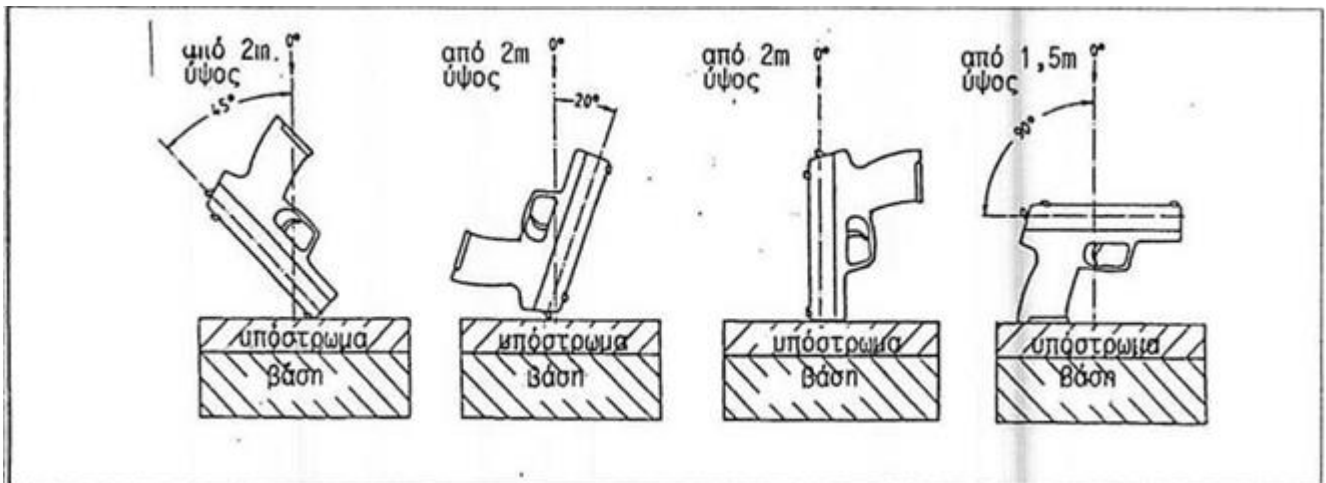

ΤΜΗΜΑ 2

ΤΕΧΝΙΚΕΣ ΠΡΟΔΙΑΓΡΑΦΕΣ ΦΥΣΙΓΓΙΩΝ ΔΙΑΜΕΤΡΗΜΑΤΟΣ 9 mm PARABELLUM (9X19 mm)

Τεχνική προδιαγραφή για την προμήθεια φυσιγγίων 9 mm PARABELLUM, βάρους βολίδας 124 ± 1 grains, στρογγυλής αιχμής, μεταλλικού καλύμματος, όπως κατωτέρω αναλυτικά ορίζεται.

1. ΠΡΟΟΡΙΣΜΟΣ :

Προορίζονται για την κάλυψη των αναγκών του προσωπικού του αστυνομικού τομέα της Δικαστικής Αστυνομίας.

Παράγραφος Τεχνικών Προδιαγραφών	Συμφωνία με τις Τεχνικές Προδιαγραφές	Σχετική σελίδα-παράγραφος, της προσφοράς ή του τεχνικού εγχειριδίου
2.1. Διαμέτρημα: 9 mm PARABELLUM (9 X 19 mm).		
2.2. Βάρος βολίδας : 124 ± 1 grains.		
2.3. Τύπος βολίδας : Στρογγυλής αιχμής (Round Nose) μεταλλικού καλύμματος. Το μεταλλικό κάλυμμα θα προέρχεται από εξέλαση ορειχάλκινου κυαθίου, το οποίο διαμορφούμενο θα καλύπτει το βλήμα, πλην της βάσης του. Δεν επιτρέπεται η ηλεκτρολυτική επιμετάλλωση του βλήματος για τη δημιουργία του ανωτέρω περιγραφόμενου μεταλλικού καλύμματος.		
2.4. Τύπος κάλυκα : 9 χ 19 mm, κυλινδρικός μεταλλικός, από ορείχαλκο, με μια εσωτερική οπή για		

εκτόνωση καψυλλίου τύπου BOXER.		
2.5. Τύπος καψυλλίου : BOXER μη οξειδωτικό, μη διαβρωτικό για το οποίο θα αναφέρεται ο τύπος και ο κατασκευαστής του.		
2.6. Τύπος πυρίτιδας : Θα αναγράφεται:		
2.6.1. Το εργοστάσιο κατασκευής.		
2.6.2. Το βάρος της πυρίτιδας ανά φυσίγγιο.		
2.6.3. Ο τύπος καύσης της (αργός ή γρήγορος).		
2.7. Στεγανοποίηση : Θα υπάρχει στεγανοποιητικό υλικό μεταξύ καψυλλίου - κάλυκα και βλήματος - κάλυκα, του οποίου θα αναφέρεται ο τύπος.		
2.8. Μέση Ταχύτητα : Σε απόσταση 3m από το στόμιο εξόδου της κάννης δοκιμών, του διαμετρήματος 9 X 19 mm : 365 m/s (επιτρεπόμενη ανοχή ± 15 m/s) με τις σταθερές ατμοσφαιρικές συνθήκες βλητικού σταθμού και μέγιστη τυπική απόκλιση (standard deviation) 9 m/s.		
2.9. Τα προς προμήθεια φυσίγγια, πρέπει να είναι αρίστης ποιότητας και να μην προέρχονται από αναγόμωση.		
2.10. Να πληροί το πρότυπο ασφαλείας CIP, σύμφωνα με το συνημμένο αρχείο της CIP (ΠΙΝΑΚΑΣ 1).		

3 ΛΟΙΠΑ ΣΤΟΙΧΕΙΑ ΚΑΙ ΟΡΟΙ:

Οι προσφέροντες υποχρεούνται όπως επισυνάψουν στην τεχνική προσφορά:

Παράγραφος Τεχνικών Προδιαγραφών	Συμφωνία με τις Τεχνικές Προδιαγραφές	Σχετική σελίδα-παράγραφος, της προσφοράς ή του τεχνικού εγχειριδίου
3.1.1. Πιστοποιητικό - βεβαίωση αναγνωρισμένου προς τούτο εργαστηρίου ότι τα προσφερόμενα φυσίγγια έχουν πιστοποιηθεί κατά τα πρότυπα ασφαλείας CIP.		
3.1.2. Πιστοποιητικό, από κοινοποιημένο οργανισμό σύμφωνα με την σχετική ΚΥΑ, ότι ο κατασκευαστής τηρεί <u>διαδικασία διασφάλισης ποιότητας κατά ISO σειράς 9001 / 2015 ή νεότερο.</u>		
3.1.3. Δελτίο στοιχείων πυρομαχικού και πίνακα απαρτίων (Ammunition data card & List of components), ως ο επισυναπτόμενος ΠΙΝΑΚΑΣ 2.		
3.1.4. Αναλυτικά περιγραφικά και τεχνικά φυλλάδια της κατασκευάστριας εταιρείας των φυσιγγίων τα οποία να είναι μεταφρασμένα επίσημα στην ελληνική γλώσσα.		
3.2. Εκπαίδευση Δεν απαιτείται.		
3.3 Συσκευασία : Η συσκευασία των Φυσιγγίων που θα αναφέρεται αναλυτικά στην τεχνική προσφορά:		
3.3.1. Να είναι σύμφωνη με τις συστάσεις που αναφέρονται στο ισχύον τεχνικό εγχειρίδιο με τίτλο United Recommendation on the Transport of Dangerous Goods		

<p>(United Nations Publications, Sales) και να πληροί τις προδιαγραφές για την αντοχή συσκευασίας, ώστε να επιτρέπει ασφαλή χερσαία ή θαλάσσια μεταφορά και επάλληλη εναποθήκευση. Σχετική Κ.Υ.Α. υπ' αριθ. Γ5/48222/2474 Φ.Ε.Κ. 2755 Β' από 03/07/2019.</p>		
<p>3.3.2. Τα φυσιγγια να είναι ανά 25 ή 50 τοποθετημένα εντός πλαστικού ή χάρτινου κουτιού, σε ειδικά υπάρχουσες πλαστικές υποδοχές (κυψέλη).</p> <p>Τα πλαστικά ή χάρτινα κουτιά να είναι τοποθετημένα εντός πλαστικής ή μεταλλικής αεροστεγούς συσκευασίας, χωρητικότητας 1.000 φυσιγγίων τα οποία, ανά δύο, να είναι τοποθετημένα εντός κατάλληλου χάρτινου ή ξύλινου ή μεταλλικού κιβωτίου καλής ποιότητας και μεγάλης αντοχής, για μεταφορά και αποθήκευση. Στα τυχόν ξύλινα ή μεταλλικά κιβώτια, χωρητικότητας 2.000</p>		
<p>3.3.3. Ταξινόμηση, επισήμανση, συσκευασία ουσιών σύμφωνα με τον καν. 1272/2008/ΕΚ όπως έχει τροποποιηθεί και ισχύει.</p>		
<p>3.4. Σημάνσεις:</p>		
<p>3.4.1. Επί του εξωτερικού μέρους της κεφαλής του κάλυκα των Φυσιγγίων:</p> <p>Σύμβολο κατασκευαστή.</p> <p>Διαμέτρημα φυσιγγίων.</p> <p>(Το σύμβολο του κατασκευαστή θα ταυτίζεται πλήρως με την εμπορική ονομασία των προσφερομένων φυσιγγίων).</p>		
<p>3.4.2. Επί των πλαστικών ή χάρτινων κουτιών των 25 ή 50 φυσιγγίων:</p> <p>Σύμβολο και επωνυμία κατασκευαστή.</p> <p>Διαμέτρημα και τύπος φυσιγγίων.</p>		

<p>Αριθμός φυσιγγίων. Αριθμός παρτίδας παραγωγής (Lot Number). Οδηγίες ασφαλούς χρήσης στην Ελληνική ή την Αγγλική γλώσσα.</p>		
<p>3.4.3. Επί των κιβωτίων συσκευασίας: Εργοστάσιο και χώρα κατασκευής. Ονομασία και τύπος υλικού. Ημερομηνία παραγωγής. Ονομασία προμηθευτή. Αριθμός σύμβασης. Αριθμός παρτίδας παραγωγής (Lot Number).</p>		
<p>3.5. Τα προς προμήθεια φυσιγγια, να έχουν παραχθεί όχι πέραν των τριών (3) ετών από την ημερομηνία παράδοσής τους στη Διεύθυνση Προμηθειών της Κεντρικής Υπηρεσίας του Υπουργείου Δικαιοσύνης ή σε οποιονδήποτε άλλο χώρο υποδειχθεί από το Υπουργείο Δικαιοσύνης.</p>		
<p>3.6. Παράδοση: Έως δύο (2) μήνες ημέρες από την ημερομηνία υπογραφής της Σύμβασης .</p>		
<p>3.7. Τόπος Παράδοσης : Κεντρική Υπηρεσία Υπουργείου Δικαιοσύνης.</p>		

4. Διαδικασία παραλαβής

<p>Παράγραφος Τεχνικών Προδιαγραφών</p>	<p>Συμφωνία με τις Τεχνικές Προδιαγραφές</p>	<p>Σχετική σελίδα-παράγραφος, της προσφοράς ή του τεχνικού εγχειριδίου</p>
<p>4.1. Η οριστική παραλαβή των φυσιγγίων, θα γίνει από Επιτροπή Παραλαβής του Υπουργείου Δικαιοσύνης για ολόκληρη την ποσότητα, αφού διενεργηθεί δειγματοληψία επί της εκάστοτε παραληφθείσας ποσότητας</p>		

<p>φυσίγγιων, εκ διαφορετικών κιβωτίων, για να πραγματοποιηθεί:</p>		
<p>4.1.1. Μακροσκοπικός έλεγχος.</p>		
<p>4.1.2. Μελέτη των εγγράφων που συνοδεύουν τα υλικά.</p>		
<p>4.2. Σε περίπτωση που παρουσιάζουν κατασκευαστικές ατέλειες και δεν είναι σύμφωνες με τις απαιτήσεις της προδιαγραφής, τα υπό παραλαβή φυσίγγια δεν θα παραληφθούν.</p>		
<p>4.3. Κατά την οριστική παραλαβή τα φυσίγγια με τη μέριμνα του προμηθευτή θα συνοδεύονται υποχρεωτικά από:</p>		
<p>4.3.1. Εγγύηση καλής ποιότητας, λειτουργίας και εγγυημένης διατήρησης στη διατιθέμενη συσκευασία του εργοστασίου κατασκευής, για χρόνο τουλάχιστον τριών (3) ετών (σε συνθήκες εναποθήκευσης) από την ημερομηνία της σχετικής σύμβασης.</p>		
<p>4.3.2. Πιστοποιητικό - βεβαίωση αναγνωρισμένου εργαστηρίου από την Μόνιμη Επιτροπή για τη Δοκιμή Φορητού Οπλισμού (CIP) ότι έχει πιστοποιηθεί ο συγκεκριμένος τύπος φυσίγγιου με τα πρότυπα CIP, στο οποίο θα αναγράφεται η ημερομηνία παραγωγής και ο αριθμός παρτίδας (Lot number).</p>		
<p>4.3.3. Βεβαίωση του προμηθευτή σύμφωνα με το δελτίο της παραγράφου 3.1.3. της παρούσας τεχνικής προδιαγραφής, υπογεγραμμένο από το εργοστάσιο παραγωγής.</p>		
<p>4.3.4. Βεβαίωση του εργοστασίου κατασκευής με την ημερομηνία παραγωγής και ότι τα προς παραλαβή φυσίγγια είναι</p>		

<p>σύμφωνα με τις απαιτήσεις της Τεχνικής Προδιαγραφής.</p>		
<p>4.3.5. Εφόσον πρόκειται περί προμήθειας εκ του εξωτερικού, τα έγγραφα να είναι μεταφρασμένα επίσημα <u>στην Ελληνική γλώσσα</u>.</p>		
<p>4.4. Σε περίπτωση που τα προς παραλαβή φυσίγγια δεν συνοδεύονται από τα αναγραφόμενα στην παράγραφο 4.3, η Επιτροπή δεν θα προβαίνει στην οριστική παραλαβή, μέχρις προσκομίσεώς των, εντός εύλογου χρόνου, κατά την κρίση της Επιτροπής.</p>		
<p>4.5. Η Επιτροπή παραλαβής, δύναται να προχωρήσει στις κατά την κρίση της επιπλέον εργαστηριακές δοκιμές, σύμφωνα με τις σχετικές διατάξεις του Π.Δ 118/07.</p>		
<p>4.6. Με μέριμνα του Προέδρου της Επιτροπής παραλαβής, αντίγραφα των εγγράφων της παραγράφου 4.3., θα αποσταλούν με απόδειξη, στη Διεύθυνση Προμηθειών του Υπουργείου Δικαιοσύνης.</p>		

ΠΙΝΑΚΑΣ 2

ΔΕΛΤΙΟ ΣΤΟΙΧΕΙΩΝ ΠΥΡΟΜΑΧΙΚΟΥ & ΠΙΝΑΚΑΣ ΑΠΑΡΤΙΩΝ AMMUNITION DATA CARD & LIST OF COMPONENTS										ΣΕΛ. PAGE	ΑΠΟ FROM
ΟΝΟΜΑΣΙΑ ΠΡΟΪΟΝΤΟΣ - ITEM NOMENCLATURE		ΑΡΙΘΜ. ΟΡΘΟΜΑΤΙΚΟΥ - NSN		ΚΩΔΙΚΟΣ - CODE No		ΜΕΡΙΑ/ΥΠΟΜΕΡΙΑ - LOTS/SUBLOT		ΚΑΘΑΡΗ ΠΟΣΟΤΗΤΑ NET QUANTITY		A/A NO	
ΚΑΤΑΚΕΥΑΣΤΗΣ/ΕΡΓΟΣΤ. - MANUFACTURER/I.A.P.		ΑΡΙΘΜ. ΠΑΡΑΓΓΕΛΙΑΣ ORDER NO		ΠΕΛΑΤΗΣ - CUSTOMER		ΑΡ. ΣΥΜΒΟΛ. ΠΕΛΑΤΗ CUSTOMER'S CONTRACT		ΗΜΕΡ. ΠΕΡΑΤΟΣ DATE COMPLETED		ΗΜΕΡ. ΕΛΕΓΧΟΥ DATE INSPECTED	
ΠΡΟΔΙΑΓΡΑΦΗ/ΑΝΘ. - SPECIFICATION/REV		ΣΧΕΔΙΟ/ΑΝΘ. - DRAWING/REV		ΒΑΡΟΣ ΓΕΜΙΣΜΑΤΟΣ CHARGE WEIGHT		ΕΠΙΧΡΩΜΑΤΟΣ DOT NOMENCLATURE		ΚΑΤΗΓ. ΚΙΝΔΥΝΟΥ HAZARD CLASS		ΣΥΓΚΕΥΑΛΙΑ - PACKING OF LOT	
ΣΤΟΙΧΕΙΑ ΠΥΡΙΤΙΔΟΣ INDEX OF POWDER		ΒΑΡΟΣ ΕΚΦΡΗΚΤΙΚΟΥ/ΚΙΒΩΤΙΟ EXPLOS. WEIGHT/PACKAGE		ΔΕΙΓΜΑΤΑ ΔΟΧΙΜΩΝ TEST SAMPLES		ΑΡΙΘΜΟΣ ΑΠΕΙΛΑΜ. ΣΕ - SEND TO HW. UNIT.		ΤΡΟΠΟΣ ΑΡΧΟΛΟΑΝΗΣ MODE OF SHIPMENT			
ΠΑΡΑΤΗΡΗΣΕΙΣ - REMARKS											
ΥΛΙΚΑ & ΑΠΑΡΤΙΑ - COMPONENTS & MATERIALS											
ΥΛΙΚΟ Η ΑΠΑΡΤΙΟ MATERIAL OR COMPONENT	ΤΥΠΟΣ MODEL	ΠΡΟΔΙΑΓΡΑΦΗ / ΑΝΘ. SPECIFICATION / REV.	ΣΧΕΔΙΟ / ΑΝΘ. DRAWING / REV.	ΚΑΤΑΚΕΥΑΣΤΗΣ MANUFACTURER	ΗΜΕΡΟΜΗΝΙΑ ΚΑΤΑΣΚΕΥΗΣ FABRICATION DATE	ΜΕΡΙΑ LOT	ΠΟΣΟΤΗΤΑ ΑΝΤ. ΜΕΡ. QUANT. PER PRODUCT/UNIT	ΣΥΜΟΛΗ ΠΟΣΟΤΗΤΑ TOTAL QUANTITY	ΑΡ. ΠΙΣΤΟΠΟΙΗΤΙΚΟΥ CERTIFICATE No	ΗΜΕΡ. - DATE	ΗΜΕΡ. - DATE

ΠΙΝΑΚΑΣ 1

C.I.P. 2 ^e Souscommission		9 mm Luger Pays d'origine: DE		TAB. IV													
				DATE 84-06-14													
				REV. 90-08-22													
<p>CARTOUCHE MAXIMALE</p> <p style="text-align: right;">Echelle 2:1</p>	<p>CARTOUCHE MAXIMALE</p> <p>Longueurs</p> <p>L 1 =</p> <p>L 2 =</p> <p>L 3 = 19,15 (1)</p> <p>L 4 =</p> <p>L 5 =</p> <p>L 6 = 29,69</p> <p>Culot</p> <p>R = 1,27</p> <p>R 1 = 9,96</p> <p>R 3 =</p> <p>E = 2,98</p> <p>E 1 = 8,79</p> <p>e min = 0,90</p> <p>delta = 35°</p> <p>f = 0,30</p> <p>beta = 45°</p> <p>Chambre à poudre</p> <p>P 1 = 9,93</p> <p>P 2 =</p> <p>Cône de raccordement</p> <p>alpha =</p> <p>S =</p> <p>r 1 min =</p> <p>r 2 =</p> <p>Collet</p> <p>H 1 =</p> <p>H 2 = 9,65 (1)</p> <p>Diam. du projectile</p> <p>G 1 = 9,03 (1)</p> <p>G 2 =</p> <p>L3 + G = 22,50 (1)</p>	<p>CHAMBRE MINIMALE</p> <p>Longueurs</p> <p>L 1 =</p> <p>L 2 =</p> <p>L 3 = 19,15 (1) (2)</p> <p>Cuvette</p> <p>R =</p> <p>R 1 = 10,00 (1)</p> <p>R 2 =</p> <p>R 3 =</p> <p>r =</p> <p>Chambre à poudre</p> <p>E = 2,98</p> <p>P 1 = 9,96 (1) (2)</p> <p>P 2 = (2)</p> <p>Cône de raccordement</p> <p>alpha = (1)</p> <p>S =</p> <p>r 1 max =</p> <p>r 2 =</p> <p>Collet</p> <p>H 1 =</p> <p>H 2 = 9,68 (1) (2)</p> <p>Prise de rayures</p> <p>G 1* = 9,05 (1) (2)</p> <p>G* = 3,35 (1)</p> <p>alpha 1 = 180°</p> <p>h =</p> <p>s =</p> <p>i = 1° 57'58" (1)</p> <p>Diam. du canon</p> <p>F* = 8,82 (1) (2)</p> <p>Z = 9,02 (1) (2)</p> <p>Rayures du canon</p> <p>b = 2,49</p> <p>N = 6</p> <p>u = 250,00</p> <p>Q = 62,61 mm² (3)</p>															
<p>CHAMBRE MINIMALE</p> <p style="text-align: right;">Echelle 2:1</p>	<p>Tolérances admises pour les canons d'épreuve:</p> <table border="1"> <tr> <td>F</td> <td>Z</td> <td>L₃</td> <td>P₁</td> <td>P₂</td> <td>H₂</td> <td>G₁</td> </tr> <tr> <td>+0.02</td> <td>+0.03</td> <td>+0.10</td> <td>+0.05</td> <td>+0.05</td> <td>+0.05</td> <td>+0.03</td> </tr> </table>			F	Z	L ₃	P ₁	P ₂	H ₂	G ₁	+0.02	+0.03	+0.10	+0.05	+0.05	+0.05	+0.03
F	Z	L ₃	P ₁	P ₂	H ₂	G ₁											
+0.02	+0.03	+0.10	+0.05	+0.05	+0.05	+0.03											
		<p>NOTE: (1) A contrôler pour la sécurité. (2) Avec tolérance pour les canons manométriques. (3) Valable pour les armes du commerce. * Cotes de base.</p>															

Reproduction interdite, même partielle, sans l'autorisation de la C.I.P.

ΤΜΗΜΑ 3

**ΤΕΧΝΙΚΗ ΠΡΟΔΙΑΓΡΑΦΗ
ΧΕΙΡΟΠΕΔΩΝ ΜΕΤΑΛΛΙΚΩΝ ΜΕΤΑ ΘΗΚΗΣ****1. ΠΡΟΟΡΙΣΜΟΣ**

Προορίζονται για την κάλυψη αναγκών των Υπηρεσιών της Υπηρεσίας Δικαστικής Αστυνομίας.

Παράγραφος Τεχνικών Προδιαγραφών	Συμφωνία με τις Τεχνικές Προδιαγραφές	Σχετική σελίδα-παράγραφος, της προσφοράς ή του τεχνικού εγχειριδίου
Κάθε σετ θα περιλαμβάνει:		
2.1 Ζεύγος χειροπέδες που θα αποτελείται από:		
2.1.1. Δύο σταθερά πλαίσια που καταλήγουν σε αντίστοιχες τοξοειδείς σιαγόνες καθεμιά με δύο παρειές σε απόσταση μεταξύ τους. Στο εσωτερικό των πλαισίων θα είναι προσαρμοσμένες οι διατάξεις ασφάλισης και κλειδώματος των χειροπεδών. Στο πίσω μέρος τα πλαίσια θα ενώνονται μεταξύ τους με άρθρωση (Hing).		
2.1.2 Δύο τοξοειδείς σιαγόνες με οδόντωση, που κινούνται ελεύθερα και διαγράφουν πλήρη περιστροφή γύρω από ένα πείρο που βρίσκεται στο άκρο των σταθερών σιαγόνων περνώντας ανάμεσα στις δύο πλευρές των σιαγόνων αυτών.		
2.1.3. Άρθρωση (Hing), που θα συνδέει τα δύο σταθερά πλαίσια (με τους απαραίτητους πείρους-αρμούς στήριξης), η οποία θα είναι προσαρμοσμένη στερεά χωρίς να επιτρέπει περιστροφή των πλαισίων παρά μόνο πλήρη αναδίπλωση αυτών.		

<p>2.1.4. Σε κάθε ζευγάρι χειροπέδες θα αναγράφεται μόνιμα και ευανάγνωστα:</p>		
<p>2.1.4.1. Το εργοστάσιο παραγωγής ή το εμπορικό σήμα (σήμα κατατεθέν) και ο τύπος.</p>		
<p>2.1.4.2. Ο αριθμός σειράς (serial number), με τα χαρακτηριστικά ΕΑ05-χχχχ (με χ από 0001 αυξητικά κατά 1).</p>		
<p>2.2. Δύο τουλάχιστον κλειδιά.</p>		
<p>2.3. Μία (1) θήκη κατασκευασμένη από τύπου Cordura 1000D, χρώματος μαύρου, κατάλληλα μορφοποιημένη, για την ασφαλή μεταφορά σε υπηρεσιακή ζώνη πλάτους 5,5cm και ευχερή επιχειρησιακή χρήση.</p>		

3. ΤΕΧΝΙΚΑ ΧΑΡΑΚΤΗΡΙΣΤΙΚΑ-ΔΟΚΙΜΑΣΙΕΣ.

<p>Παράγραφος Τεχνικών Προδιαγραφών</p>	<p>Συμφωνία με τις Τεχνικές Προδιαγραφές</p>	<p>Σχετική σελίδα-παράγραφος, της προσφοράς ή του τεχνικού εγχειριδίου</p>
<p>3.1. Οι χειροπέδες πρέπει να πληρούν τις απαιτήσεις του πρότυπου NIJ Standard 0307.01. Επίσης, θα γίνεται αποδεκτή και η πιστοποίηση με το νεότερο πρότυπο NIJ Standard 1001.00_revision A. Η συμφωνία με τα πρότυπα θα πιστοποιείται με βεβαίωση από διαπιστευμένο φορέα, με απαραίτητη αναφορά του μοντέλου.</p>		

<p>3.2. Τα σταθερά πλαίσια, οι κινητές σιαγόνες, οι αρθρώσεις και τα εσωτερικά εξαρτήματα ασφάλισης, θα είναι μεταλλικής κατασκευής, και να έχουν υποστεί κατεργασία σκλήρυνσης, ώστε να εξασφαλίζεται μεγάλη στιβαρότητα, ανεκτικότητα και διάρκεια ζωής των χειροπεδών.</p>		
<p>3.3 Εντός των δύο παρειών (τοιχωμάτων) των σταθερών σιαγώνων θα ευρίσκεται το μάνδαλο ασφαλίσεως, το οποίο θα έχει τουλάχιστον (3) τρεις πριονοειδείς μονοκόμματες οδοντώσεις προκειμένου να εξασφαλιστεί πλήρης ασφάλεια και να αποκλειστεί πρακτικά η απασφάλιση των χειροπεδών χωρίς τη χρήση του κλειδιού.</p>		
<p>3.4 Οι κινητές σιαγόνες θα έχουν τουλάχιστον (18) δεκαοκτώ πριονοειδείς οδοντώσεις (μετρώντας τις ακμές-κορυφές) ώστε να μπορούν να προσαρμόζονται οι χειροπέδες, στους καρπούς των χεριών ατόμων διαφορετικής σωματικής διάπλασης.</p>		
<p>3.5. Οι χειροπέδες δεν πρέπει να έχουν οξείες ακμές που είναι δυνατό να προκαλέσουν τραυματισμό στους καρπούς των χεριών, το δε ελεύθερο άκρο των κινητών σιαγώνων μετά την ασφάλιση, δεν πρέπει να καταλήγει σε οξύ ρύγχος, με το οποίο είναι δυνατό να αυτοτραυματισθεί ο δεσμευθείς ή να τραυματίσει άλλους.</p>		
<p>3.6. Το σύστημα ασφάλισης θα είναι ιδιαίτερα ανθεκτικό και θα εξασφαλίζει πλήρη ασφάλεια και καλή λειτουργία για πρακτικά απεριόριστο αριθμό ασφαλίσεων- απασφαλίσεων. Η κατασκευή και λειτουργία του συστήματος αυτού πρέπει να αποκλείει πρακτικά την απασφάλιση των χειροπεδών χωρίς τη χρήση του κλειδιού, καθώς και οποιαδήποτε μετακίνηση της κινητής σιαγόνας, μετά το κλείσιμο της</p>		

σε ορισμένη θέση.		
3.6.1. Για το σκοπό αυτό, το σύστημα ασφάλισης θα διαθέτει το χαρακτηριστικό της διπλής ασφάλειας, δηλαδή διάταξη που να αποκλείει το άνοιγμα της κινητής σιαγόνας, όταν αυτή τοποθετηθεί στον καρπό του χεριού, καθώς και πρόσθετη διάταξη που να αποκλείει περαιτέρω κλείσιμο της κινητής σιαγόνας από τον ίδιο τον δεσμευθέντα πέρα από τη θέση που την ασφάλισε ο συνοδός (αποκλεισμός αυτοτραυματισμού).		
3.7 Ειδικά χαρακτηριστικά γνωρίσματα των χειροπεδών:		
3.7.1. Μέγιστο επιτρεπόμενο βάρος χωρίς την θήκη και τα κλειδιά : 350 g		
3.7.2. Επιτρεπόμενο άνοιγμα στα άκρα της ακίνητης σιαγόνας: 50 έως 56 mm.		
3.7.3. Μέγιστη επιτρεπόμενη εσωτερική διάμετρος με την κινητή σιαγόνα ασφαλισμένη στην πρώτη οδόντωση: 78 mm .		
3.7.4. Μέγιστη επιτρεπόμενη εσωτερική διάμετρος με την κινητή σιαγόνα ασφαλισμένη στην τελευταία οδόντωση: 50 mm .		
3.7.5. Μέγιστο ολικό μήκος (σε ανάπτυξη): 220 mm		
3.7.6. Επιτρεπόμενη εσωτερική περίμετρος με την κινητή σιαγόνα ασφαλισμένη την πρώτη οδόντωση: 200 mm - 235 mm		

<p>3.7.7. Επιτρεπόμενη εσωτερική περίμετρος με την κινητή σιαγόνα ασφαλισμένη στην τελευταία οδόντωση: 140 mm - 165 mm</p>		
<p>3.7.8. Οι κινητές σιαγόνες με το σώμα της χειροπέδας θα έχουν τουλάχιστον είκοσι μία (21) θέσεις κλειδώματος ώστε να μπορούν να προσαρμόζονται οι χειροπέδες, στους καρπούς των χεριών ατόμων διαφορετικής σωματικής διάπλασης.</p>		
<p>3.7.9. Για λόγους ασφαλείας οι βάσεις των δύο σταθερών σιαγόνων θα πρέπει να ενώνονται μεταξύ τους σε (3) τρία τουλάχιστον σημεία είτε με (3) τρεις μεμονωμένους συνδέσμους είτε με (1) μία ενιαία άρθρωση η οποία συνδέει τις βάσεις των σταθερών σιαγόνων σε τρία χωριστά σημεία.</p>		
<p>3.8 Θήκη χειροπέδων.</p>		
<p>3.8.1. Η θήκη να είναι κατασκευασμένη από τύπου Cordura 1000D χρώματος μαύρου επενδεδυμένη εσωτερικά με αφρώδες υλικό «laminare» και να ασφαλίζει τη χειροπέδα με κούμπωμα τύπου SNAP μαύρου χρώματος το οποίο στο πίσω μέρος της θήκης στο σημείο που έρχεται σε επαφή με το θυλάκιο να υπάρχει ενισχυτικό πλαστικό για την μεγαλύτερη αντοχή της μεταξύ τους συναρμογής (θήκη-κούμπωμα snap). Στο πίσω μέρος της θήκης υπάρχει ειδικό θυλάκιο συγκράτησης της θήκης με τη ζώνη. Το θυλάκιο είναι κατασκευασμένο από ελαστικό πλαστικό πλάτους 30 - 35 mm με τα δύο άκρα αυτού σταθερά, ραμμένο πάνω στη θήκη. Μέσα από το θυλάκιο να δύναται να περάσει ζώνη πλάτους 55 - 58 mm. Περιμετρικά η θήκη να έχει ρέλι πλάτους 7 - 10 mm έτσι ώστε να προστατεύεται από φθορά. Η επιφάνεια της θήκης να είναι μονοκόμματα και όχι συρραφή μικρότερων - τεμαχίων υφάσματος, ομαλή, ο δε</p>		

<p>χρωματισμός να είναι ομοιόμορφος και σταθερός καθ' όλη την επιφάνεια της θήκης. Για τη ραφή όλων των μερών να χρησιμοποιηθεί κλωστή μεγάλης αντοχής.</p>		
<p>3.8.2. Η θήκη να είναι ανοικτού τύπου έτσι ώστε όταν, η χειροπέδα είναι ασφαλισμένη εντός αυτής, τμήμα της στο άνω άκρο της περιφέρειάς της, να είναι προσβάσιμο στο χρήστη για την εύκολη και γρήγορη απελευθέρωσή της. Η ενιαία κατασκευή της θήκης να έχει περιορισμένο όγκο ούτως ώστε να μην δυσκολεύεται ο φέρων και να διασφαλίζει το γρήγορο τράβηγμα της χειροπέδας. Με το τράβηγμα της χειροπέδας η θήκη να απασφαλίζει για γρήγορη χρήση και να υπάρχει δυνατότητα οι χειροπέδες να επανατοποθετούνται - ασφαλίζουν στη θήκη με το ένα χέρι.</p>		

4. ΛΟΙΠΑ ΣΤΟΙΧΕΙΑ ΚΑΙ ΟΡΟΙ - ΥΠΟΧΡΕΩΣΕΙΣ ΣΥΜΜΕΤΕΧΟΝΤΩΝ ΣΤΟ ΔΙΑΓΩΝΙΣΜΟ.

Οι προσφέροντες υποχρεούνται όπως:

<p>Παράγραφος Τεχνικών Προδιαγραφών</p>	<p>Συμφωνία με τις Τεχνικές Προδιαγραφές</p>	<p>Σχετική σελίδα-παράγραφος, της προσφοράς ή του τεχνικού εγχειριδίου</p>
<p>4.1. Επισυνάψουν στις προσφορές τους πίνακες, με λεπτομερή και σαφή περιγραφή στην ελληνική γλώσσα, των τεχνικών στοιχείων και των δυνατοτήτων των προσφερομένων από αυτούς χειροπεδών, καθώς και να παρέχουν διευκρινίσεις σε τυχόν διαφοροποιήσεις από τη τεχνική προδιαγραφή. Οι προσφορές θα συνοδεύονται από περιγραφικά και λοιπά ενημερωτικά φυλλάδια.</p>		

<p>4.2. Καταθέσουν πιστοποίηση ISO 9001/2008 για το σχεδιασμό και την κατασκευή χειροπεδών της κατασκευάστριας εταιρείας της χειροπέδας και ISO 9001/2008 της κατασκευάστριας εταιρείας της θήκης.</p>		
<p>4.3. Καταθέσουν βεβαίωση από το εργοστάσιο παραγωγής όπου θα δηλώνεται η συμφωνία με το πρότυπο NIJ 0307.01. Επίσης, θα γίνεται αποδεκτή και η πιστοποίηση με το νεότερο πρότυπο NIJ Standard 1001.00_revision A. Η συμφωνία με τα πρότυπα θα πιστοποιείται με βεβαίωση από διαπιστευμένο φορέα, με απαραίτητη αναφορά του μοντέλου, βάση της παραγράφου 3.1 της παρούσας.</p>		
<p>4.4. Καταθέσουν στην Υπηρεσία που διενεργεί τη διαγωνιστική διαδικασία με μέριμνα τους, ένα (1) δείγμα των προσφερομένων χειροπεδών, μετά μιας (1) θήκης, για αξιολόγηση.</p>		
<p>4.5. Από τα δείγματα που θα κατατεθούν όπως ανωτέρω, το δείγμα της προσφοράς που θα μειοδοτήσει, θα παραμείνει στην Υπηρεσία που διενεργεί τη διαγωνιστική διαδικασία, για να χρησιμοποιηθεί από την επιτροπή Παραλαβής, ως συγκριτικό δείγμα κατά την οριστική παραλαβή. Προσφορά που δεν θα συνοδεύεται από τη σχετική απόδειξη κατάθεσης δείγματος, δεν θα λαμβάνεται υπόψη.</p>		
<p>4.6. Το περιεχόμενο της τεχνικής προσφοράς δεν θα λαμβάνεται υπ' όψη, αν το κατατεθέν δείγμα δεν είναι σύμφωνο με τους όρους της τεχνικής προδιαγραφής</p>		
<p>4.7. Η οριστική παραλαβή των χειροπεδών θα γίνει από την Επιτροπή Παραλαβής για ολόκληρη την ποσότητα, αφού προηγουμένως ενεργηθεί, προσκληθέντος του μειοδότη να παρευρεθεί, έλεγχος μακροσκοπικός για την καλή</p>		

<p><u>κατασκευή τους.</u></p>		
<p>4.8 Κατά την οριστική παραλαβή οι χειροπέδες και οι θήκες θα συνοδεύονται υποχρεωτικά από: α) Πιστοποιητικό ποιοτικού ελέγχου του εργοστασίου κατασκευής ή άλλου εργαστηρίου αναγνωρισμένου φορέα, μεταφρασμένο επίσημα στη Ελληνική εφόσον είναι σε άλλη γλώσσα, ότι το συγκεκριμένο μοντέλο έχει υποστεί τις προβλεπόμενες δοκιμασίες σύμφωνα με την NIJ Standard 0307^01 ή του νεότερου πρότυπου NIJ Standard 1001^00 revision A. και ότι καλύπτει τις απαιτήσεις τους, β) Πιστοποιητικό ISO 9001/2008 ή νεότερο για το σχεδιάσμά και την κατασκευή χειροπεδών της κατασκευάστριας εταιρείας της χειροπέδας και ISO 9001/2008 ή νεότερο της κατασκευάστριας εταιρείας της θήκης.</p>		
<p>4.9. Εάν οι προς παραλαβή χειροπέδες δεν συνοδεύονται από τα ανωτέρω πιστοποιητικά, η Επιτροπή δεν θα προβαίνει στην παραλαβή του υλικού, μέχρις προσκόμισης των πιστοποιητικών, εντός εύλογου χρόνου, καθοριζόμενου αποκλειστικά κατά την κρίση της.</p>		
<p>4.10. Συσκευασία: Να είναι ανθεκτική σε μεταφορές και κατάλληλη για θαλάσσια και χερσαία μεταφορά. Οι χειροπέδες να είναι τοποθετημένες εντός κιβωτίων ανά πενήντα (50) TEM.</p>		
<p>4.11. Παράδοση : Μέσα σε δύο (2) μήνες από την, ημερομηνία υπογραφής της Σύμβασης.</p>		
<p>4.12. Χρόνος παραλαβής: Εντός ενός (1) μηνός από την οριστική παράδοση στη Κεντρική Υπηρεσία του Υπουργείου Δικαιοσύνης.</p>		

<p>4.13. Τόπος παράδοσης : Κεντρική Υπηρεσία του Υπουργείου Δικαιοσύνης.</p>		
<p><u>4.14. Οι προσφέροντες θα προσφέρουν εγγύηση καλής λειτουργίας των χειροπεδών για τουλάχιστον (10) δέκα χρόνια για τον μηχανισμό ασφάλισης, την προστασία από την διάβρωση σε κανονικές συνθήκες, στα υλικά κατασκευής και στο φινίρισμα καθώς και (1) ένα χρόνο τουλάχιστον για την θήκη .</u></p>		

ΤΜΗΜΑ 4

ΤΕΧΝΙΚΕΣ ΠΡΟΔΙΑΓΡΑΦΕΣ ΑΛΕΞΙΣΦΑΙΡΟΥ ΓΙΛΕΚΟΥ
ΕΣΩΤΕΡΙΚΟΥ/ΕΞΩΤΕΡΙΚΟΥ ΤΥΠΟΥ

Η παρούσα προδιαγραφή αλεξίσφαιρων γιλέκων, περιέχει τις ελάχιστες απαιτήσεις της Υπηρεσίας Δικαστικής Αστυνομίας προσδιορίζοντας τον τύπο, τα μεγέθη, τις εργονομικές απαιτήσεις, τις σημάνσεις και τον τρόπο δοκιμών.

Χρήση

Τα αλεξίσφαιρα γιλέκα προορίζονται να παράσχουν προστασία στους υπαλλήλους του κλάδου δικαστικής αστυνομίας του αστυνομικού τομέα της Υπηρεσίας Δικαστικής Αστυνομίας που θα εκτεθούν σε πυρά πυροβόλων όπλων και θα πρέπει να είναι καινούργια και αμεταχείριστα. Τα υλικά κατασκευής τους να είναι αχρησιμοποίητα και χωρίς ελαττώματα.

Παράγραφος Τεχνικών Προδιαγραφών	Συμφωνία με τις Τεχνικές Προδιαγραφές	Σχετική σελίδα-παράγραφος, της προσφοράς ή του τεχνικού εγχειριδίου
<p>1. <u>Πιστοποιητικά ISO 9001/2015 ή νεότερο, της κατασκευάστριας εταιρείας, για την κατασκευή αλεξίσφαιρων γιλέκων και ISO 14001/2015 ή νεότερο, από διεθνώς αναγνωρισμένο φορέα όπου θα αναφέρεται:</u></p> <ul style="list-style-type: none"> > <u>Ο φορέας που πραγματοποίησε την πιστοποίηση</u> > <u>Η χρονολογία πιστοποίησης</u> > <u>Ο χρόνος λήξης της πιστοποίησης</u> > <u>Ο αριθμός της πιστοποίησης</u> 		
<p>2. Πιστοποιητικό διαπιστευμένου εργαστηρίου, που να βεβαιώνει ότι το μοντέλο</p>		

του προσφερόμενου αλεξίσφαιρου γιλέκου και η σύνθεση του αντιβαλλιστικού υλικού (εντός του οποίου πρέπει να αναφέρεται ο αριθμός φύλλων, η εμπορική ονομασία του αντιβαλλιστικού υλικού του κατασκευαστή που το παράγει, το part number του κατασκευαστή της πρώτης ύλης και το είδος του αντιβαλλιστικού υλικού) καλύπτουν το επίπεδο προστασίας IIIA, όπως αυτό προσδιορίζεται στο πρότυπο NIJ 0101.04.

Πιστοποιήσεις των προτύπων NIJ 2005 interim και NIJ 0101.06 στο ίδιο επίπεδο προστασίας IIIA γίνονται αποδεκτές.

Επίσης, δεκτές γίνονται εκθέσεις βαλλιστικής αντίστασης, της τελευταίας πενταετίας (5), οι οποίες θα έχουν πραγματοποιηθεί σύμφωνα με το πρότυπο NIJ 0101.04 ή νεότερο, στις οποίες θα αναγράφονται το μοντέλο του προσφερόμενου αλεξίσφαιρου καθώς και η σύνθεση του αντιβαλλιστικού υλικού (εντός του οποίου πρέπει να αναφέρεται ο αριθμός φύλλων, η εμπορική ονομασία του αντιβαλλιστικού υλικού του κατασκευαστή που το παράγει, το part number του κατασκευαστή της πρώτης ύλης και το είδος του αντιβαλλιστικού υλικού).

Οι δοκιμές και οι παράμετροι που προβλέπονται από το πρότυπο NIJ 0101.04 θα πρέπει να τηρούνται απαρέγκλιτα (π.χ.

<p>αριθμό δειγμάτων, αριθμός και γωνία βολών, προσδιορισμός βαλλιστικού όριου V50, κλπ.)</p>		
<p>3. Πιστοποιητικό στο οποίο να εμφανίζεται ότι το εργαστήριο, κατά την ημερομηνία δοκιμής του προϊόντος, είτε: είναι στην ενημερωμένη, λίστα διαπιστευμένων εργαστηρίων σύμφωνα με το Εθνικό Ινστιτούτο Δικαιοσύνης των Η.Π.Α. (NIJ), είναι διαπιστευμένο από αρμόδιο φορέα σύμφωνα με τις απαιτήσεις του προτύπου <u>EN ISO/IEC 17025</u> στο πεδίο εφαρμογής «βαλλιστική αντίσταση» σύμφωνα με το πρότυπο NIJ 0101.04 ή νεότερο</p>		
<p>4. Πιστοποιητικό βαλλιστικών δοκιμών ή έκθεση βαλλιστικής αντίστασης, της τελευταίας πενταετίας (5) , όπως αυτές ορίζονται στο πρότυπο NIJ 0101.04 και στο κεφάλαιο περί έξτρα απειλών, ενός από τα παραπάνω εργαστήρια ότι καλύπτει έξτρα απειλή από φυσίγγιο 7,62 x 25 mm TOKAREV Lead Core FMJ, με βάρος βλήματος 5,5 gr και ταχύτητα πρόσκρουσης 520m ± 10m/sec.</p> <p>Η διαδικασία του εργαστηριακού ελέγχου για το προαναφερόμενο διαμέτρημα, θα ακολουθεί απαρένγκλιτα τις δοκιμές και παραμέτρους όπως αυτές ορίζονται στο πρότυπο NIJ 0101.04 για τα διαμετρήματα που αναφέρονται στο επίπεδο προστασίας IIIA (π.χ. αριθμό δειγμάτων, αριθμός και γωνία βολών, κλπ.).</p>		

<p>5. Βεβαίωση διαπιστευμένου εργαστηρίου από την οποία να προκύπτει:</p> <p>α) το βάρος ανά τετραγωνικό μέτρο του αντιβαλλιστικού υλικού χωρίς τον αδιάβροχο φάκελο. Σύμφωνα με ISO 3801 ή ISO 4591 ή ισοδύναμο, ανάλογα με την σύνθεση του προσφερόμενου αντιβαλλιστικού υλικού.</p> <p>β) το πάχος του αντιβαλλιστικού υλικού, σύμφωνα με το ISO 5084:1996 ή νεότερο ή ισοδύναμο.</p> <p>Οποιοδήποτε υλικό το οποίο προσδίδει πλεονέκτημα σχετικό με τις αντιβαλλιστικές δυνατότητες του γιλέκου θα πρέπει να τοποθετείται μέσα στον αδιάβροχο φάκελο και να προσμετράτε στο συνολικό βάρος και πάχος των αντιβαλλιστικών υλικών.</p> <p>Ο αδιάβροχος φάκελος θα πρέπει να μην έχει ραφές στις επαφές του και αυτές να είναι κολλημένες με θερμοκολλητική μέθοδο.</p> <p>Στο στάδιο της παραλαβής θα αποστέλλεται από την επιτροπή παραλαβής, προς έλεγχο του βάρους και του πάχους, τυχαίο δείγμα αντιβαλλιστικού υλικού (πάνελ), με έξοδα του προμηθευτή – μειοδότη, σε διαπιστευμένο εργαστήριο της αναθέτουσας αρχής ή του Γ.Χ.Κ. ή οποιουδήποτε άλλου εργαστηρίου του δημοσίου τομέα, όπως αυτός οριοθετείται από τις εκάστοτε ισχύουσες διατάξεις, ανάλογα με τη φύση του προς προμήθεια υλικού και τη μορφή του ελέγχου. Αν δεν μπορούν να εφαρμοστούν τα ανωτέρω, οι εργαστηριακοί έλεγχοι διενεργούνται από διαπιστευμένα εργαστήρια του ιδιωτικού τομέα. Η ανωτέρω διαδικασία ακολουθείται και κατά τη διαδικασία των εργαστηριακών ελέγχων, σε περίπτωση, της κατ' έφεσιν</p>		
---	--	--

<p>εξέτασης.</p>		
<p>6. Το αντιβαλλιστικό υλικό πρέπει να είναι μαλακό και εύκαμπτο αποτελούμενο από αραμίδιο ή πολυαιθυλενίου ή συνδυασμών αυτών. Η μέγιστη επιτρεπτή επιφανειακή πυκνότητα του αντιβαλλιστικού υλικού, χωρίς τον αδιάβροχο φάκελο, να μην ξεπερνά τα 5,2 Kg/m² και το πάχος του τα 8 mm. Τα κύρια μέρη που απαρτίζουν το αντιβαλλιστικό υλικό θα είναι αμιγή και όχι συρραφές μικρότερων.</p>		
<p>7. Έγγραφη δήλωση της κατασκευάστριας εταιρίας ότι δεν έχει χρησιμοποιηθεί το αντιβαλλιστικό υλικό Zylon (IUPAC name: poly (p-phenylene-2,6- benzobisoxazole) ή οποιοδήποτε άλλο υλικό, βασισμένο στην ίδια κατηγορία υλικών.</p>		
<p>8. Βεβαίωση ή πιστοποιητικό, από τον κατασκευαστή, στην οποία να αναφέρεται:</p> <p>α) ο τύπος και ο αριθμός των στρώσεων του/ων αντιβαλλιστικού/ων υλικού/ων στο κάθε τμήμα (panel) του γιλέκου. Όλα τα αλεξίσφαιρα γιλέκα θα πρέπει να διαθέτουν την ίδια διάταξη, τον ίδιο τύπο, το ίδιο υλικό/ά, και τον ίδιο αριθμό φύλλων.</p> <p>β) ακριβής εμπορική ονομασία της πρώτης ύλης όλων των στρώσεων του αντιβαλλιστικού υλικού και πλήρη στοιχεία του κατασκευαστή αυτής.</p>		
<p>9. Τα υλικά που χρησιμοποιούνται για την κατασκευή του γιλέκου, πρέπει να ικανοποιούν τις απαιτήσεις του κανονισμού ΕΚ/1907/2006 – R.E.A.C.H. (Registration Evaluation and Authorization of Chemical) της Ευρωπαϊκής Ένωσης όπως τροποποιήθηκε και ισχύει. Στο στάδιο της</p>		

<p><u>παραλαβής να κατατεθεί:</u></p> <p><u>Έκθεση Εργαστηριακού Ελέγχου από Διαπιστευμένο Εργαστήριο, από την οποία να προκύπτει η συμμόρφωση του είδους με την παραπάνω οδηγία.</u></p> <p><u>Προϊόντα πιστοποιημένα με το πρότυπο Oeko Tex® Standard 100 πληρούν τις απαιτήσεις του Annex XVII του κανονισμού REACH.</u></p>		
<p><u>10. Έγγραφη δήλωση για τη χώρα παραγωγής - κατασκευής όπως ορίζεται στην παράγραφο 5 του άρθρου 94 του Ν.4412/2016, όπως έχει τροποποιηθεί και ισχύει, για το προσφερόμενο τελικό προϊόν.</u></p> <p><u>Ο προσφέρων, εφόσον κατασκευάζει ο ίδιος το τελικό προϊόν, πρέπει να δηλώνει στην προσφορά του, την επιχειρηματική μονάδα στην οποία θα κατασκευάσει το προσφερόμενο προϊόν, καθώς και τον τόπο εγκατάστασής της (πλήρη στοιχεία διεύθυνσης: χώρα, νομό, πόλη, οδό, αριθμό, ταχυδρομικό κώδικα). Όταν οι προσφέροντες δεν θα κατασκευάσουν οι ίδιοι το τελικό προϊόν, σε δική τους επιχειρηματική μονάδα, στην προσφορά τους δηλώνουν την επιχειρηματική μονάδα, στην οποία θα κατασκευαστεί το προσφερόμενο προϊόν και τον τόπο εγκατάστασής της (πλήρη στοιχεία διεύθυνσης: χώρα, νομό, πόλη, οδό, αριθμό, ταχυδρομικό κώδικα). Επίσης, στην προσφορά τους πρέπει να επισυνάψουν και υπεύθυνη δήλωσή τους προς την Αναθέτουσα Αρχή ότι, η κατασκευή του τελικού προϊόντος θα γίνει από την επιχείρηση στην οποία ανήκει ή η οποία εκμεταλλεύεται ολικά ή μερικά τη μονάδα κατασκευής του τελικού προϊόντος και ότι ο νόμιμος εκπρόσωπος της επιχείρησης αυτής ή ο επίσημος αντιπρόσωπός της έχει αποδεχθεί έναντί τους την εκτέλεση της συγκεκριμένης προμήθειας, σε περίπτωση</u></p>		

<p><u>κατακύρωσης στον προμηθευτή υπέρ του οποίου έγινε η αποδοχή.</u></p>		
<p>11. Σε κάθε μέγεθος το εμπρός και το πίσω τμήμα του αντιβαλλιστικού υλικού, μετά την προσαρμογή του γιλέκου στο σώμα, πρέπει να μην αφήνουν ακάλυπτη επιφάνεια στην περιοχή των πλευρών. Η σύνδεση του εμπρός και του πίσω τμήματος του φορέα, στο ύψος των ώμων, να μην γίνεται με ελαστικό ιμάντα.</p>		
<p>12. Αυτόδετες ταινίες που θα χρησιμοποιηθούν στην κατασκευή του αλεξίσφαιρου γιλέκου θα πρέπει να είναι σύμφωνες με το πρότυπο A-A-55126B, νεώτερο ή ισοδύναμο. <u>Να προσκομιστεί βεβαίωση από τον προμηθευτή των αυτόδετων ταινιών στην οποία θα εμφανίζεται ο ακριβής τύπος και κωδικός είδους που θα χρησιμοποιηθεί στην κατασκευή του προσφερόμενου αλεξίσφαιρου γιλέκου. Η ανωτέρω βεβαίωση προκειμένου να γίνει αποδεκτή θα πρέπει να συνοδεύεται από έκθεση εργαστηριακών δοκιμών, σύμφωνες με το προαναφερόμενο πρότυπο, όπου θα μνημονεύεται ο συγκεκριμένος τύπος και ο κωδικός είδους.</u></p> <p><u>Στο στάδιο της παραλαβής θα αποστέλλεται από την επιτροπή παραλαβής τυχαία δείγματα 2 φορές (ένας εσωτερικός και ένας εξωτερικός), με έξοδα του προμηθευτή – μειοδότη, σε διαπιστευμένο εργαστήριο της αναθέτουσας αρχής ή του Γ.Χ.Κ. ή οποιουδήποτε άλλου εργαστηρίου του δημοσίου τομέα, όπως αυτός οριοθετείται από τις εκάστοτε ισχύουσες διατάξεις, ανάλογα με τη φύση του προς προμήθεια υλικού και τη μορφή του ελέγχου. Αν δεν μπορούν να εφαρμοστούν τα ανωτέρω, οι εργαστηριακοί έλεγχοι διενεργούνται από διαπιστευμένα εργαστήρια του ιδιωτικού τομέα. Η ανωτέρω διαδικασία ακολουθείται και κατά τη διαδικασία των</u></p>		

<p><u>εργαστηριακών ελέγχων, σε περίπτωση, της κατ' έφεσιν εξέτασης.</u></p>		
<p>13. Ο σχεδιασμός του αντιβαλλιστικού υλικού (πάνελ) των αλεξίσφαιρων γιλέκων θα πρέπει να είναι σύμφωνος με τα Παραρτήματα Α και Β.</p>		
<p>14. Εγγύηση καλής ποιότητας, λειτουργίας και αντοχής του εργοστασίου κατασκευής για την προβλεπόμενη χρήση του για τουλάχιστον δέκα (10) έτη.</p> <p>Η παραγωγή του αντιβαλλιστικού υλικού θα πρέπει να έχει γίνει εντός των τελευταίων έξι (6) μηνών από την παράδοσή τους και ο μειοδότης υποχρεούται να καταθέσει κατά την παράδοση των αλεξίσφαιρων γιλέκων <u>σχετική βεβαίωση του εργοστασίου κατασκευής. Το ύφασμα του φορέα και οποιοδήποτε άλλο παρελκόμενο πρέπει να έχει εγγύηση τουλάχιστον δύο (2) έτη για την προβλεπόμενη χρήση και τουλάχιστον πέντε (5) έτη σε συνθήκες αποθήκευσης.</u></p> <p><u>Να προσκομιστεί κατά την παράδοση των αλεξίσφαιρων γιλέκων βεβαίωση του κατασκευαστή της πρώτης ύλης του αντιβαλλιστικού υλικού, ότι η παραγωγή της είναι εντός των τελευταίων δώδεκα (12) μηνών.</u></p>		
<p>15. Εγγραφή υπεύθυνη δήλωση από τον νόμιμο εκπρόσωπο του προμηθευτή ή του κατασκευαστή με την οποία θα αναλαμβάνει ανεπιφύλακτα την ευθύνη για οποιονδήποτε θάνατο ή σωματική βλάβη προκληθεί εξαιτίας της ελάττωσης της αντιβαλλιστικής ικανότητας του αντιβαλλιστικού υλικού (αποδεδειγμένης από επιτροπή διερεύνησης και ελέγχου) κατά τη διάρκεια της</p>		

<p>εγγύησης.</p> <p>Ο κατασκευαστής ή προμηθευτής πρέπει να καλύπτεται από ασφάλεια ευθύνης προϊόντων (product liability) για προϊόντα που αφορούν την προσφορά. Στο στάδιο της παραλαβής να προσκομισθεί πιστοποιητικό ασφάλισης σε ισχύ και για το χρονικό διάστημα της εγγύησης να προσκομίζονται τα εκάστοτε σε ισχύ πιστοποιητικά ασφάλισης..</p>		
<p>16. Το αλεξίσφαιρο γιλέκο συνοδεύεται από θήκη μεταφοράς με χειρολαβές και δύο συνολικά φορείς εκ των οποίων:</p> <p>α) Έναν εξωτερικού τύπου χρώματος βαθύ γκρι με κωδικό <u>Pantone caviar 19-4006 PCX</u> (για <u>χρήση του γιλέκου ως ΕΞΩΤΕΡΙΚΟΥ ΤΥΠΟΥ</u>), ο οποίος θα έχει ειδικές θήκες στο εμπρόσθιο και οπίσθιο τμήμα του, για την τοποθέτηση <u>αντιβαλλιστικών πλακών διαστάσεων 25x30 cm πάχους 26 mm</u> και θα φέρει στο εμπρόσθιο τμήμα του πέντε (5) σειρές αποτελούμενες από έξι (6) ιμάντες τύπου PALS ανά σειρά, για την τοποθέτηση διαφόρων θηκών με το σύστημα MOLLE και</p> <p>β) Έναν φορέα λευκού χρώματος (για χρήση του γιλέκου ως <u>ΕΣΩΤΕΡΙΚΟΥ ΤΥΠΟΥ</u>).</p>		
<p>17. Ο εξωτερικός φορέας θα έχει πινακίδες χρώματος ΜΑΥΡΟΥ με την ένδειξη ΔΙΚΑΣΤΙΚΗ ΑΣΤΥΝΟΜΙΑ στην πάνω σειρά και με την ένδειξη JUDICIAL POLICE (όρος στην αγγλική γλώσσα) στην κάτω σειρά, μία στην εμπρόσθια και μία στην οπίσθια άνω εξωτερική επιφάνεια του αλεξίσφαιρου γιλέκου, διαστάσεων 25X8 cm (±0.3cm). Οι προαναφερόμενες ενδείξεις, θα αποτελούνται από κεφαλαία ανακλαστικά ανεξίτηλα γράμματα, λευκού χρώματος. Να προσκομιστεί</p>		

<p>βεβαίωση από τον κατασκευαστή της πρώτης ύλης από την οποία κατασκευάζονται τα ανακλαστικά ανεξίτηλα γράμματα, στην οποία να εμφανίζεται ότι η πρώτη ύλη είναι σύμφωνη με το EN 20471.</p> <p>Οι δύο πινακίδες θα είναι προσθαφαιρούμενες και θα σταθεροποιούνται με αυτόδετες ταινίες τύπου Velcro ή ισοδύναμο. Το ύψος των στοιχείων - γραμμάτων των πινακίδων θα είναι:</p> <p>α) Ελληνικά 24 mm (±1mm).</p> <p>β) Αγγλικά 19 mm (±1mm)</p> <p><u>Κάτω από την εμπρόσθια ταμπέλα ΔΙΚΑΣΤΙΚΗ ΑΣΤΥΝΟΜΙΑ- JUDICIAL POLICE και πέντε (5) εκατοστά κάτω από αυτήν, στο κέντρο θα υπάρχει αυτόδετη επιφάνεια θηλυκή (VELCRO LOOP), μεγέθους όσο και το σήμα της υπηρεσίας, διαστάσεων πλάτους 7,5 εκατοστών και ύψους 9 εκατοστών, όπου θα τοποθετείται το προβλεπόμενο σήμα της υπηρεσίας.</u></p>		
<p><u>18. Στην εξωτερική επιφάνεια του φορέα του αλεξίσφαιρου γιλέκου, δεν θα αναγράφεται κανένα λογότυπο με την εμπορική ονομασία της εταιρείας</u></p>		
<p>19. Όλες οι επισημάνσεις θα πρέπει να είναι στην Αγγλική ή Ελληνική γλώσσα</p>		
<p>20. Επί των αντιβαλλιστικών πάνελ να υπάρχει ανεξίτηλη ετικέτα, που δεν θα αλλοιώνεται από τη χρήση, με τις εξής επισημάνσεις:</p> <ul style="list-style-type: none"> • Επωνυμία και στοιχεία έδρας κατασκευαστή 		

<ul style="list-style-type: none"> • Ακριβή ονομασία υλικού • Αριθμός σειράς (serial number) • Αριθμός παρτίδας (LOT number) • Ημερομηνία κατασκευής • Επίπεδο προστασίας κατά NIJ και τυχόν επιπλέον απειλές • Ημερομηνία λήξης 		
<p>21. Το ύφασμα της εξωτερικής πλευράς του εσωτερικού φορέα – γιλέκου να είναι <u>κατασκευασμένο από ύφασμα λευκού χρώματος δικτυωτής δομής τύπου coolmax</u>, και η εσωτερική πλευρά του φορέα να αποτελείται από ύφασμα <u>σύνθετου υλικού (σάντουιτς), αποτελούμενο από δύο (2) στρώματα υφασμάτων συνδεδεμένα με τρισδιάστατη δομή τύπου spracetec και να έχει ιδιότητες ισορρόπησης θερμοκρασίας (τύπου coolmax).</u></p>		
<p>22. Το ύφασμα της εξωτερικής πλευράς του εξωτερικού φορέα να είναι μεγάλης αντοχής, <u>αδιάβροχο τύπου cordura</u> και η εσωτερική πλευρά του φορέα να αποτελείται από ύφασμα <u>σύνθετου υλικού (σάντουιτς), αποτελούμενο από δύο (2) στρώματα υφασμάτων συνδεδεμένα με τρισδιάστατη δομή τύπου spracetec και να έχει ιδιότητες ισορρόπησης θερμοκρασίας (τύπου coolmax).</u></p>		
<p>23. Μεγέθη : S 5%, M 20%, L 45%, XL 25%, XXL 5% .</p> <p><u>(Η ποσόστωση των μεγεθών μπορεί να τροποποιηθεί ανάλογα με τις ανάγκες της</u></p>		

<p><u>Υπηρεσίας).</u></p>		
<p>24. Όλα τα υποβαλλόμενα πιστοποιητικά- έγγραφα της τεχνικής προσφοράς να είναι μεταφρασμένα επίσημα στην ελληνική γλώσσα, εφόσον κατατίθενται σε άλλη γλώσσα.</p>		
<p>25. Τα αλεξίσφαιρα γιλέκα θα συσκευάζονται εντός κιβωτίων, σύμφωνα με τον τρόπο που ακολουθεί το εργοστάσιο κατασκευής και με τρόπο που να επιτρέπει την επάλληλη τοποθέτηση σύμφωνα με τους Διεθνής κανονισμούς για τη μεταφορά.</p> <p><u>Επισημαίνεται ότι τα αντιβαλλιστικά πάνελ θα είναι τοποθετημένα εντός των ειδικών θηκών του εξωτερικού γιλέκου (φορέα).</u></p>		
<p>26. Επί των κιβωτίων συσκευασίας θα τυπώνονται εξωτερικά με ανεξίτηλα γράμματα τα κάτωθι στοιχεία στην Ελληνική γλώσσα:</p> <p><u>Επί των κιβωτίων συσκευασίας:</u></p> <p>Όνομασία εργοστασίου κατασκευής Αριθμός τεμαχίων</p> <p>Αριθμός σειράς (serial number) Αριθμό παρτίδας (LOT number) Αριθμό σύμβασης</p>		
<p>27. Τα προς προμήθεια είδη, θα είναι πρόσφατης παραγωγής συμπεριλαμβανομένων και των πρωτογενών υλικών και όχι πέραν των έξι (6) μηνών από την ημερομηνία παράδοσής τους στις αποθήκες της Κεντρικής Υπηρεσίας του Υπουργείου Δικαιοσύνης.</p>		
<p>28. Στο στάδιο της παραλαβής να προσκομιστεί σε ηλεκτρονική μορφή (π.χ. excel) ο σειριακός αριθμός (serial number) του</p>		

<p>εκάστοτε αλεξίσφαιρου γιλέκου. Σε περίπτωση διαφοροποίησης σειριακού αριθμού εμπρόσθιου και οπίσθιου πανέλου, να καταγράφονται και οι δύο αριθμοί.</p>		
<p>29. Παράδοση: Τρείς (3) μήνες από την ημερομηνία υπογραφής της σύμβασης.</p>		
<p>30. Χρόνος παραλαβής: Εντός δύο (2) μηνών από την παράδοση στις αποθήκες της Κεντρικής Υπηρεσίας του Υπουργείου Δικαιοσύνης.</p>		
<p>31. Η αρμόδια επιτροπή παραλαβής, πριν την οριστική παραλαβή, θα αποστείλει τυχαίο δείγμα σύμφωνα με την παράγραφο 31.1, σε διαπιστευμένο εργαστήριο, προκειμένου να διαπιστωθεί ότι πληρούνται οι προϋποθέσεις των παραγράφων 6 και 8 και οι απαιτήσεις του επιπέδου προστασίας που αναφέρεται στις παραγράφους 2 και 4, <u>με έξοδα του προμηθευτή - μειοδότη</u>. Οι εργαστηριακές δοκιμές (βαλλιστικές) θα πραγματοποιηθούν παρουσία της ανωτέρω επιτροπής. Σε περίπτωση που οι εργαστηριακές - βλητικές δοκιμές πραγματοποιηθούν στο εξωτερικό τα έξοδα μετακίνησης και διαμονής της επιτροπής επιβαρύνουν τον προμηθευτή. Κατά το στάδιο της οριστικής παραλαβής θα διενεργηθεί μακροσκοπικός ποιοτικός και ποσοτικός έλεγχος των παραδοθέντων ειδών.</p> <p>31.1 Ο αριθμός δειγμάτων ανά παράδοση είναι:</p> <p>Για προμήθεια από 500 τεμάχια και πάνω τουλάχιστον 1% επί της αντίστοιχης ποσότητας και αντίστοιχα αντιδείγματα. (Σε περίπτωση μη ακέραιου αριθμού ποσότητας δειγμάτων, στρογγυλοποιείται προς τον επόμενο μεγαλύτερο ακέραιο).</p>		

<p>32. Ο προμηθευτής από την αρχή θα πρέπει να παραδίδει επιπλέον ποσότητα γιλέκων με δική του χρέωση που αντιστοιχεί στον αριθμό των γιλέκων που θα καταστραφούν από τους εργαστηριακούς ελέγχους - βαλλιστικές δοκιμές. Όσα από αυτά δεν καταστραφούν θα επιστρέφονται στον προμηθευτή.</p>		
---	--	--

ΠΑΡΑΡΤΗΜΑ Α΄

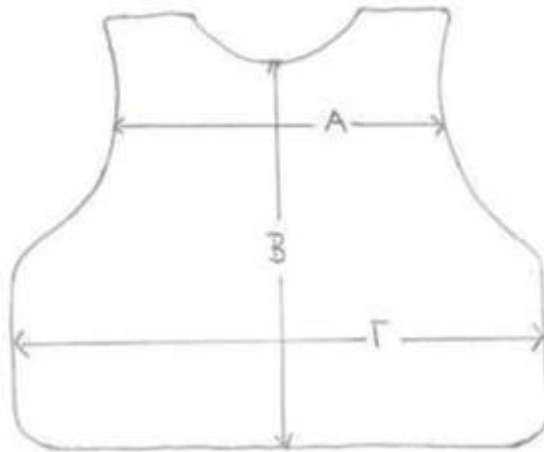

ΕΜΠΡΟΣΘΙΟ ΤΜΗΜΑ ΑΝΤΙΒΑΛΛΙΣΤΙΚΟΥ ΥΛΙΚΟΥ ΔΙΑΣΤΑΣΙΟΛΟΓΙΟ (ΜΕΤΡΗΣΕΙΣ ΧΩΡΙΣ ΤΩΝ ΦΟΡΕΑ)

Μέγεθος	ΔΙΑΣΤΑΣΕΙΣ ΣΕ cm		
	A	B	Γ
S	24	34	45
M	25	35	47
L	27	36	49
XL	29	37	51
XXL	30	38	53

Ανοχή στις ανωτέρω διαστάσεις σε cm: + 1, -0,5

ΠΑΡΑΡΤΗΜΑ Β΄

ΟΠΙΣΘΙΟ ΤΜΗΜΑ ΑΝΤΙΒΑΛΛΙΣΤΙΚΟΥ ΥΛΙΚΟΥ ΔΙΑΣΤΑΣΙΟΛΟΓΙΟ (ΜΕΤΡΗΣΕΙΣ ΧΩΡΙΣ ΤΟΝ ΦΟΡΕΑ)

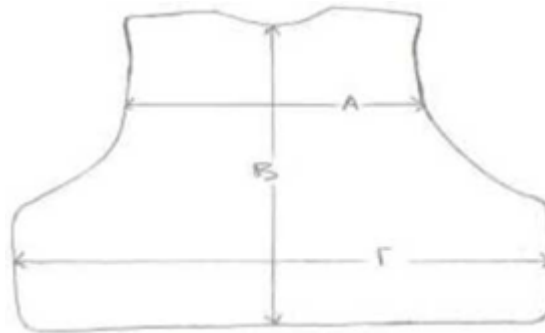

Μέγεθος	ΔΙΑΣΤΑΣΕΙΣ ΣΕ cm		
	A	B	Γ
S	29	40	55
M	31	42	58
L	33	44	60
XL	35	46	63
XXL	37	48	66

Ανοχή στις ανωτέρω διαστάσεις σε cm: +1, -0,5

ΤΜΗΜΑ 5

**ΤΕΧΝΙΚΕΣ ΠΡΟΔΙΑΓΡΑΦΕΣ
ΗΛΕΚΤΡΙΚΩΝ ΦΟΡΗΤΩΝ ΦΑΝΩΝ**

1. ΤΕΧΝΙΚΑ ΧΑΡΑΚΤΗΡΙΣΤΙΚΑ

Παράγραφος Τεχνικών Προδιαγραφών	Συμφωνία με τις Τεχνικές Προδιαγραφές	Σχετική σελίδα-παράγραφος, της προσφοράς ή του τεχνικού εγχειριδίου
1.1. Ο λαμπτήρας του φανού να είναι τεχνολογίας LED.		
1.2 Η μέγιστη φωτεινή ροή να είναι τουλάχιστον 700 Lumens.		
1.3 Το προϊόν πρέπει να διαθέτει εγγυημένη αδιαβροχοποίηση με βαθμό προστασίας IP67 ως ελάχιστη απαίτηση.		

<p>Αυτό σημαίνει ότι το προϊόν θα πρέπει να είναι σχεδιασμένο να αντέχει σε πλήρη βύθιση σε νερό σε βάθος έως 1 μέτρο για διάρκεια τουλάχιστον 30 λεπτών, χωρίς να εισέλθουν υγρά στο εσωτερικό του και χωρίς να προκληθούν βλάβες ή δυσλειτουργίες στη λειτουργία του. Η προδιαγραφή αυτή θα πρέπει να επιβεβαιωθεί.</p>		
<p>1.4 Να διαθέτει τέσσερα (4) τουλάχιστον προγράμματα λειτουργίας.</p>		
<p>1.5 Το μήκος του να είναι από 12cm έως 17cm. Η διάμετρος της κεφαλής να είναι μικρότερη από 4,0 cm.</p>		
<p>1.6 Η συσκευή θα πρέπει να ενσωματώνει ένα σύστημα έναρξης και λήξης λειτουργίας με τη μορφή ενός πιεζόμενου κουμπιού (push button) και όχι ενός αμφίδρομου διακόπτη (toggle switch). Το εν λόγω κουμπί θα πρέπει να τοποθετηθεί στο τερματικό τμήμα της πίσω όψης της συσκευής, προσφέροντας ευκολία πρόσβασης και λειτουργίας. Επιπλέον, η συσκευή θα πρέπει να διαθέτει δακτύλιο επιλογής, ο οποίος θα επιτρέπει στον χρήστη να ρυθμίζει την ένταση φωτεινότητας της συσκευής καθώς και το εύρος του ζουμ (zoom), το οποίο θα πρέπει να φτάνει έως x6. Η εν λόγω δυνατότητα ζουμ θα πρέπει να επιτρέπει την αυξομείωση της εστίασης του φωτός για μέγιστη ευελιξία χρήσης σε διάφορες συνθήκες φωτισμού και αποστάσεων.</p>		

<p>1.7. Κατασκευή από αεροναυπηγικό αλουμίνιο</p>		
<p>1.8 Να λειτουργεί με επαναφορτιζόμενη μπαταρία.</p>		
<p>31.2 Να συνοδεύεται αποκλειστικά από θήκη για την ανάρτηση από την επιχειρησιακή ζώνη του χρήστη πλάτους 6cm.</p>		
<p>31.3 Κάθε φανός να φέρει τη σήμανση «CE»</p>		
<p>31.4 Το συνολικό βάρος της συσκευής δεν πρέπει να υπερβαίνει τα 250 γραμμάρια.</p>		
<p>32 ΠΑΡΕΛΚΟΜΕΝΑ</p>		
<p>2.1. Μία (1) επαναφορτιζόμενη μπαταρία ιόντων λιθίου (Li-Ion).</p>		
<p>2.2. Ένας (1) φορτιστής 220-230 Volt.</p>		
<p>3. ΛΟΙΠΑ ΣΤΟΙΧΕΙΑ ΚΑΙ ΟΡΟΙ</p>		

<p>3.1. Η προμηθεύτρια Εταιρεία, να παρέχει εγγύηση καλής λειτουργίας ενός (1) έτους (12 μήνες) τουλάχιστον από την οριστική παραλαβή τους από την Επιτροπή Παραλαβής του Υπουργείου Δικαιοσύνης, με την υποχρέωση του προμηθευτή να αντικαθιστά τα φθιρόμενα εξαρτήματα, μέρη, παρελκόμενα, λόγω κακής κατασκευής.</p>		
<p>3.2. Η προμηθεύτρια Εταιρεία, υποχρεούται να παρέχει τεχνική βοήθεια - συντήρηση - επισκευή. Ο μέγιστος χρόνος αποκατάστασης των βλαβών δεν θα είναι μεγαλύτερος από δέκα πέντε (15) εργάσιμες ημέρες από τη σχετική ειδοποίηση της Υπηρεσίας.</p>		
<p>3.3. Κατά τη διάρκεια της εγγύησης, εάν εμφανισθεί η ίδια βλάβη τρεις φορές (δεν νοούνται εκείνες που οφείλονται στον κακό χειρισμό της συσκευής), η συσκευή θα επιστρέφεται στον προμηθευτή με την υποχρέωση αντικαταστάσεώς της με άλλη καινούργια.</p>		
<p>3.4. Χρόνος παράδοσης δεν μπορεί να είναι μεγαλύτερος από δύο (2) μήνες, από την υπογραφή της σύμβασης.</p>		

<p>3.5.Ως τόπος παράδοσης του υλικού ορίζεται η έδρα της αναθέτουσας αρχής: Κεντρική Υπηρεσία του Υπουργείου Δικαιοσύνης</p>		
<p>3.6.Το υπό προμήθεια είδος θα συνοδεύεται από όλα τα παρελκόμενά του που είναι αναγκαία για την ομαλή λειτουργία του και από το τεχνικό φυλλάδιο οδηγιών χρήσης (manual).</p>		
<p>3.7.Κατά την παράδοση θα επιδειχθούν όλες οι λειτουργίες της συσκευής με κάθε δυνατή λεπτομέρεια και χωρίς καμία επιβάρυνση της Υπηρεσίας.</p>		
<p>3.8.Κατά την παραλαβή να διενεργηθούν οι παρακάτω έλεγχοι:</p> <p>α) Μακροσκοπικός έλεγχος προς διαπίστωση τυχόν παραμορφώσεων, κακώσεων ίου επιμελημένου της κατασκευής, σύμφωνα με τις απαιτήσεις της προδιαγραφής, της πληρότητας των τεχνικών όρων της σύμβασης καθώς και της πληρότητας από πλευράς εξαρτημάτων και του καινούργιου του υλικού.</p> <p>β) Πρακτική δοκιμασία (λειτουργικός έλεγχος), προς διαπίστωση του κανονικού της λειτουργίας.</p>		
<p>3.9.Οι προσφορές πρέπει να συνοδεύονται από τα εγχειρίδια, περιγραφικά φυλλάδια, δηλώσεις του κατασκευαστικού οίκου, δηλώσεις του προμηθευτή</p>		

<p>και οτιδήποτε άλλο μπορεί να υποστηρίξει την προσφορά του.</p>		
<p>3.1.0 Χρόνος παραλαβής: Η οριστική παραλαβή από την επιτροπή παραλαβής, θα πραγματοποιηθεί εντός τριάντα (30) ημερών από την ημερομηνία παράδοσης.</p>		

ΤΜΗΜΑ 6

**ΤΕΧΝΙΚΗ ΠΡΟΔΙΑΓΡΑΦΗ
ΡΑΒΔΩΝ ΔΙΚΑΣΤΙΚΗΣ ΑΣΤΥΝΟΜΙΑΣ ΜΕΓΑΛΟΥ ΜΕΓΕΘΟΥΣ ΑΠΟ ΕΛΑΣΤΙΚΟ
(μετά ιμάντος)**

Α' ΠΡΟΟΡΙΣΜΟΣ

Προορίζονται για την κάλυψη υπηρεσιακών αναγκών του προσωπικού της Δικαστικής Αστυνομίας.

Β' ΤΕΧΝΙΚΑ ΧΑΡΑΚΤΗΡΙΣΤΙΚΑ- ΠΕΡΙΓΡΑΦΗ

Παράγραφος Τεχνικών Προδιαγραφών	Συμφωνία με τις Τεχνικές Προδιαγραφές	Σχετική σελίδα-παράγραφος, της προσφοράς ή του τεχνικού εγχειριδίου
1. Να είναι κατασκευασμένοι από μείγμα καουτσούκ.		
2. Οι διαστάσεις των υπό προμήθεια ράβδων θα είναι:		
2.1 Ολικό μήκος: 22 ±1 inches . (55,88cm ± 2,54cm)		
2.2. Βάρος με τον ιμάντα: έως 770 ±50g.		
2.3. Διάμετρος ράβδου: 3.2-3.3 cm.		

<p>3. Να είναι χρώματος ανεξίτηλου μαύρου, ώστε να μην αποχρωματίζονται από τις καιρικές συνθήκες και τη χρήση τους</p>		
<p>4. Η επιφάνειά τους να είναι τελείως λεία και να μην παρουσιάζουν εσοχές, εξογκώματα, παραμορφώσεις ή άλλες ατέλειες.</p>		
<p>5. Να έχουν αντοχή σε εφελκυσμό μεγαλύτερη από 17N/mm² κατά DIN 53504 και το σημείο θραύσης να είναι P> 13000kp κατά DIN 53504.</p>		
<p>6. Φυσικά χαρακτηριστικά: Να είναι εύκαμπτοι, σκληρότητας 87 Shore A μετρούμενη κατά DIN 53505, σε τρόπο ώστε μετά από κάμψεις 180°, να επανέρχονται αμέσως στο αρχικό τους ευθύγραμμο σχήμα, να παρουσιάζουν διάσχιση μεγαλύτερη των 63N/mm μετρούμενη κατά DIN 53515 και να μην παρουσιάζουν ρωγμές ή άλλες ατέλειες.</p>		
<p>7. Η λαβή της κάθε ράβδου θα είναι άκαμπτος και ενισχυμένη, για το σκοπό αυτό ,εσωτερικά μέχρι και 10 cm πέραν του κοντραρίσματος, με κατάλληλο μέταλλο, μη εμφανές ή άλλη ύλη οπωσδήποτε. σκληρή, αποκλεισμένης της ύπαρξης μεταλλικού μέρους σε οποιοσδήποτε άλλο σημείο της ράβδου</p>		
<p>8. Σέ, απόσταση 20cm ±1 cm ,από την κορυφή της λαβής θα υπάρχει δακτύλιος (κοντράρισμα) πλάτους 7,5 ±0,5mm-και διαμέτρου 60 ±1mm, για την,, ασφαλή συγκράτηση της ράβδου</p>		

κατά την τοποθέτηση της στη θήκη ανάρτησης.		
9. Σε απόσταση 17 cm ±1 cm από την κορυφή της λαβής να φέρει διαμπερή , οπή 1 cm από την οποία θα διέρχεται μάντας από ισχυρό νάιλον χρώματος μαύρου. Το μήκος του μάντα να είναι 70 ±2cm και πλάτους 14 ±1mm.		
10. Για την ασφαλή και ευχερή συγκράτηση, η λαβή κάθε ράβδου θα έχει κατάλληλα διαμορφωμένη επεξεργασμένη την επιφάνεια της περιμετρικά (π.χ. με δακτυλίους ή άλλο σχήμα) ώστε να μην επιτρέπει ολίσθηση.		
11. Τόσο η κεφαλή όσο και το κάτω άκρο της κάθε , ράβδου θα καταλήγουν σε ημισφαιρικό σχήμα.		

Γ'. ΛΟΙΠΑ ΣΤΟΙΧΕΙΑ ΚΑΙ ΟΡΟΙ- ΥΠΟΧΡΕΩΣΕΙΣ ΣΥΜΜΕΤΕΧΟΝΤΩΝ ΣΤΟ ΔΙΑΓΩΝΙΣΜΟ.

Οι προσφέροντες υποχρεούνται όπως:

Παράγραφος Τεχνικών Προδιαγραφών	Συμφωνία με τις Τεχνικές Προδιαγραφές	Σχετική σελίδα-παράγραφος, της προσφοράς ή του τεχνικού εγχειριδίου
1. Καταθέσουν πιστοποιητικό ISO 9001/2015 ή νεότερο του εργοστάσιου κατασκευής.		
2. Επισυνάψουν στις προσφορές τους πίνακες, με λεπτομερή και σαφή περιγραφή στην Ελληνική γλώσσα, των τεχνικών στοιχείων		

<p>και των δυνατοτήτων των προσφερομένων από αυτούς ράβδων και ιμάντων συγκράτησης. Επίσης θα επισυνάψουν υποχρεωτικά πιστοποιητικό ποιοτικού ελέγχου του εργοστασίου κατασκευής ή άλλου εργαστηρίου, μεταφρασμένο επίσημα στην Ελληνική εφ' όσον είναι σε άλλη γλώσσα, στο οποίο θα φαίνονται τα φυσικά χαρακτηριστικά του υλικού της ράβδου (δύναμη θραύσης, επιμήκυνση, διάσχιση, σκληρότητα κατά shore A, ειδικό βάρος, χρησιμοποιηθείσα μέθοδο μέτρησης), και γενικά ο έλεγχος αντοχής της ράβδου και του ιμάντα. Οι προσφορές θα συνοδεύονται από περιγραφικά και λοιπά ενημερωτικά φυλλάδια.</p>		
<p>3. Η οριστική παραλαβή των υλικών θα γίνει από την Επιτροπή Παραλαβής για ολόκληρη την ποσότητα, αφού προηγουμένως ενεργηθεί, προσκαλούμένου του προμηθευτή να παρευρίσκεται εφόσον το επιθυμεί, μακροσκοπικός έλεγχος και δειγματοληπτική δοκιμή για να διαπιστωθεί εάν είναι σύμφωνες με τις τεχνικές απαιτήσεις της προδιαγραφής και το κατατεθέν δείγμα.</p>		
<p>4. Κατά την οριστική παραλαβή τα προς προμήθεια υλικά, θα συνοδεύονται: α) Από πιστοποιητικό ISO 9001/2015 ή νεότερο του εργοστασίου κατασκευής,</p> <p>β) Από πιστοποιητικό ποιοτικού ελέγχου του εργοστασίου κατασκευής ή άλλου εργαστηρίου αναγνωρισμένου φορέα χώρας, μεταφρασμένο</p>		

<p>επίσημα στην Ελληνική εφ' όσον είναι σε άλλη γλώσσα, στο οποίο θα φαίνονται οι φυσικές, χημικές και μηχανικές ιδιότητες της ράβδου, (όπως δύναμη θραύσης, επιμήκυνση, διάσχιση, σκληρότητα κατά shore A, ειδικό βάρος και η χρησιμοποιηθείσα μέθοδο μέτρησής τους, γενικά ο έλεγχος αντοχής της ράβδου και του ιμάντα καθώς και η ημερομηνία παραγωγής τους.</p>		
<p>5. Οι ράβδοι συσκευάζονται ανά είκοσι πέντε ή τριάντα (25 έως 30) τεμάχια σε χαρτοκιβώτια που να παρέχουν πλήρη ασφάλεια και προστασία κατά τη μεταφορά και αποθήκευση, με τις παρακάτω επισημάνσεις επί του χαρτοκιβωτίου:</p> <p>Όνομα κατασκευαστή και Έδρα</p> <p>Ονομασία εμπορεύματος και τεμάχια.</p> <p>7Αριθμός σύμβασης.</p> <p>Έτος και μήνας κατασκευής.</p>		
<p>8. Χρόνος Παράδοσης: Εντός δύο (2) μηνών από την υπογραφή της σύμβασης, στη Κεντρική Υπηρεσία του Υπουργείου Δικαιοσύνης.</p>		

ΤΜΗΜΑ 7

**ΤΕΧΝΙΚΕΣ ΠΡΟΔΙΑΓΡΑΦΕΣ
ΣΥΡΙΚΤΡΩΝ ΠΛΑΣΤΙΚΩΝ ΜΕ ΑΛΥΣΙΔΑ ΜΕ ΑΓΚΙΣΤΡΟ**

1. ΠΡΟΟΡΙΣΜΟΣ : Κάλυψη αναγκών Δικαστικής Αστυνομίας

2. ΤΕΧΝΙΚΑ ΧΑΡΑΚΤΗΡΙΣΤΙΚΑ ΓΝΩΡΙΣΜΑΤΑ (ΠΕΡΙΓΡΑΦΗ):

Παράγραφος Προδιαγραφών	Τεχνικών	Συμφωνία με τις Τεχνικές Προδιαγραφές	Σχετική σελίδα-παράγραφος, της προσφοράς ή του τεχνικού εγχειριδίου
1.	Να είναι καινούργιες και αμεταχειρίστες		
2.	Να είναι κατασκευασμένες από θερμοπλαστικό υλικό, αρίστης ποιότητας μη επιδεχόμενης αλλοίωσης από τη χρήση		
3.	Ο ήχος των συρικτρών να είναι ελαφρώς οξύς και παλλόμενος		
4.	Στο εσωτερικό της συρίκτρας που εισέρχεται ο εκπνεόμενος αέρας, να υπάρχει σφαιρίδιο από ανθεκτικό υλικό που να μην αλλοιώνεται από το σίελο για να παράγει δονούμενο τη χροιά και την ένταση του		

ήχου		
5. Να είναι χρώματος μαύρου		
6. Οι διαστάσεις να είναι περίπου ως ακολούθως : πλάτος 0,015μ., πλάτος οπισθίου τμήματος 0,016μ. και συνολικό μήκος 0,052μ.		
7. Οι αλυσίδες που συνοδεύουν τις συρίκτρες να είναι περίπου μήκους 0,3 μ., κατασκευασμένες από ανθεκτικό υλικό, ώστε να μην φθείρεται από τη χρήση και να φέρουν άγκιστρο.		

3. ΜΑΚΡΟΣΚΟΠΙΚΟΣ ΕΛΕΓΧΟΣ

Διενεργείται από την Επιτροπή Παραλαβής σε ποσότητα μεγαλύτερη του 10% και αναλυτικότερα ελέγχονται τα εξής:

Η καλή κατασκευή των συρικτών σύμφωνα με την παρ. 2 και τα σχέδια της Τεχνικής Προδιαγραφής.

4. ΥΠΟΧΡΕΩΣΕΙΣ ΣΥΜΜΕΤΕΧΟΝΤΩΝ ΣΤΟ ΔΙΑΓΩΝΙΣΜΟ

Παράγραφος Τεχνικών Προδιαγραφών	Συμφωνία με τις Τεχνικές Προδιαγραφές	Σχετική σελίδα-παράγραφος, της προσφοράς ή του τεχνικού εγχειριδίου
Οι συμμετέχοντες στο Διαγωνισμό υποχρεούνται μαζί με την τεχνική τους προσφορά να προσκομίσουν, επί ποινή αποκλεισμού, Υπεύθυνη Δήλωση στην οποία να δηλώνει ότι τα υπό προμήθεια είδη θα συμμορφώνονται με τις απαιτήσεις του Κανονισμού ΕΚ 1907/2006 - " R.E.A.C.H.		

<p>(Registration, Evaluation and Authorization of Chemicals) της Ευρωπαϊκής Ένωσης, όπως τροποποιήθηκε και ισχύει. Η δήλωση αυτή αφορά τα παρασκευάσματα καθώς και όλα τα αντικείμενα τα οποία περιέχουν χημικές ουσίες στη σύσταση τους ή στα οποία έχουν εφαρμοστεί χημικές ουσίες και παρασκευάσματα κατά τη παραγωγή τους. Στις ανωτέρω χημικές ουσίες συμπεριλαμβάνονται και τα αζωχρώματα. Η Υπηρεσία μετά την υπογραφή της Σύμβασης διατηρεί το δικαίωμα, όπου και όταν κριθεί αναγκαίο, να ζητήσει να προσκομιστούν δικαιολογητικά τεκμηρίωσης ή να διενεργηθούν εργαστηριακές δοκιμές.</p>		
<p>ΧΡΟΝΟΣ-ΤΟΠΟΣ ΠΑΡΑΔΟΣΗΣ: Εντός δύο (2) μηνών από την υπογραφή της σύμβασης, στη Κεντρική Υπηρεσία του Υπουργείου Δικαιοσύνης.</p>		
<p>ΧΡΟΝΟΣ ΠΑΡΑΛΑΒΗΣ: Η οριστική παραλαβή από την επιτροπή παραλαβής, θα πραγματοποιηθεί εντός τριάντα (30) ημερών από την ημερομηνία παράδοσης. Στο χρόνο αυτό δεν συνυπολογίζεται ο χρόνος που θα απαιτηθεί για τη διενέργεια των εργαστηριακών ή χημικών εξετάσεων που προβλέπονται στις τεχνικές προδιαγραφές.</p>		

ΠΑΝΤΙΑ ΟΥΙΣ ΣΥΡΙΚΤΡΑΣ



ΑΝΘ ΟΥΙΣ (ΚΑΤΩΙΣ) ΣΥΡΙΚΤΡΑΣ





Υπόδειγμα Οικονομικής Προσφοράς

ΟΙΚΟΝΟΜΙΚΗ ΠΡΟΣΦΟΡΑ ΠΡΟΜΗΘΕΙΑΣ (ΤΙΜΕΣ ΣΕ €)					
ΣΤΟΙΧΕΙΑ ΠΡΟΣΦΕΡΟΝΤΟΣ:					
ΑΝΑΘΕΤΟΥΣΑ ΑΡΧΗ:					
ΑΡΙΘΜΟΣ ΔΙΑΚΗΡΥΞΗΣ:					
ΤΡΟΠΟΣ ΠΛΗΡΩΜΗΣ (§ 5.1.):					
(1) Τμήμα	(2) Περιγραφή Είδους	(3) Μονάδα Μέτρησης	(4) Προσφερόμενη Τιμή ανά Μονάδα σε € άνευ ΦΠΑ	(5) Ποσότητα	(6) Συνολική Προσφερόμενη Τιμή σε € άνευ ΦΠΑ
ΠΡΟΣΦΕΡΟΜΕΝΗ ΣΥΝΟΛΙΚΗ ΤΙΜΗ, χωρίς Φ.Π.Α (€) (αριθμητικώς)					
ΠΟΣΟΣΤΟ Φ.Π.Α. (24%):			ΣΥΝΟΛΙΚΟ ΠΟΣΟ Φ.Π.Α.:		
<u>ΠΡΟΣΦΕΡΟΜΕΝΗ ΣΥΝΟΛΙΚΗ ΤΙΜΗ</u> χωρίς Φ.Π.Α, περιλαμβανομένου των υπέρ τρίτων κρατήσεων, της παρακράτησης φόρου εισοδήματος και κάθε είδους δαπανών (αριθμητικώς):					

ΠΑΡΑΡΤΗΜΑ ΙΙΙ – ΕΕΕΣ

Η Αναθέτουσα Αρχή έχει συντάξει το ΕΕΕΣ με τη χρήση της νέας ηλεκτρονικής υπηρεσίας Promitheus ESPDint (<https://espdint.eprocurement.gov.gr/>), που προσφέρει τη δυνατότητα ηλεκτρονικής σύνταξης και διαχείρισης του Ευρωπαϊκού Ενιαίου Εγγράφου Σύμβασης (ΕΕΕΣ). Η σχετική ανακοίνωση είναι διαθέσιμη στη Διαδικτυακή Πύλη του ΕΣΗΔΗΣ «www.promitheus.gov.gr». Για διευκόλυνση των οικονομικών φορέων προκειμένου να συντάξουν μέσω της υπηρεσίας e ΕΕΕΣ τη σχετική απάντησή τους το ΕΕΕΣ σε επεξεργάσιμη μορφή αρχείου xml, & pdf είναι αναρτημένο στο πεδίο Κεφαλίδα του διαγωνισμού και αποτελεί αναπόσπαστο τμήμα της παρούσας διακήρυξης

ΠΑΡΑΡΤΗΜΑ IV - Υποδείγματα Εγγυητικών Επιστολών

1. Υπόδειγμα εγγυητικής επιστολής συμμετοχής

ΕΓΓΥΗΤΙΚΗ ΕΠΙΣΤΟΛΗ ΣΥΜΜΕΤΟΧΗΣ

Εκδότης (Όνομασία Τράπεζας, υποκατάστημα):

Ημερομηνία έκδοσης :

Προς: ΥΠΟΥΡΓΕΙΟ ΔΙΚΑΙΟΣΥΝΗΣ

ΔΙΕΥΘΥΝΣΗ: ΠΡΟΜΗΘΕΙΩΝ ΚΑΙ

ΔΙΟΙΚΗΤΙΚΗΣ ΜΕΡΙΜΝΑΣ

ΤΜΗΜΑ: ΠΡΟΜΗΘΕΙΩΝ

Ταχ. Δ/ση: Μεσογείων 96 - 11527 Αθήνα

Α.Φ.Μ. : 094019245

Εγγυητική επιστολή μας υπ' αρ. για #.....# ευρώ.

Με την παρούσα εγγυόμαστε, ανέκκλητα και ανεπιφύλακτα παραιτούμενοι του δικαιώματος της διαιρέσεως και διζήσεως, υπέρ {Σε περίπτωση μεμονωμένης εταιρείας: της Εταιρείας με την επωνυμία οδός αριθμός ... ΤΚ,Α.Φ.Μ..... }

{ή σε περίπτωση Ένωσης ή Κοινοπραξίας: των Εταιρειών

α).....οδός.....αριθμός.....ΤΚ.....,Α.Φ.Μ.....

β).....οδός.....αριθμός.....ΤΚ.....,Α.Φ.Μ.....

γ).....οδός.....αριθμός.....ΤΚ.....,Α.Φ.Μ.....

μελών της Ένωσης ή Κοινοπραξίας, ατομικά για κάθε μια από αυτές και ως αλληλέγγυα και εις ολόκληρο υπόχρεων μεταξύ τους εκ της ιδιότητάς τους ως μελών της Ένωσης ή Κοινοπραξίας,}

και μέχρι του ποσού των ευρώ #.....# ευρώ (και ολογράφως), για τη συμμετοχή στο διενεργούμενο διαγωνισμό της (καταληκτική ημερομηνία υποβολής προσφορών) με αντικείμενο (αναγραφή του είδους συμμετοχής) συνολικής προϋπολογισθείσας αξίας (αναγραφή της αξίας του είδους συμμετοχής και ολογράφως) σύμφωνα με τη με αριθμό διακήρυξή σας.

Το ανωτέρω ποσό της εγγύησης τηρείται στη διάθεσή σας, το οποίο και υποχρεούμαστε να σας καταβάλουμε ολικά ή μερικά χωρίς καμία από μέρους μας αντίρρηση ή ένσταση και χωρίς να ερευνηθεί το βάσιμο ή μη της απαίτησής σας, μέσα σε πέντε (5) ημέρες από την έγγραφη ειδοποίησή σας.

Η παρούσα εγγύηση καλύπτει καθ' όλο το χρόνο ισχύος της μόνο τις από τη συμμετοχή στον ανωτέρω διαγωνισμό απορρέουσες υποχρεώσεις.

Η παρούσα ισχύει μέχρι και την

{Σημείωση προς την Τράπεζα : ο χρόνος ισχύος πρέπει να είναι μεγαλύτερος τουλάχιστον κατά ένα (1) μήνα του χρόνου ισχύος της Προσφοράς}.

Βεβαιούται υπευθύνως ότι το ποσό των εγγυητικών μας επιστολών που έχουν δοθεί στο Δημόσιο και τα Ν.Π.Δ.Δ., συνυπολογιζόμενου και του ποσού της παρούσας δεν υπερβαίνει το όριο εγγυήσεων που έχει καθορισθεί από το Υπουργείο Οικονομικών για την Τράπεζά μας

Αποδεχόμαστε να παρατείνουμε την ισχύ της εγγύησης, ύστερα από έγγραφη δήλωσή σας, με την προϋπόθεση ότι το σχετικό αίτημα σας θα μας υποβληθεί πριν από την ημερομηνία λήξης της.

Σε περίπτωση κατάπτωσης της εγγύησης, το ποσό της κατάπτωσης υπόκειται στο εκάστοτε ισχύον πάγιο τέλος χαρτοσήμου.

(Εξουσιοδοτημένη υπογραφή)

2. Υπόδειγμα εγγυητικής επιστολής καλής εκτέλεσης

ΕΓΓΥΗΤΙΚΗ ΕΠΙΣΤΟΛΗ ΚΑΛΗΣ ΕΚΤΕΛΕΣΗΣ ΣΥΜΒΑΣΗΣ

Εκδότης (Όνομασία Τράπεζας, υποκατάστημα):

Ημερομηνία έκδοσης :

Προς: ΥΠΟΥΡΓΕΙΟ ΔΙΚΑΙΟΣΥΝΗΣ

ΔΙΕΥΘΥΝΣΗ: ΠΡΟΜΗΘΕΙΩΝ ΚΑΙ

ΔΙΟΙΚΗΤΙΚΗΣ ΜΕΡΙΜΝΑΣ

ΤΜΗΜΑ: ΠΡΟΜΗΘΕΙΩΝ

Ταχ. Δ/ση: Μεσογείων 96 - 11527 Αθήνα

Α.Φ.Μ. : 094019245

Εγγυητική επιστολή μας υπ' αρ. για ευρώ.....

Με την παρούσα εγγυόμαστε, ανέκκλητα και ανεπιφύλακτα παραιτούμενοι του δικαιώματος της διαιρέσεως και διζήσεως, υπέρ {Σε περίπτωση μεμονωμένης εταιρείας: της Εταιρείας

{ή σε περίπτωση Ένωσης ή Κοινοπραξίας: των Εταιρειών

α)..... οδός..... αριθμός.....ΤΚ.....

β)..... οδός..... αριθμός.....ΤΚ.....

γ)..... οδός..... αριθμός.....ΤΚ.....

μελών της Ένωσης ή Κοινοπραξίας, ατομικά για κάθε μια από αυτές και ως αλληλέγγυα και εις ολόκληρο υπόχρεων μεταξύ τους εκ της ιδιότητάς τους ως μελών της Ένωσης ή Κοινοπραξίας,} και μέχρι του ποσού των ευρώ..... (και ολογράφως), για την καλή εκτέλεση της σύμβασης με αριθμό..... που αφορά στο διαγωνισμό της (συμπληρώνετε την ημερομηνία διενέργειας του διαγωνισμού) με αντικείμενο (συμπληρώνετε τον τίτλο της προμήθειας) συνολικής αξίας€ (και ολογράφως) σύμφωνα με τη με αριθμό διακήρυξή σας.

Το ανωτέρω ποσό της εγγύησης τηρείται στη διάθεσή σας, το οποίο και υποχρεούμαστε να σας καταβάλουμε ολικά ή μερικά χωρίς καμία από μέρους μας αντίρρηση ή ένσταση και χωρίς να ερευνηθεί το βάσιμο ή μη της απαίτησής σας, μέσα σε πέντε (5) ημέρες από την έγγραφη ειδοποίησή σας.

Η παρούσα εγγύησή μας αφορά μόνο την παραπάνω αιτία και ισχύει μέχρι την επιστροφή της σ' εμάς, οπότε γίνεται αυτοδίκαια άκυρη και δεν έχει απέναντί μας καμιά ισχύ.

Βεβαιούται υπευθύνως ότι το ποσό των εγγυητικών μας επιστολών που έχουν δοθεί στο Δημόσιο και τα Ν.Π.Δ.Δ., συνυπολογιζομένου και του ποσού της παρούσας δεν υπερβαίνει το όριο εγγυήσεων που έχει καθορισθεί από το Υπουργείο Οικονομικών για την Τράπεζά μας

Σε περίπτωση κατάπτωσης της εγγύησης, το ποσό της κατάπτωσης υπόκειται στο εκάστοτε ισχύον πάγιο τέλος χαρτοσήμου.

(Εξουσιοδοτημένη υπογραφή)

3. Υπόδειγμα Εγγυητικής Επιστολής Καλής Λειτουργίας

ΕΚΔΟΤΗΣ.....

Ημερομηνία έκδοσης.....

Προς : Την Αναθέτουσα Αρχή

Πλήρης Διεύθυνση

Εγγυητική επιστολή μας υπ' αρ. για ευρώ #.....#

Με την παρούσα εγγυόμαστε, ανέκκλητα και ανεπιφύλακτα παραιτούμενοι του δικαιώματος της διαιρέσεως και διζήσεως, υπέρ {Σε περίπτωση μεμονωμένης εταιρείας: της Εταιρείας οδός αριθμός ... ΤΚ..... Α.Φ.Μ.....,} {ή σε περίπτωση Ένωσης ή Κοινοπραξίας: των Εταιρειών

α)..... οδός..... αριθμός..... ΤΚ.....

β)..... οδός..... αριθμός..... ΤΚ.....

γ)..... οδός..... αριθμός..... ΤΚ.....

μελών της Ένωσης ή Κοινοπραξίας, ατομικά για κάθε μια από αυτές και ως αλληλέγγυα και εις ολόκληρο υπόχρεων μεταξύ τους εκ της ιδιότητάς τους ως μελών της Ένωσης ή Κοινοπραξίας,} και μέχρι του ποσού των ευρώ....., για την καλή λειτουργία των παραδοθέντων υπ' αυτής ειδών της υπ' αριθ. από Σύμβασης που υπέγραψε μαζί σας η εν λόγω εταιρεία για την προμήθεια

..... της υπ' αριθ. Διακήρυξης, προς κάλυψη αναγκών του και το οποίο ποσόν καλύπτει το 5% της συμβατικής προ Φ.Π.Α. αξίας

εκ.....ΕΥΡΩ αυτής.

Το ανωτέρω ποσό της εγγύησης τηρείται στη διάθεσή σας, το οποίο και υποχρεούμαστε να σας καταβάλουμε ολικά ή μερικά χωρίς καμία από μέρους μας αντίρρηση ή ένσταση και χωρίς να ερευνηθεί το βάσιμο ή μη της απαίτησής σας, μέσα σε πέντε (5) ημέρες από την έγγραφη ειδοποίησή σας.

Η παρούσα εγγύησή μας αφορά μόνο την παραπάνω αιτία και ισχύει μέχρι

Αποδεχόμαστε να παρατείνουμε την ισχύ της εγγύησης, ύστερα από απλό έγγραφο της Υπηρεσίας σας, με την προϋπόθεση ότι το σχετικό αίτημά σας θα μας υποβληθεί πριν από την ημερομηνία λήξης της.

Βεβαιούται υπευθύνως ότι το ποσό των εγγυητικών μας επιστολών που έχουν δοθεί στο Δημόσιο και τα Ν.Π.Δ.Δ., συνυπολογιζόμενου και του ποσού της παρούσας δεν υπερβαίνει το όριο εγγυήσεων που έχει καθορισθεί από το Υπουργείο Οικονομικών για την Τράπεζά μας

Σε περίπτωση κατάπτωσης της εγγύησης, το ποσό της κατάπτωσης υπόκειται στο εκάστοτε ισχύον πάγιο

τέλος χαρτοσήμου.

(Εξουσιοδοτημένη υπογραφή)

ΠΑΡΑΡΤΗΜΑ V - Ενημέρωση για την προστασία προσωπικών δεδομένων

Η Αναθέτουσα Αρχή ενημερώνει υπό την ιδιότητά της ως υπεύθυνης επεξεργασίας το φυσικό πρόσωπο που υπογράφει την προσφορά ως Προσφέρων ή ως Νόμιμος Εκπρόσωπος Προσφέροντος, ότι το ίδιο ή και τρίτοι, κατ' εντολή και για λογαριασμό του, θα επεξεργάζονται τα ακόλουθα δεδομένα ως εξής:

I. Αντικείμενο επεξεργασίας είναι τα δεδομένα προσωπικού χαρακτήρα που περιέχονται στους φακέλους της προσφοράς και τα αποδεικτικά μέσα τα οποία υποβάλλονται στην Αναθέτουσα Αρχή, στο πλαίσιο του παρόντος Διαγωνισμού, από το φυσικό πρόσωπο το οποίο είναι το ίδιο Προσφέρων ή Νόμιμος Εκπρόσωπος Προσφέροντος.

II. Σκοπός της επεξεργασίας είναι η αξιολόγηση του Φακέλου Προσφοράς, η ανάθεση της Σύμβασης, η προώθηση των δικαιωμάτων της Αναθέτουσας Αρχής, η εκπλήρωση των εκ του νόμου υποχρεώσεων της Αναθέτουσας Αρχής και η εν γένει ασφάλεια και προστασία των συναλλαγών. Τα δεδομένα ταυτοπροσωπίας και επικοινωνίας θα χρησιμοποιηθούν από την Αναθέτουσα Αρχή και για την ενημέρωση των Προσφερόντων σχετικά με την αξιολόγηση των προσφορών.

III. Αποδέκτες των ανωτέρω (υπό Α) δεδομένων στους οποίους κοινοποιούνται είναι:

(α) Φορείς στους οποίους η Αναθέτουσα Αρχή αναθέτει την εκτέλεση συγκεκριμένων ενεργειών για λογαριασμό της, δηλαδή οι Σύμβουλοι, τα υπηρεσιακά στελέχη, μέλη Επιτροπών Αξιολόγησης, Χειριστές του Ηλεκτρονικού Διαγωνισμού και λοιποί εν γένει προστεθέντες της, υπό τον όρο της τήρησης σε κάθε περίπτωση του απορρήτου.

(β) Το Δημόσιο, άλλοι δημόσιοι φορείς ή δικαστικές αρχές ή άλλες αρχές ή δικαιοδοτικά όργανα, στο πλαίσιο των αρμοδιοτήτων τους.

(γ) Έτεροι συμμετέχοντες στο Διαγωνισμό, στο πλαίσιο της αρχής της διαφάνειας και του δικαιώματος προδικαστικής και δικαστικής προστασίας των συμμετεχόντων στο Διαγωνισμό, σύμφωνα με το νόμο.

IV. Τα δεδομένα θα τηρούνται για χρονικό διάστημα για χρονικό διάστημα ίσο με τη διάρκεια της εκτέλεσης της σύμβασης, και μετά τη λήξη αυτής για χρονικό διάστημα πέντε ετών, για μελλοντικούς φορολογικούς-δημοσιονομικούς ή ελέγχους χρηματοδοτών ή άλλους προβλεπόμενους ελέγχους από την κείμενη νομοθεσία, εκτός εάν η νομοθεσία προβλέπει διαφορετική περίοδο διατήρησης. Σε περίπτωση εκκρεμοδικίας αναφορικά με δημόσια σύμβαση τα δεδομένα τηρούνται μέχρι το πέρας της εκκρεμοδικίας. Μετά τη λήξη των ανωτέρω περιόδων, τα προσωπικά δεδομένα θα καταστρέφονται.

V. Το φυσικό πρόσωπο που είναι είτε Προσφέρων είτε Νόμιμος Εκπρόσωπος του Προσφέροντος, μπορεί να ασκεί κάθε νόμιμο δικαίωμά του σχετικά με τα δεδομένα προσωπικού χαρακτήρα που το αφορούν, απευθυνόμενο στον υπεύθυνο προστασίας προσωπικών δεδομένων της Αναθέτουσας Αρχής.

VI. Η Αναθέτουσα Αρχή έχει υποχρέωση να λαμβάνει κάθε εύλογο μέτρο για τη διασφάλιση του απόρρητου και της ασφάλειας της επεξεργασίας των δεδομένων και της προστασίας τους από τυχαία ή αθέμιτη καταστροφή, τυχαία απώλεια, αλλοίωση, απαγορευμένη διάδοση ή πρόσβαση από οποιονδήποτε και κάθε άλλης μορφή αθέμιτη επεξεργασία.

ΠΑΡΑΡΤΗΜΑ VI - Ρήτρα Ακεραιότητας**ΡΗΤΡΑ ΑΚΕΡΑΙΟΤΗΤΑΣ**

Δηλώνω/ούμε ότι δεσμευόμαστε ότι σε όλα τα στάδια που προηγήθηκαν της κατακύρωσης της σύμβασης δεν ενήργησα/ενεργήσαμε αθέμιτα, παράνομα ή καταχρηστικά και ότι θα εξακολουθήσω/ουμε να ενεργώ/ούμε κατ' αυτόν τον τρόπο κατά το στάδιο εκτέλεσης της σύμβασης αλλά και μετά τη λήξη αυτής.

Ειδικότερα ότι:

- 1) δεν διέθετα/διαθέταμε εσωτερική πληροφόρηση, πέραν των στοιχείων που περιήλθαν στη γνώση και στην αντίληψη μου/μας μέσω των εγγράφων της σύμβασης και στο πλαίσιο της συμμετοχής μου/μας στη διαδικασία σύναψης της σύμβασης και των προκαταρκτικών διαβουλεύσεων στις οποίες συμμετείχα/με και έχουν δημοσιοποιηθεί.
- 2) δεν πραγματοποίησα/ήσαμε ενέργειες νόθευσης του ανταγωνισμού μέσω χειραγώγησης των προσφορών, είτε ατομικώς είτε σε συνεργασία με τρίτους, κατά τα οριζόμενα στο δίκαιο του ανταγωνισμού.
- 3) δεν διενήργησα/διενεργήσαμε ούτε θα διενεργήσω/ήσουμε πριν, κατά τη διάρκεια ή και μετά τη λήξη της σύμβασης παράνομες πληρωμές για διευκολύνσεις, εξυπηρητήσεις ή υπηρεσίες που αφορούν τη σύμβαση και τη διαδικασία ανάθεσης.
- 4) δεν πρόσφερα/προσφέραμε ούτε θα προσφέρω/ουμε πριν, κατά τη διάρκεια ή και μετά τη λήξη της σύμβασης, άμεσα ή έμμεσα, οποιαδήποτε υλική εύνοια, δώρο ή αντάλλαγμα σε υπαλλήλους ή μέλη συλλογικών οργάνων της αναθέτουσας αρχής, καθώς και συζύγους και συγγενείς εξ αίματος ή εξ αγχιστείας, κατ' ευθεία μεν γραμμή απεριορίστως, εκ πλαγίου δε έως και τέταρτου βαθμού ή συνεργάτες αυτών ούτε χρησιμοποίησα/χρησιμοποίησαμε ή θα χρησιμοποιήσω/χρησιμοποιήσουμε τρίτα πρόσωπα, για να διοχετεύσουν χρηματικά ποσά στα προαναφερόμενα πρόσωπα.
- 5) δεν θα επιχειρήσω/ουμε να επηρεάσω/ουμε με αθέμιτο τρόπο τη διαδικασία λήψης αποφάσεων της αναθέτουσας αρχής, ούτε θα παράσχω-ουμε παραπλανητικές πληροφορίες οι οποίες ενδέχεται να επηρεάσουν ουσιαδώς τις αποφάσεις της αναθέτουσας αρχής καθ' όλη τη διάρκεια της εκτέλεσης της σύμβασης αλλά και μετά τη λήξη της,
- 6) δεν έχω/ουμε προβεί ούτε θα προβώ/ούμε, άμεσα (ο ίδιος) ή έμμεσα (μέσω τρίτων προσώπων), σε οποιαδήποτε πράξη ή παράλειψη [εναλλακτικά: ότι δεν έχω-ουμε εμπλακεί και δεν θα εμπλακώ-ουμε σε οποιαδήποτε παράτυπη, ανέντιμη ή απατηλή συμπεριφορά (πράξη ή παράλειψη)] που έχει ως στόχο την παραπλάνηση [/εξαπάτηση] οποιουδήποτε προσώπου ή οργάνου της αναθέτουσας αρχής εμπλεκόμενου σε οποιαδήποτε διαδικασία σχετική με την εκτέλεση της σύμβασης (όπως ενδεικτικά στις διαδικασίες παρακολούθησης και παραλαβής), την απόκρυψη πληροφοριών από αυτό, τον εξαναγκασμό αυτού σε ή/και την αθέμιτη απόσπαση από αυτό ρητής ή σιωπηρής συγκατάθεσης στην παραβίαση ή παράκαμψη νομίμων ή συμβατικών υποχρεώσεων που σχετίζονται με την εκτέλεση της σύμβασης, ή τυχόν έγκρισης, θετικής γνώμης ή απόφασης παραλαβής (μέρους ή όλου) του συμβατικού αντικείμενου ή/και καταβολής (μέρους ή όλου) του συμβατικού τιμήματος,
- 7) ότι θα απέχω/ουμε από οποιαδήποτε εν γένει συμπεριφορά που συνιστά σοβαρό επαγγελματικό παράπτωμα και θα μπορούσε να θέσει εν αμφιβόλω την ακεραιότητά μου-μας,
- 8) ότι θα δηλώσω/ουμε στην αναθέτουσα αρχή, αμελλητί με την περιέλευση σε γνώση μου/μας, οποιαδήποτε κατάσταση (ακόμη και ενδεχόμενη) σύγκρουσης συμφερόντων (προσωπικών, οικογενειακών, οικονομικών, πολιτικών ή άλλων κοινών συμφερόντων, συμπεριλαμβανομένων και αντικρουόμενων επαγγελματικών συμφερόντων) μεταξύ των νομίμων ή εξουσιοδοτημένων εκπροσώπων μου-μας, υπαλλήλων ή συνεργατών μου-μας που χρησιμοποιούνται για την εκτέλεση της σύμβασης (συμπεριλαμβανομένων και των υπεργολάβων μου) με μέλη του προσωπικού της αναθέτουσας αρχής που εμπλέκονται καθ' οιονδήποτε τρόπο στη διαδικασία εκτέλεσης της σύμβασης ή/και μπορούν να επηρεάσουν την έκβαση και τις αποφάσεις της αναθέτουσας αρχής περί την εκτέλεσή της, συμπεριλαμβανομένων των μελών των αποφαινόμενων ή/και γνωμοδοτικών οργάνων αυτής, ή/και των μελών των οργάνων διοίκησής της ή/και των συζύγων και συγγενών εξ αίματος ή εξ αγχιστείας, κατ' ευθεία μεν γραμμή απεριορίστως, εκ πλαγίου δε έως και τέταρτου βαθμού των παραπάνω προσώπων,

οποτεδήποτε και εάν η κατάσταση αυτή σύγκρουσης συμφερόντων προκύψει κατά τη διάρκεια εκτέλεσης της σύμβασης και μέχρι τη λήξη της.

9) [Σε περίπτωση χρησιμοποίησης υπεργολάβου]

Ο υπεργολάβος έλαβα γνώση της παρούσας ρήτρας ακεραιότητας και ευθύνομαι/ευθυνόμαστε για την τήρηση και από αυτόν απασών των υποχρεώσεων που περιλαμβάνονται σε αυτή.

Υπογραφή/Σφραγίδα

Ο/η (σε περίπτωση φυσικού προσώπου/ ατομικής επιχείρησης) ή το νομικό πρόσωπο με την επωνυμία και με το διακριτικό τίτλο « », που εδρεύει (.

ΑΦΜ: , ΔΟΥ: , Τ.Κ , νομίμως εκπροσωπούμενο (μόνο για νομικά πρόσωπα) από τον

ΠΑΡΑΡΤΗΜΑ VII– Υπόδειγμα περιεχομένου Υ.Δ. περί μη ρωσικής εμπλοκής

Για την απόδειξη της μη συνδρομής του λόγου αποκλεισμού της παραγράφου 2.2.3.4. περίπτωση (ι) της παρούσης, οι προσφέροντες οικονομικοί φορείς (είτε ημεδαποί είτε αλλοδαποί) υποβάλλουν Υπεύθυνη Δήλωση με το κάτωθι περιεχόμενο:

«Δηλώνω υπεύθυνα ότι δεν υπάρχει ρωσική συμμετοχή στην εταιρεία που εκπροσωπώ η οποία πρόκειται να εκτελέσει τη σύμβαση, σύμφωνα με τους περιορισμούς που περιλαμβάνονται στο άρθρο 5ια του κανονισμού του Συμβουλίου (ΕΕ) αριθ. 833/2014 της 31ης Ιουλίου 2014 σχετικά με περιοριστικά μέτρα λόγω των ενεργειών της Ρωσίας που αποσταθεροποιούν την κατάσταση στην Ουκρανία, όπως τροποποιήθηκε από τον με αριθ. 2022/578 Κανονισμό του Συμβουλίου (ΕΕ) της 8ης Απριλίου 2022. Συγκεκριμένα δηλώνω ότι : (α) ο οικονομικός φορέας που εκπροσωπώ (και καμία από τις εταιρείες που εκπροσωπούν μέλη της κοινοπραξίας μας) δεν είναι Ρώσος υπήκοος, ούτε φυσικό ή νομικό πρόσωπο, οντότητα ή φορέας εγκατεστημένος στη Ρωσία· (β) ο οικονομικός φορέας που εκπροσωπώ (και καμία από τις εταιρείες που εκπροσωπούν μέλη της κοινοπραξίας μας) δεν είναι νομικό πρόσωπο, οντότητα ή φορέας του οποίου τα δικαιώματα ιδιοκτησίας κατέχει άμεσα ή έμμεσα σε ποσοστό άνω του πενήντα τοις εκατό (50%) οντότητα αναφερόμενη στο στοιχείο α) της παρούσας παραγράφου · (γ) ούτε ο υπεύθυνα δηλώνων ούτε η εταιρεία που εκπροσωπώ δεν είμαστε φυσικό ή νομικό πρόσωπο, οντότητα ή όργανο που ενεργεί εξ ονόματος ή κατ' εντολή οντότητας που αναφέρεται στο σημείο(α) ή (β) παραπάνω, (δ) δεν υπάρχει συμμετοχή φορέων και οντοτήτων που απαριθμούνται στα ανωτέρω στοιχεία α) έως γ), άνω του 10 % της αξίας της σύμβασης των υπεργολάβων, προμηθευτών ή φορέων στις ικανότητες των οποίων να στηρίζεται ο ανάδοχος τον οποίον εκπροσωπώ.».